

HOZELOCK

GB

READ INSTRUCTIONS CAREFULLY
BEFORE USE

Professional 16 Knapsack Sprayer 4816

This sprayer has been designed for use with liquid solutions of garden/agricultural chemicals. Please read this leaflet before use, then store it in a safe place for future reference.

ASSEMBLY - CONTAINER

Unpack and familiarise yourself with the components used in this product

Fig 1	Item no.
Pump Assembly.....	1
Strainer.....	2
Fill Cap.....	3
Pump Cap.....	4
Agitator.....	5
Pivot Rod.....	6
Link Rod.....	7
Pump Handle.....	8

Right handed spray operation

- Release the pump cap (item 4), pull out the complete Pump Assembly (item 1) and then clip on the Agitator (item 5) as shown in Fig 3. Then re-assemble as illustrated.
- Slide the Pivot Rod (item 6) into the base aperture on the same side as the Pump Assembly. Fit the rod in place using a large washer and 'R' clip as Fig 4.
- Fit a second large washer over the exposed Pivot Rod as Fig 5. Then locate the upper end of the Link Rod (item 7) through the aperture in the top of the pump, retain using a smaller washer and 'R' clip.
- Slide the Pump Handle (item 8) over both the pivot rod and link rod, retain using the remaining washers and 'R' clips as Fig 5.
- Fit the top harness strap through the anchor point on the top of the tank, and retain by passing a toggle through the loop in the end of the strap, as Fig 6. Retain the side straps to the bracket as shown in Fig 6.
- Ensure both caps are fully tightened by hand before use (items 3 & 4).

Left handed spray operation

The sprayer has been partially assembled for right handed but can easily be converted for left handed operation by reversing the position of the Pump Assembly and Filling Assembly as shown in Fig 2. Follow the standard assembly procedure as shown in Figs 3, 4 and 5 so that the Pump Handle is now positioned on the right hand and the Spray Lance on the left hand of the container.

ASSEMBLY - LANCE

Fig 7	Item no.
Retaining Nut.....	9
Lance Tube.....	10
Lance Handle Assembly.....	11
Angled Spray Head.....	12

Hose Nut.....	13
Hose.....	14
Pump Cylinder Outlet.....	15

- Fit the Retaining Nut (item 9) on to the Lance Tube (item 10) and slide into the front aperture of the Lance Handle (item 11), and secure by tightening the nut. Refer to Fig 7.
- Fit the Angled Spray Head (item 12) on to the lance tube and tighten the securing nut by hand.
- Fit one of the two Hose Nuts (item 13) with the threaded aperture facing the Lance Handle on to the Hose and secure.
- Fit the other Hose Nut to the other end of the hose and attach to the outlet on the Pump Cylinder (item 15). Fully tighten the Hose Nuts by hand.
- Finally, install the lance holders Fig 8. Fold the holders around the Link Rod (item 7) and tighten the screws.

SPRAYING CHEMICALS

This sprayer is intended for water solutions of proprietary insecticides, fungicides, weed-killers and foliar feeds. Follow these instructions carefully.

- Observe safety advice issued by the chemical supplier.
 - Wear protective goggles, gloves and mask.
 - Do not inhale spray mist
 - Avoid skin contact with chemical sprays.
 - Work in a well-ventilated area.
 - Take care to protect children, pets and fish from exposure to chemicals.
 - Seek medical attention if chemicals get into your eyes, or if you develop any symptoms after use.
 - Wash hands thoroughly after using the sprayer, especially before eating.
 - Wash contaminated clothing.
 - Do not spray over food or food preparations.
 - When spraying crops, follow the chemical manufacturers' advice on how soon you can pick and eat the crops after spraying .
 - Do not spray any solvent based material such as white spirit.
 - Mix the chemical prior to use in a separate container, and always fill the sprayer
 - After use with chemicals, discard any unused solution safely, and thoroughly clean the sprayer by spraying a little detergent and warm (not hot) water. Repeat the spraying using clean cold water.
 - Before and after use ensure all connections are tight, replacing any worn parts.
 - Never fill the sprayer with hot liquids, (Max. 30°C)
 - Powdered chemical can be used, providing it is fully soluble. The sprayer has a built-in agitator paddle.
- NOTE: Your sprayer is manufactured from many different types of plastic material, and although the liquid you may wish to use may be packed in plastic, this is not a guarantee that it will not damage the sprayer. If you are in any doubt about any material you intend to spray, we recommend you write to our Consumer Services Department at the address given to check its suitability.

MAINTENANCE

- Occasionally, the pump will require lubrication. First depressurize the system by squeezing the trigger. Then, remove the 'R' Clips and Washers from the top and bottom of the Link Rod (item 7). Remove the Link Rod (item 7). Keep the Pump Handle in place. Unscrew the Pump Cap (item 4) but do not remove. Pull out the Pump Assembly by

REPLACEMENT PARTS LIST

Part no.	Description	Fig	Item	Component	Qty
Z42100	Pump Spares Kit	11	16	Piston Cylinder Sealing Ring	2
			17	Piston Pump Sealing Ring	1
			18	Tank Cap Sealing Ring	2
			19	'R' Clip	2
			20	12mm Washer	2
			21	10mm Washer	2
Z42101	Lance Handle Kit	9	22	Harness Fixing Toggle	1
			23	Lance Filter	1
			24	Lance on/off Sealing Ring	1
			25	Lance Valve Sealing Ring	1
			26	Valve Body Sealing Ring	1
Z42102	Lance Hose	11	14	Lance Hose	1
Z42109	Lance Nozzle	11	12	Angled Head	1
Z42110	Lance Tube	11	10	Lance Tube	1
Z42105	Pump Assembly	11	1	Pump Assembly	1
Z42111	Harness	11	28	Harness	1

pulling out the Piston from the Pump Sleeve. Slide the Pump Cap (item 4) to one side to expose three seals. Apply silicone grease and then re-assemble.

- The Lance Handle (item 11) can be dismantled to clean or lubricate the Filter (item 23) by unscrewing the rear body of the assembly Fig 9. Take care not to lose the valve spring.
- If the Hose is damaged or worn and needs to be replaced, loosen the hose nut(s), slide them along the hose until the damaged part can be cut off using a sharp knife, re-fit the hose over the outlets, and re-tighten the nut(s).
- To maintain good performance, ensure that the vent holes in the filler cap are free from obstructions. In the event of failure of the non-return valve (item 27), indicated by a lack of pumping pressure, remove the pump cylinder as described, and push out the damaged valve as Fig 10. The new valve should be fitted from the inside of the chamber, ensuring that the central spigot is fully located. Re-assemble the pump, ensuring the "o" ring seal is not displaced. If the non return valve in the piston is damaged, consult Hozelock.
Keep the nozzle free from obstructions.
Drain all liquid from all parts of the sprayer after use to prevent frost damage.
At least once a year, thoroughly clean the whole sprayer, and re-grease all moving parts, replace any damaged seals.

SERVICE ADVICE AND SPARES

Spare parts may be obtained from Hozelock Consumer Services who can be contacted at the address shown. Please quote the component part number as shown at the top of these instructions.

CONSUMER SERVICES DEPARTMENT HOZELOCK LTD
Waterslade House, Thame Road, Haddenham,
Aylesbury, Bucks HP17 8JD, England
or telephone 01844 292002
OR FAX US ON 01844 291820
email; consumer.services@hozelock.com

Due to our policy of continuous product improvement designs may change without notice

USER GUARANTEE

Hozelock Ltd guarantee this sprayer, which has been manufactured to the highest standards and in a manner consistent with ISO 9001 Standards. This product is guaranteed against any defect arising from faulty materials or workmanship for a period of 12 months from the date of purchase.

This guarantee is in addition to, and in no way detracts from, your statutory rights as a consumer.

F LIRE ATTENTIVEMENT LES INSTRUCTIONS AVANT L'UTILISATION

Professional 16 Le pulvérisateur à dos 4816

Ce pulvérisateur a été conçu pour être utilisé avec des solutions liquides de produits chimiques pour le jardin ou l'agriculture. Veuillez lire cette notice avant l'utilisation, puis la ranger dans un endroit sûr pour pouvoir la consulter ultérieurement.

ASSEMBLAGE – RÉSERVOIR

Retirez l'emballage et familiarisez-vous avec les différents composants de ce produit

No de Pièce	Fig.1
Assemblage de pompe.....	1
Filter.....	2
Bouchon de remplissage.....	3
Bouchon de pompe.....	4
Agitateur.....	5
Tige de pivot.....	6
Biellette articulée.....	7
Poignée de pompe.....	8

Pulvérisation pour droitiers

- Dégagez le bouchon de la pompe (pièce 4), et sortez complètement la pompe (pièce 1) puis fixez l'Agitateur (pièce 5) comme indiquée sur la fig 3. Ensuite réassemblez de la manière illustrée.
- Glissez la tige de pivot (pièce 6) dans l'ouverture de la base sur le même côté que la pompe. Mettez la tige en place en utilisant une grande rondelle puis mettez la pince 'R' comme indiqué sur la fig 4.
- Mettez une deuxième grande rondelle par-dessus la Tige de Pivot exposée comme à la fig 5. Puis passez le bout supérieur de la biellette articulée (pièce 7) à travers l'ouverture dans la partie supérieure de la pompe, reprenez

en place en utilisant une petite rondelle et mettez la pince 'R'.

- Glissez la Poignée de Pompe (pièce 8) par-dessus la tige de Pivot et la biellette articulée et retenez en place en utilisant le restant des rondelles puis mettez la pince 'R' comme indiqué sur la fig 5.
- Passez la bretelle de harnais supérieure à travers la cigale située sur le haut du réservoir et retenez en passant une petite tige de retenue dans la boucle au bout de la bretelle, comme à la fig 6. Retenez les bretelles latérales au crochet comme indiqué à la fig 6
- Assurez-vous que les deux bouchons sont serrés fermement à la main avant toute utilisation (article 3 & 4).

Pulvérisation pour gauchers.

Le pulvérisateur a été partiellement assemblé pour les droitiers mais il peut être facilement converti pour les gauchers, en inversant la position de la pompe et de le dispositif de remplissage comme indiqué à la fig 2. Suivez la procédure d'assemblage standard comme indiqué aux figures 3, 4 et 5 de manière à ce que la Poignée de la Pompe soit positionnée sur le côté droit et que la lance de pulvérisation soit sur le côté gauche du réservoir.

ASSEMBLAGE – LANCE

Fig 7	no de Pièce
Ecrou ded retenue.....	9
Tube de lance.....	10
Poignée de lance.....	11
Tête de pulvérisation à angle.....	12
Ecrou de tuyau.....	13
Tuyau.....	14
Sortie de Cylindre de pompe.....	15

- Mettez l'Ecrou de retenue (pièce 9) sur le Tube de lance (pièce 10) et glissez dans l'ouverture devant de la poignée de lance (pièce 11) puis retenez en place en serrant l'écrou. Voir fig 7.
- Mettez en place la Tête de Pulvérisation à angle (pièce 12) sur le tube de lance et serrez l'écrou de retenue à la main.
- Mettez en place un des deux écrous de tuyau (pièce 13) avec l'ouverture fileté faisant face à la poignée de lance, sur le tuyau et vissez.
- Mettez en place l'autre écrou de retenue sur l'autre bout du tuyau et fixez-le sur la sortie du cylindre de pompe (pièce 15). Serrez fermement les écrous de tuyau à la main.
- Enfin, installez les supports de lance fig 8. Pliez les supports autour de la tige de lien (pièce 7) et serrez les écrous.

PULVERISATION DE PRODUITS CHIMIQUES

Ce pulvérisateur est destiné à la pulvérisation de solutions à

l'eau d'insecticides, de fongicides, d'herbicides et d'aliments foliaires de marque déposée. Suivez ces instructions soigneusement.

- Respectez les conseils de sécurité donnés par le fournisseur du produit chimique
 - Portez des lunettes, des gants et un masque de protection
 - Ne respirez pas la brume de pulvérisation
 - Évitez tout contact de produit chimique pulvérisé, avec la peau
 - Travaillez dans un endroit bien ventilé
 - Prenez la précaution de protéger les enfants, les animaux domestiques et les poissons d'une exposition à des produits chimiques
 - Consultez un médecin eu cas de projection de produits dans les yeux ou si vous développez des symptômes quelconques après utilisation.
 - Lavez-vous les mains à grande eau après avoir utilisé le pulvérisateur, en particulier avant de manger.
 - Lavez les vêtements contaminés
 - Ne pulvérisez pas sur des aliments ou des préparations d'aliments
 - Lorsque vous pulvérisez des récoltes, suivez les conseils du fabricant sur les dates de récoltes et de consommation des récoltes après les avoir pulvérisés avec des produits chimiques.
 - Ne pulvérisez pas des produits à base de solvants tel que le white spirit
 - Mélangez les produits chimiques dans un récipient séparé avant l'utilisation et remplissez toujours le pulvérisateur complètement
 - Après l'utilisation de produits chimiques, disposez prudemment de toute solution non utilisée et nettoyez entièrement le pulvérisateur en pulvérisant un peu de détergent mélangé à de l'eau tiède (pas chaude). Répétez en utilisant de l'eau froide propre.
 - Avant et après l'utilisation assurez-vous que toutes les connexions sont bien serrées et remplacez toutes les parties usées.
 - Ne remplissez jamais le pulvérisateur avec du liquide chaud (30°C max.)
 - Les produits chimiques en poudre peuvent être utilisés s'ils sont totalement solubles. Le pulvérisateur a un agitateur incorporé.
- NOTE : Votre pulvérisateur est fabriqué avec différents types de plastiques et bien que le liquide que vous voulez utiliser soit conditionné dans du plastique ce n'est pas la garantie que ce produit n'endommagera par le pulvérisateur. En cas de doute sur tout produit que vous désirez pulvériser nous vous recommandons d'écrire à notre service de consommateurs à l'adresse indiquée, afin de vérifier s'il convient.

LISTE DE PIECES DE RECHANGE

No de Pièce	Description	Fig	Item	Pièce	Quantité
Z42100	Kit de pompe remplacement	11	16	Anneau de scellement cylindre de piston	2
			17	Anneau de scellement de pomp de piston	1
			18	Anneau de scellement de bouchon de réservoir	2
			19	Pince 'R'	2
			20	Rondelle 12mm	2
			21	Rondelle 10mm	2
			22	Pièce de fixation de harnais	1
Z42101	Kitde poignée de lance	9	23	Filtre de lance	1
			24	Anneau de scellement de lance ouvert/fermé	1
			25	Anneau de scellement de soupape	1
			26	Anneau de scellement de corps de soupape	1
Z42102	Tuyau de lance	11	14	Tuyau de lance	1
Z42109	Embout de lance	11	12	Tête à angle	1
Z42110	Tube de lance	11	10	Tube de lance	1
Z42105	Pompe	11	1	Pompe	1
Z42111	Harnais	11	28	Harnais	1

Professional 16 Tornister- Drucksprüher 4816

ENTRETIEN

- A l'occasion, la pompe doit être graissée. Tout d'abord dépressurisez le système en appuyant sur la manette. Puis retirez les pincés 'R' et les rondelles du haut et du bas de la biellette articulée (pièce 7). Retirez la biellette articulée (pièce 7). Laissez la poignée de Pompe en place. Dévissez le bouchon de Pompe (pièce 4) mais ne le retirez pas. Retirez la pompe en retirant le Piston de la manche de la pompe. Faites glisser le Bouchon de Pompe (pièce 4) d'un côté pour exposer les trois joints. Appliquez de la graisse à base de silicone et réassemblez.
- La poignée de lance (pièce 11) peut être démontée pour nettoyer ou graisser le Filtre (pièce 23) en dévissant l'arrière de l'Assemblage Fig 9. Prenez soin de ne pas perdre le ressort de la soupape.
- Si le tuyau est endommagé ou usé et doit être remplacé, desserrez les écrous de tuyau, glissez-les le long du tuyau jusqu'à ce que la partie endommagée puisse être coupée en utilisant un couteau bien aiguisé, remontez le tuyau sur les sorties et resserrez les écrous.
- Pour conserver une bonne performance de l'appareil, assurez-vous que les trous de ventilation dans le bouchon de remplissage ne sont pas bouchés. Au cas où la soupape de non-retour (pièce 27) ne fonctionne pas, ce qui se constate par un manque de pression de pompe, retirez le cylindre de pompe comme décrit et retirez la soupape endommagée comme indiqué à la fig 10. La nouvelle soupape doit être montée depuis l'intérieur de la chambre, en vous assurant que le goujon central est bien logé. Réassemblez la pompe, en vous assurant que le joint torique ne s'est pas déplacé. Si la soupape de non-retour du piston est endommagée, consultez Hozelock.

L'embout ne doit pas être bouché

Après utilisation retirez tout liquide de toutes les parties du pulvérisateur, pour éviter les dommages dus au gel.

Une fois par an, au moins, nettoyez à fond le pulvérisateur et regraissiez toutes les parties amovibles puis remplacez tous les joints endommagés

SERVICE DE CONSEILS ET DE PIÈCES DETACHÉES

Les pièces détachées peuvent être obtenues au Services des consommateurs Hozelock qui peut être contacté à l'adresse indiquée. Veuillez indiquer le numéro de pièce comme indiqué au début de ces instructions.

Hozelock France SA
Espace Sainte Victoire
Parc d'Activités de Pichaury, Rue Pierre Berthier
13855 Aix-en-Provence Cédex 3. France
Tel: 04 42 24 20 00 Fax: 04 42 24 20 27

en mentionnant la référence du produit.

Dans un souci de qualité, nous nous réservons le droit de modifier et de perfectionner la fabrication de nos produits sans préavis.

GARANTIE DE L'UTILISATEUR

La société Hozelock Ltd garantit ce pulvérisateur, qui a été fabriqué selon les plus hautes normes de qualité et est conforme à la norme ISO 9001. Ce produit est garanti contre tout défaut causé par des matériaux défectueux ou contre des défauts de fabrication pendant une période de 12 mois à partir de la date d'achat.

Cette garantie vient en supplément et en aucune façon ne réduit vos droits statutaires en tant que consommateur.

Dieser Drucksprüher ist für chemische Lösungen im Garten und für landwirtschaftliche Anwendungen bestimmt. Bitte lesen Sie diese Gebrauchsanweisung vor dem Gebrauch des Drucksprühers, und bewahren Sie sie an einem sicheren Platz auf.

MONTAGE – Drucksprüher

Nehmen Sie alle Teile aus der Packung, und machen Sie sich mit den Teilen dieses Produkts vertraut.

Abb. 1	Nr.
Pumpeinheit.....	1
Sieb.....	2
Einfüllvorrichtung.....	3
Pumpendeckel.....	4
Rührwerk.....	5
Drehstange.....	6
Verbindungsstange.....	7
Pumpengriff.....	8

Montage für Rechtshänder

- Lösen Sie den Pumpendeckel (Nr. 4), ziehen Sie die komplette Pumpeinheit (Nr. 1) ab und montieren Sie das Rührwerk (Nr. 5) wie in Abb. 3 gezeigt. Setzen Sie alle Teile wieder wie abgebildet zusammen.
- Schieben Sie die Drehstange (Nr. 6) in die Öffnung am Boden auf derselben Seite wie die Pumpeinheit. Befestigen Sie die Stange mit einer großen Unterlegscheibe und einer „R“-Klemme (siehe Abb. 4).
- Setzen Sie eine zweite große Unterlegscheibe auf das freie Ende der Drehstange (siehe Abb. 5). Führen Sie das obere Ende der Verbindungsstange (Nr. 7) durch die Öffnung oben in der Pumpe, und befestigen Sie sie mit einer kleineren Unterlegscheibe und einer „R“-Klemme.
- Schieben Sie den Pumpengriff (Nr. 8) über die Drehstange und die Verbindungsstange, und befestigen Sie ihn mit den übrigen Unterlegscheiben und „R“-Klemmen (siehe Abb. 5).
- Führen Sie den oberen Riemen durch den Verankerungspunkt oben am Drucksprüher, und befestigen Sie ihn wie in Abb. 6 gezeigt. Befestigen Sie die seitlichen Riemen wie in Abb. 6 gezeigt.
- Überprüfen Sie vor dem Gebrauch, ob beide Deckel handfest verschlossen sind (Nr. 3 & 4).

Montage für Linkshänder

Dieser Drucksprüher ist für den rechtshändigen Gebrauch vormontiert, kann aber leicht für den linkshändigen Gebrauch durch Umsetzen der Pumpeinheit und Einfüllvorrichtung wie in Abb. 2 gezeigt montiert werden. Befolgen Sie die Montageanleitung in Abb. 3, 4 und 5, sodass der Pumpengriff jetzt auf der rechten Seite und das Sprührohr auf der linken Seite des Drucksprühers ist.

MONTAGE – Sprührohr

Abb. 7	Nr.
Sicherungsmutter.....	9
Sprührohr.....	10
Sprühgriffeinheit.....	11
Abgewinkelte Sprühdüse.....	12
Schlauchmutter.....	13
Schlauch.....	14
Pumpenzylinder auslass.....	15

- Schrauben Sie die Sicherungsmutter (Nr. 9) auf das Sprührohr (Nr. 10), und schieben Sie das Rohr in die vordere

Öffnung am Sprühgriff (Nr. 11). Sichern Sie das Sprührohr durch Anziehen der Mutter. Siehe Abb. 7.

- Befestigen Sie die abgewinkelte Sprühdüse (Nr. 12) am Sprührohr, und ziehen Sie die Sicherungsmutter mit der Hand fest.
- Schrauben Sie eine der beiden Schlauchmutter (Nr. 13) mit der Gewindeöffnung in Richtung Sprührohr auf den Schlauch, und sichern Sie sie.
- Schrauben Sie die andere Schlauchmutter auf das andere Ende des Schlauches, und befestigen Sie den Schlauch am Auslass des Pumpenzylinders (Nr. 15). Ziehen Sie die Schlauchmutter mit der Hand fest.
- Montieren Sie zuletzt die Sprühhalterungen (Abb. 8). Legen Sie die Halterungen um die Verbindungsstange (Nr. 7), und ziehen Sie die Schrauben fest.

SPRÜHEN VON CHEMIKALIEN

Dieser Drucksprüher ist für wässrige Lösungen proprietärer Insektizide, Fungizide, Unkrautvernichter und Pflanzendünger vorgesehen.

Befolgen Sie diese Anleitung genau.

- Beachten Sie die Sicherheitshinweise des Herstellers der Chemikalie.
- Tragen Sie eine Schutzbrille, Handschuhe und eine Schutzmaske.
- Atmen Sie keinen Sprühnebel ein.
- Vermeiden Sie jegliche Berührungen von Chemikalien mit der Haut.
- Arbeiten Sie in gut belüfteten Bereichen.
- Halten Sie Kinder, Tiere und Fische von Chemikalien fern.
- Wenden Sie sich an einen Arzt, wenn Chemikalien in Augen geraten oder sich nach dem Gebrauch Symptome einstellen.
- Waschen Sie Ihre Hände gründlich nach dem Gebrauch dieses Drucksprühers, insbesondere vor dem Essen.
- Waschen Sie Kleidungsstücke, die mit Chemikalien in Berührung gekommen sind.
- Sprühen Sie nicht über Nahrung oder nahrungsmittelvorbereitende Geräte.
- Beachten Sie beim Sprühen von Feldern die Herstellerhinweise in Bezug darauf, wann die Felder geerntet und die Ernte gegessen werden darf.
- Sprühen Sie keine Lösungsmittel.
- Mischen Sie Chemikalien vor Gebrauch in einem separaten Behälter und füllen Sie den Drucksprüher immer ganz.
- Entsorgen Sie unverbrauchte Lösung nach dem Gebrauch, und reinigen Sie den Drucksprüher gründlich. Füllen Sie den Drucksprüher dazu mit etwas Reinigungsmittel und warmem (keinem heißen) Wasser, und sprühen Sie das Wasser heraus. Wiederholen Sie den Vorgang mit sauberem, kaltem Wasser.
- Überprüfen Sie vor und nach dem Gebrauch, ob alle Verbindungen dicht sind. Ersetzen Sie verschlissene Teile.
- Füllen Sie den Drucksprüher niemals mit heißen Flüssigkeiten (max. 30°C).
- Chemikalien in Pulverform können verwendet werden, sofern sie vollständig löslich sind. Im Drucksprüher ist ein Rührwerk integriert.

HINWEIS: Dieser Drucksprüher wurde aus vielen verschiedenen Kunststoffsorten hergestellt. Auch wenn die Flüssigkeit, die Sie verwenden wollen, in einem Kunststoffbehälter verkauft wird, ist das noch keine Garantie, dass der Drucksprüher nicht beschädigt wird. In Zweifelsfällen können Sie sich diesbezüglich gern schriftlich an unseren Kundendienst unter der angegebenen Anschrift wenden, um sich zu erkundigen, ob ein bestimmtes Produkt geeignet ist.

PFLEGE

- Die Pumpe muss gelegentlich geschmiert werden. Drücken Sie den Sprühgriff, um den Druck im Behälter abzulassen. Entfernen Sie dann die „R“-Klemmen und Unterlegscheiben oben und unten an der Verbindungsstange (Nr. 7). Entfernen Sie die Verbindungsstange (Nr. 7). Lassen Sie die Pumpeinheit, wo sie ist. Lösen Sie den Pumpendeckel (Nr. 4), aber nehmen Sie ihn nicht ab. Ziehen Sie die Pumpeinheit ab, indem Sie den Kolben aus der Pumpenhülse ziehen. Schieben Sie den Pumpendeckel (Nr. 4) zu einer Seite, um an die drei Dichtungen heranzukommen. Schmieren Sie die Dichtungen, und montieren Sie den Drucksprüher wieder.
 - Der Sprühgriff (Nr. 11) kann demontiert werden, um den Filter (Nr. 23) zu reinigen oder zu schmieren. Schrauben Sie dazu den hinteren Körper der Einheit ab (Abb. 9). Achten Sie darauf, dass Sie die Ventillfeder nicht verlieren.
 - Wenn der Schlauch beschädigt oder abgenutzt ist und ersetzt werden muss, lösen Sie die Schlauchmutter(n), schieben Sie sie den Schlauch entlang, bis der beschädigte Teil mit einem scharfen Messer abgeschnitten werden kann, schieben Sie den Schlauch wieder über die Auslässe, und ziehen Sie die Mutter(n) wieder fest.
 - Eine gleichbleibend hohe Leistung wird gewährleistet, wenn die Öffnungen im Einfülldeckel immer frei gehalten werden. Sollte das Rückschlagventil (Nr. 27) defekt sein, was durch fehlenden Pumpendruck signalisiert wird, entfernen Sie den Pumpenzylinder wie beschrieben, und drücken Sie das beschädigte Ventil wie in Abb. 10 gezeigt heraus. Das neue Ventil sollte von der Innenseite der Kammer eingesetzt werden, wobei darauf zu achten ist, dass der mittige Zapfen an der richtigen Stelle sitzt. Montieren Sie die Pumpe wieder, und achten Sie darauf, dass der O-Ring nicht verrutscht. Wenn das Rückschlagventil im Kolben beschädigt ist, wenden Sie sich bitte an Hozelock.
- Halten Sie die Düse sauber.
Entleeren Sie den Drucksprüher nach Gebrauch, um Schäden durch Frost zu verhindern.
Reinigen Sie den ganzen Drucksprüher mindestens einmal pro Jahr, schmieren Sie alle beweglichen Teile, und ersetzen Sie alle beschädigten Dichtungen.

BERATUNG UND ERSATZTEILE

Ersatzteile sind über den Hozelock-Kundendienst unter der nachstehenden Anschrift erhältlich. Bitte geben Sie die Bestellnummer für das gewünschte Ersatzteil an. Die Bestellnummer finden Sie in dieser Anleitung.

Laquatec' GmbH + Co
Maudacher Straße 109, 67065 Ludwigshafen
Germany
Tel: 0621 57 29 10 Fax: 0621 57 8548

ERSATZTEILLISTE

Bestellnr.	Beschreibung	Abb.	Nr.	Teil	Menge
Z42100	Pumpenersatzteil-Set	11	16	Dichtungsring für Kolbenzylinder	2
			17	Dichtungsring für Kolbenpumpe	1
			18	Dichtungsring für Einfülldeckel	2
			19	„R“-Klemme	2
			20	Unterlegscheibe 12 mm	2
			21	Unterlegscheibe 10 mm	2
			22	Befestigungsvorrichtung für Riemen	1
Z42101	Sprühgriff-Set	9	23	Sprühfilter	1
			24	Dichtungsring Sprühgriff EIN/AUS	1
			25	Dichtungsring Sprühventil	1
			26	Dichtungsring Ventilkörper	1
Z42102	Sprühschlauch	11	14	Sprühschlauch	1
Z42109	Sprühdüse	11	12	Abgewinkelte Düse	1
Z42110	Sprührohr	11	10	Sprührohr	1
Z42105	Pumpeinheit	11	1	Pumpeinheit	1
Z42111	Riemen	11	28	Riemen	1

und geben Sie Ihre Modellnummer an.

Im Rahmen unserer Politik der ständigen Produktentwicklung behalten wir uns Änderungen an Ausführungen vor

KUNDENGARANTIE

Hozelock Ltd garandeert diesen Drucksprayer, der in Übereinstimmung mit den höchsten Standards und ISO 9001 hergestellt wurde. Hozelock gewährt auf dieses Produkt 12 Monate Garantie (ab Kaufdatum). Diese Garantieleistung bezieht sich auf alle wesentlichen Mängel des Geräts, die nachweislich auf Material- oder Fabrikationsfehler zurückzuführen sind. Diese Garantie berührt die gegenüber dem Händler/Verkäufer bestehenden Gewährleistungsansprüche nicht.

NL

DE INSTRUCTIES VÓÓR GEBRUIK ZORGVULDIG
DOORLEZEN

Professional 16 Rugspuit 4816

Deze spuit is ontworpen voor gebruik met vloeistofoplossingen met tuin/landbouwchemicaliën. Lees de brochure vóór gebruik door en bewaar deze op een veilige plek voor toekomstig gebruik.

MONTAGE – tank

Pak het product uit en zorg ervoor dat u bekend raakt met de onderdelen.

Fig. 1	Onderdeelnr.
Pomp.....	1
Filter.....	2
Vuldop.....	3
Pompdop.....	4
Mixer.....	5
Draaistang.....	6
Verbindingsstang.....	7
Pomphendel.....	8

Rechtshandige bediening

- Verwijder de pompdop (nummer 1), trek de complete pomp (nummer 10 naar buiten, bevestig de mixer (nummer 5) met de clip zoals getoond in fig. 3. Daarna hermonteren zoals geïllustreerd.
- Schuif de draaistang (nummer 6) in de opening aan de onderzijde, aan dezelfde kant als de pomp. Bevestig de stang met een grote pakkingsring en splitpen, zoals in fig. 4.

- Breng een tweede grote pakkingsring aan over de zichtbare draaistang zoals in fig. 5. Breng vervolgens de bovenkant van de verbindingstang (nummer 7) aan door de opening in de bovenkant van de pomp. Bevestig de stang met een grote pakkingsring en splitpen.
- Schuif de pomphendel (nummer 8) over zowel de draaistang als de verbindingstang en bevestig dit met de overgebleven pakkingsringen en splitpen zoals in fig. 5.
- Haal de bovenste gordelband door het aansluitpunt bovenop de tank en bevestig deze door een pen door de lus in het uiteinde van de band te steken, zoals in fig. 6. Bevestig de zijbanden aan de beugel zoals getoond in fig. 6.
- Zorg ervoor dat beide doppen vóór gebruik met de hand geheel vastgedraaid zijn (onderdeelnummers 3 en 4).

Linkshandige bediening

De spuit is gedeeltelijk gemonteerd voor rechtshandig gebruik, maar kan gemakkelijk aangepast worden voor linkshandig gebruik door de positie van de pomp en vuller om te draaien zoals getoond in fig. 2. Volg de standaardprocedure voor montage zoals getoond in fig. 3, 4 en 5, zodat de pomphendel zich nu rechts en de spuitlans links van de tank bevindt.

MONTAGE – lans

Fig. 7	Onderdeelnr.
Borgmoer.....	9
Lansbuis.....	10
Lanshandgreep.....	11
Gebogen spuitkop.....	12
Slangmoer.....	13
Slang.....	14
Uitlaat pompcilinder.....	15

- Breng de borgmoer (nummer 9) aan op de lansbuis (nummer 10) en schuif in de voorste opening van de lanshandgreep (nummer 11) en zet deze vast door de moer aan te draaien. Zie fig. 7.
- Bevestig de gebogen spuitkop (nummer 12) op de lansbuis en draai de borgmoer met de hand vast.
- Bevestig een van de twee slangmoeren (nummer 13), met de opening met schroefdraad naar de lanshandgreep gericht, op de slang en draai vast.
- Bevestig de andere slangmoer aan het andere einde van de slang en bevestig op de uitlaat van de pompcilinder (nummer 15). Draai de slangmoeren met de hand goed vast.
- Breng tenslotte de lanshouders aan, fig. 8. Vouw de houders rond de verbindingstang (nummer 7) en draai de schroeven vast.

SPUITEN VAN CHEMICALIËN

Deze spuit is bedoeld voor wateroplossingen van in de handel gebruikelijke insecticiden, fungiciden, onkruidverdelgers en plantenvoeding.

Volg deze instructies zorgvuldig op.

- Houd u aan de veiligheidsvoorschriften van de fabrikant van de chemicaliën.

LIJST VAN RESERVEONDERDELEN

Onderdeelnr.	Beschrijving	Fig.	Nr.	Onderdeel	Aantal
Z42100	Pomp-reserveset	11	16	Afdichtingsring zuigercilinder	2
			17	Afdichtingsring zuigerpomp	1
			18	Afdichtingsring tankdop	2
			19	R-clip	2
			20	12mm onderlegging	2
			21	10mm onderlegging	2
			22	Bevestigingspen voor gordel	1
Z42101	Set lanshandgreep	9	23	Lansfilter	1
			24	Afdichtingsring lans aan/uit	1
			25	Afdichtingsring lansklep	1
			26	Afdichtingsring klephuis	1
Z42102	Lansslang	11	14	Lansslang	1
Z42109	Lansspuitkop	11	12	Angulaire kop	1
Z42110	Lansbuis	11	10	Lansbuis	1
Z42105	Pomp	11	1	Pomp	1
Z42111	Gordel	11	28	Gordel	1

- Draag een veiligheidsbril, handschoenen en masker.
- De nevel niet inademen.
- Vermijd huidcontact met de chemische sproeimiddelen.
- Werk in een goed geventileerde ruimte.
- Bescherm kinderen, huisdieren en vissen tegen blootstelling aan chemicaliën.
- Roep medische hulp in indien de chemicaliën in de ogen komen of indien na gebruik symptomen optreden.
- Was na gebruik van de spuit zorgvuldig uw handen, vooral vóór het eten.
- Besmette kleding moet gewassen worden.
- Spuit niet over etenswaren of de ingrediënten hiervan.
- Bij het bespuiten van gewassen moet het advies van de fabrikant van de chemicaliën worden opgevolgd over hoe lang na het spuiten de gewassen geogost en gegeten kunnen worden.
- Gebruik geen oplosmiddelen zoals terpentijn.
- Meng de chemicaliën vóór gebruik in een aparte emmer en vul vervolgens de sproeier altijd geheel.
- Na het gebruik van chemicaliën moet de overgebleven oplossing op een veilige manier verwijderd worden en moet de spuit grondig gereinigd worden met een beetje afwasmiddel en warm (niet heet) water. Herhaal het spuiten met schoon koud water.
- Controleer voor en na gebruik of alle aansluitingen goed vast zitten en vervang versleten onderdelen.
- De spuit mag nooit met hete vloeistoffen gevuld worden (max. 30° C)
- Chemicaliën in poedervorm kunnen gebruikt worden indien deze geheel oplosbaar zijn. De spuit heeft een ingebouwde mixer.
- NB: uw spuit bestaat uit verschillende soorten plastic en hoewel de vloeistof die u gebruiken wilt in plastic verpakt kan zijn, is dit geen garantie dat de chemicaliën de spuit niet zullen beschadigen. Bij twijfel over het materiaal waarmee u wilt spuiten, adviseren wij u om contact op te nemen met onze afdeling Klantenservice om de geschiktheid te controleren.

ONDERHOUD

- De pomp moet af en toe gesmeerd worden. Eerst moet de druk van het systeem verwijderd worden door de trekker te gebruiken. Verwijder daarna de splitpenen en pakkingringen van de boven- en onderzijde van de verbindingsstang (nummer 7). Verwijder de verbindingsstang (nummer 7). Houd de pomphendel op zijn plaats. Schroef de pompdop los (nummer 4) maar verwijder hem niet. Trek de pomp naar buiten door de zuiger uit de pomphuls te trekken. Schuif de pompkap (nummer 4) naar één kant zodat de drie afdichtingen zichtbaar worden. Met siliconenvet insmeren en weer in elkaar zetten.
- De lanshandgreep (nummer 11) kan gedemonteerd worden voor reiniging of smering van het filter (nummer 23) door het achterste gedeelte (nummer 9) los te schroeven. Zorg ervoor de klepveer niet te verliezen.
- Indien de slang beschadigd of versleten is en vervangen moet worden, moet(en) de slangmoer(en) losgedraaid worden en langs de slang geschoven worden totdat het beschadigde gedeelte met een scherp mes afgesneden kan worden. Breng de slang weer over de uitlaatopeningen aan en draai de moer(en) weer vast.
- Voor een goede werking moet gezorgd worden dat de ventilatie-openingen in de vuldop vrij blijven van obstructies. Indien de eenwegklep (nummer 27) defect raakt, wat blijkt uit een gebrek aan pompdruk, moet de pompcilinder verwijderd worden zoals beschreven en de beschadigde klep naar buiten geduwd worden zoals in fig. 10. De nieuwe klep moet vanuit de kamer aangebracht worden, waarbij gezorgd moet worden dat het verloopstuk in het midden geheel aangebracht is. Zet de pomp weer in elkaar en zorg er daarbij voor dat de O-ring goed op zijn plaats zit. Indien de eenwegklep in de zuiger beschadigd is moet contact worden opgenomen met Hozelock.
- Houd de spuitkop vrij van verstoppingen. Laat na gebruik alle vloeistof uit alle onderdelen van de spuit lopen om beschadiging door bevrozing te voorkomen.
- Reinig de hele spuit minstens één keer per jaar en smeer alle bewegende delen en vervang beschadigde afdichtingen.

SERVICE EN RESERVEONDERDELEN

Voor informatie over reserveonderdelen kunt u contact

opnemen met Klantenservice Hozelock Benelux. Het onderdeelnummer dat aan het begin van deze instructies staat vermeld, moet hierbij opgegeven worden.

KLANTENSERVICE HOZELOCK BENELUX

Voor Nederland:

Tel.nr. 0416 – 569 290

Fax.nr. 0416 – 569 299

E-mail: klantenservice@hozelock.nl

Voor België:

Tel.nr. 03 – 213 08 83

Fax.nr. 03 – 213 09 22

E-mail: klantenservice@hozelock.be

Als gevolg van ons beleid dat gericht is op voortdurende verbetering van het ontwerp van onze producten, kan het ontwerp zonder voorafgaande kennisgeving gewijzigd worden.

GARANTIE VOOR DE GEBRUIKER

Hozelock Ltd geeft garantie op deze spuit, die volgens de hoogste kwaliteitsnormen is overeenkomstig de ISO 9001 kwaliteitsnormen is vervaardigd. Dit product is gegarandeerd tegen alle materiaal- en fabricagefouten voor een periode van 12 maanden vanaf de aankoopdatum. Deze garantie dient als aanvulling en heeft geen enkele negatieve invloed op uw wettelijke rechten als consument.

E LEER LAS INSTRUCCIONES CUIDADOSAMENTE ANTES DE USAR ESTE PRODUCTO

Professional 16 Rociador de mochila 4816

Este rociador está diseñado para ser usado con soluciones líquidas de productos químicos para jardín/agricultura. Antes de usar este producto, debe leer este folleto y luego guardarlo en un lugar seguro para referencia futura.

MONTAJE: recipiente

Saque el producto del embalaje e identifique cada uno de sus componentes

Fig. 1	Nº de componente
Conjunto de la bomba.....	1
Colador.....	2
Tapón de llenado.....	3
Tapa de la bomba.....	4
Agitador.....	5
Varilla de rotación.....	6
Varilla de acoplamiento.....	7
Palanca de la bomba.....	8

Operación del rociado con la mano derecha

- Desenrosque la tapa de la bomba (componente 4), retire todo el conjunto de la bomba (componente 1), y luego enganche sobre el agitador (componente 5), tal como se señala en la Fig. 3. Luego vuelva a armarlo tal como se muestra en el gráfico.
- Introduzca la varilla de rotación (componente 6) en la abertura de la base, al mismo lado que el conjunto de la bomba. Instale la varilla en su lugar utilizando una arandela grande y una grapa (en la Fig. 4).
- Introduzca otra arandela grande encima de la varilla de rotación descubierta, tal como se señala en la Fig. 5. A continuación, pase el extremo superior de la varilla de acoplamiento (componente 7) por la abertura de la parte superior de la bomba, y sujételo con una arandela más pequeña y una grapa (en la Fig. 6).
- Pase la palanca de la bomba (componente 8) sobre la varilla de rotación y la varilla de acoplamiento, y sujétela con las demás arandelas y grapas en 'R', tal como se señala en la Fig. 5.
- Pase la correa superior del arnés por el punto de anclaje que se encuentra en la parte superior del recipiente, y sujétela pasando un fiador por el lazo del extremo de la correa, tal como se ve en la Fig. 6. Sujete las correas

laterales en las abrazaderas, tal como se señala en la Fig. 6.

- Antes de usar el equipo, compruebe con la mano que ambas tapas se hallen apretadas al máximo (componentes 3 y 4).

Operación del rociado con la mano izquierda

Este rociador ha sido parcialmente armado para personas que usan la mano derecha, sin embargo se puede convertir fácilmente para operación con la izquierda, invirtiendo la posición del conjunto de la bomba y conjunto de llenado, tal como se señala en la Fig. 2. Siga el procedimiento estándar para armar el equipo que se muestra en las Fig. 3, 4 y 5, de tal manera que ahora la manilla de la bomba quede al lado derecho, y la lanza al lado izquierdo del recipiente.

MODO DE ARMAR: lanza

Fig. 7	Nº de componente.
Tuerca de sujeción.....	9
Tubo de la lanza.....	10
Conjunto del asidero de la lanza.....	11
Cabezal de rociado en ángulo.....	12
Tuerca para manguera.....	13
Manguera.....	14
Salida del cilindro de la bomba.....	15

- Instale la tuerca de sujeción (componente 9) sobre el tubo de la lanza (componente 10), introdúzcala, haciéndola pasar por la abertura delantera del asa de la lanza (componente 11), y apriétela para sujetarla. Refiérase a la Fig. 7.
- Introduzca el cabezal de rociado en ángulo (componente 12) sobre el tubo de la lanza y apriete la tuerca de sujeción con la mano.
- Con la rosca de la abertura roscada de la tuerca por el lado del asidero de la lanza, introduzca una de las dos tuercas para manguera (componente 13) en la manguera, y apriétela.
- Introduzca la otra tuerca para manguera sobre el otro extremo de la manguera, y conéctela con la salida del cilindro de la bomba (componente 15). Con la mano apriete las tuercas de la manguera al máximo.
- Finalmente, instale los sujetadores de la lanza, Fig. 8. Envuelva los sujetadores alrededor de la varilla de acoplamiento (componente 7), y apriete los tornillos.

ROCIADO DE PRODUCTOS QUÍMICOS

Este rociador ha sido diseñado para uso con soluciones acuosas de insecticidas, fungicidas, herbicidas y productos para alimentación foliar.

Siga cuidadosamente las siguientes instrucciones.

- Siga las recomendaciones de seguridad del proveedor del producto químico.
- Use gafas protectoras, guantes y mascarilla.
- No inhale la neblina del rociado.
- Procure que los productos químicos que rocía no le caigan a la piel.

LISTA DE PIEZAS DE RECAMBIO

Nº de pieza.	Descripción	Fig	Pieza	Componente	Cant
Z42100	Kit de repuestos para bomba	11	16	Aro de sellado del émbolo del cilindro	2
			17	Aro de sellado del émbolo de la bomba	1
			18	Aro de sellado del tapón del depósito	2
			19	Grapas en 'R'	2
			20	Arandela de 12 mm	2
			21	Arandela de 10 mm	2
			22	Fiador para sujetar arnés	1
Z42101	Kit de asidero de la lanza	9	23	Filtro de lanza	1
			24	Aro de sellado de interruptor para activar/desactivar la lanza	1
			25	Aro de sellado de válvula de lanza	1
			26	Aro de sellado de cuerpo de válvula	1
Z42102	Manguera de lanza	11	14	Manguera de lanza	1
Z42109	Boquilla de lanza	11	12	Cabezal en ángulo	1
Z42110	Tubo de lanza	11	10	Tubo de lanza	1
Z42105	Conjunto de bomba	11	1	Conjunto de bomba	1
Z42111	Arnés	11	28	Arnés	1

- Trabaje en un lugar con buena ventilación.
- Recuerde proteger a los niños, animales domésticos y peces para que no se expongan a productos químicos.
- Si algún producto químico cayera a los ojos, o si se presentara algún síntoma después de usarlo, busque atención médica.
- Lávese las manos concienzudamente después de usar el rociador, y especialmente antes de comer.
- Lave la ropa contaminada.
- No rocíe encima de alimentos o donde se estén preparando alimentos.
- Al rociar los cultivos, siga las recomendaciones del fabricante del producto químico sobre el plazo que se debe dejar entre el rociado de los cultivos y la cosecha y el consumo.
- No rocíe ningún material con base de disolventes como white spirit o aguarrás.
- Use un recipiente separado para preparar la mezcla del producto químico antes de usarlo, y siempre llene el recipiente del rociador.
- Después de usar el rociador con productos químicos, deseche de modo seguro toda solución sin usar, y limpie bien el rociador usando un poco de detergente con agua tibia (no caliente). Luego repita el limpiado utilizando agua limpia y fría.
- Antes y después de usar el equipo, compruebe que todas las conexiones estén firmes, y cambie cualquiera pieza gastada.
- Nunca debe introducir líquidos calientes en el rociador, (máx. 30 C)
- Se pueden usar productos químicos en forma de polvo, siempre que sean completamente solubles. El rociador incorpora una paleta de agitar.

NOTA: Este rociador ha sido fabricado utilizando muchos tipos de plástico diferentes, y, si bien el líquido que piensa usar puede venir en envase plástico, esto no garantiza de que no pueda dañar el rociador. En caso de cualquiera duda sobre el material que piensa rociar, le recomendamos escribir a nuestro Departamento de Atención al Cliente, en la dirección señalada, para asegurarse de su idoneidad.

MANTENIMIENTO

- Hay que lubricar la bomba de vez en cuando. Primero, apriete el gatillo para despresurizar el sistema. Luego quite las grapas y arandelas de los extremos de arriba y de abajo de la varilla de acoplamiento (componente 7). Retire la varilla de acoplamiento (componente 7). Deje en su posición la manija de la bomba. Desatornille la tapa de la bomba (componente 4), sin sacarla. Levante el conjunto de la bomba extrayendo el émbolo de la caja de la bomba. Haga correr hacia un lado la tapa de la bomba (componente 4), dejando expuestas tres juntas de sellado. Aplíquese grasa de silicona y luego vuelva a armar el equipo.
- Para limpiar o lubricar el filtro (componente 23), se puede desmantelar el asidero de la lanza (componente 11), desatornillando la parte trasera del conjunto, Fig. 9. Tenga cuidado de no perder el resorte de la válvula.

- Si la manguera se daña o se gasta y debe cambiarse, afloje la(s) tuerca(s) de la manguera, páselas por la manguera hasta que se pueda sacar la parte dañada con un cuchillo afilado, vuelva a instalar la manguera en las salidas, y apriete la(s) tuerca(s) nuevamente.
- Para que su equipo conserve un rendimiento óptimo, cuide de que no se tapen los orificios de ventilación del tapón de llenado. En caso de avería de la válvula de retención (componente 27), de lo cual se señala una falta de presión de bombeo, saque el cilindro de la bomba de la manera indicada, y presione la válvula dañada para sacarla hacia fuera, tal como se ve en la Fig. 10. Se debe instalar la válvula nueva desde el interior de la cámara, cuidando de que la espiga central se asiente bien en su posición. Vuelva a armar la bomba, asegurándose de que el anillo tórico de sellado no salga de la posición correcta. Si se dañara la válvula de retención del émbolo, consulte a Hozelock.

Cuide que la boquilla no se obstruya.

Después de usar el rociador, drene todo el líquido de las diferentes partes del mismo, para evitar que se dañe por las heladas.

Por lo menos una vez al año limpie concienzudamente todo el rociador, y vuelva a engrasar todas las piezas móviles, reemplazando los sellos dañados.

RECOMENDACIONES SOBRE MANTENIMIENTO Y PIEZAS DE RECAMBIO

Se pueden obtener piezas de recambio en el Servicio Hozelock de Atención al Consumidor, contactándose en la dirección señalada. Se debe citar el número de la pieza, tal como se señala al principio de estas instrucciones.

EHLIS SA
 Sevilla s/n. Zona Ind. Noreste PO Box 87,
 08740-Sant Andreu de la Barca
 Barcelona SPAIN
 Tel: 93 682 00 06 Fax: 93 653 15 90
 mencionando el número del modelo.

Debido a nuestra política de constante mejoramiento de nuestros productos, el diseño de los mismos puede cambiar sin previo aviso

GARANTÍA DEL USUARIO

Hozelock Ltd garantiza que este rociador, que ha sido fabricado de acuerdo a las más exigentes normas, cumpliendo la normativa ISO 9001. Se garantiza este producto, por un período de 12 meses a partir de la fecha de compra, contra cualquier defecto que sea consecuencia de materiales o fabricación defectuosos.

Esta garantía es adicional a sus derechos legales como consumidor, y de ninguna manera resta validez a los mismos.

S

LÄS BRUKSANVISNINGEN NOGA
 INNAN ANVÄNDADET

Professional 16 Spruta 4816

Denna spruta har tagits fram för användning med flytande lösningar av kemikalier för trädgårdar och jordbruk. Läs denna broschyr innan användningen och spar den som framtida referens.

MONTAGE – behållare

Packa upp och bekanta dig med de komponenter som används i denna produkt

Fig. 1	Post nr.
Pump komplett.....	1
Sil.....	2
Påfyllningslock.....	3
Pumplock.....	4
Omrörare.....	5
Axel.....	6
Länkstag.....	7

Pumphandtag..... 8

SPRUTNING MED HÖGERFATTNING

- Lossa pumplocket (del 4), dra ut hela pumpen (del 1) och clipsa på omröraren (del 5) - se fig. 3. Montera sedan enligt anvisning
- Skjut in axeln (del 6) i öppningen i botten på samma sida som pumpen. Fäst axeln på plats med en stor bricka och R-clips som i fig. 4.
- Montera en andra stor bricka över den synliga axeln som i fig. 5. Placera sedan övre änden av länktaget (del 7) genom hålet i pumpens topp, fäst med liten bricka och R-clips.
- Dra pumphandtaget (del 8) över både axel och länkstag, fäst med resterande brickor och R-clips som i fig. 5.
- Trä axelremmen genom fästet på behållarens översida och håll på plats genom att föra remsprintgen genom remöglan - se fig. 6. Fäst midjeremmarna i bygeln som visas i fig. 6.
- Kontrollera att bägge locken är fullt åtdragna för hand innan användandet (del 3 & 4).

SPRUTNING MED VÄNSTERFATTNING

Sprutan är delvis monterad för högerhänta, men kan enkelt konverteras för vänsterhänta genom att spegelvända placeringen av pump och påfyllningslock, som visas i fig. 2. Utför standard- monteringen enligt figurerna 3, 4 & 5, så att pumphandtaget nu finns på höger sida och strålröret på vänster sida av behållaren.

MONTAGE – lans

Fig. 7	Post nr.
Mutter.....	9
Strålrör.....	10
Spruthandtag.....	11
Vinklat sprutmunstycke.....	12
Slangmutter.....	13
Slang.....	14
Pumpcylinderns utlopp.....	15

- Montera muttern (del 9) på strålröret (del 10) och trä in i främre öppningen på spruthandtaget (del 11), säkra genom att dra åt muttern, se fig. 7.
- Montera det vinklade sprutmunstycket (del 12) på strålröret, dra åt muttern för hand.
- Montera en av de två slangmutterarna på slangens (del 13) med den gängade öppningen vänd mot spruthandtaget och dra åt.
- Montera den andra slangmuttern på andra slangändan och anslut till utloppet på pumpcylindern (15). Dra åt slangmutterarna för hand.
- Avsluta med att sätta på strålrörshållarna, se fig. 8. Vik hållarna runt länktaget (del 7) och dra åt skruvarna.

SPRUTNING MED KEMIKALIER

Denna spruta är avsedd för vattenlösningar med bekämpningsmedel mot insekter, svamp och ogräs. Följ instruktionerna för dessa med yttersta noggrannhet.

- Följ de säkerhetsföreskrifter som kemikalieleverantören anger.
- Bär skyddsglasögon, handskar och andningsmask.
- Inhalera inte sprutdimman.
- Undvik hudkontakt med besprutningskemikalierna.
- Arbeta i ett väl ventilerat utrymme.
- Var noga med att skydda barn, husdjur och fiskar från exponering för kemikalierna.
- Sök läkarvård om kemikalier kommer i ögonen eller om du utvecklar några symptom efter användningen.
- Tvätta händerna noga efter det att sprutan använts, i synnerhet före måltider.
- Tvätta eventuellt nedsölad kläder.
- Spruta inte över livsmedel eller ingredienser.
- Vid besprutning av gröda, följ tillverkarens råd om hur snabbt efter besprutning skörd eller plockning kan ske.
- Spruta inte lösningsmedelsbaserade material som kristallojja.
- Blanda de kemikalier som ska användas i ett separat kärl

RESERVDLSLISTA

Del nr.	Beskrivning	Fig.	Post	Komponent	Antal
Z42100	Pump, reservdelssets	11	16	Kolv, Cylinderpakning	2
			17	Kolv, Pumppakning	1
			18	Tanklock, pakning	2
			19	R-clips	2
			20	12 mm bricka	2
			21	10 mm bricka	2
			22	Remsprint	1
Z42101	Spruthandtagssats	9	23	Strålrørsfilter	1
			24	Reglagepakning	1
			25	Lansventilpakning	1
			26	Ventilkroppspakning	1
Z42102	Slang	11	14	Lansslang	1
Z42109	Strålmunestykke	11	12	Vinklat huvud	1
Z42110	Strålrør	11	10	Strålrør	1
Z42105	Pump komplett	11	1	Pump komplett	1
Z42111	Bærrem	11	28	Bærrem	1

och fyll alltid på sprutan från detta.

- Efter användning med kemikalier ska icke använd lösning kasseras på ett säkert sätt och rengör noggrant sprutan genom att spruta lite tvättnedel och varmt, men inte hett, vatten. Upprepa sprutandet med rent, kallt vatten.
- Kontrollera före och efter användningen att alla anslutningar är åtdragna, byt ut slitna delar.
- Fyll aldrig sprutan med heta vätskor (max. 30°C).
- Kemikaliepulver kan användas, förutsatt att det är helt vattenlösligt. Sprutan har en inbyggd omrörare.

OBS: Din spruta är tillverkad av många olika typer av plast och även om den vätska du önskar använda är förpackat i plast är detta inte en garanti att den inte skadar sprutan. Om du är tveksam ifall material du avser att använda rekommenderar vi att du skriver till vår kundtjänst och frågar på den angivna adressen.

UNDERHÅLL

- Inland behöver pumpen smörjas. Börja med att tömma ut trycket ur den genom att trycka på avtryckaren. Avlägsna sedan R-clips och brickor från bägge ändar av länktaget (del 7) och avlägsna detta. Behåll pumphandtaget på plats och skruva upp pumplocket (post 4) men avlägsna det inte. Dra ut pumpen genom att dra ur kolven ur pumpflysan. För pumplocket (del 4) åt ena sidan för att blotta tre tätningar. Lägg på silikonfett på dessa och sätt ihop pumpen.
- Spruthandtaget (del 11) kan tas isär för rengöring eller smörjning av filtret (del 23) genom att bakre delen skruvas bort, se fig. 9. Var noga med att inte tappa ventilfjädern.
- Om slangen är skadad eller sliten och behöver ersättas, lossa då slangmuttrarna och trä dem utmed slangen så att den skadade delen kan kapas med en vass kniv, montera slangen över utloppen och dra åt muttrarna.
- Upprätthåll goda prestanda genom att se till att ventilationshälen i påfyllningslocket är fria från igensättning. I händelse av att envägsventilen (del 27) går sönder, vilket indikeras av brist på pumptryck, avlägsna pumpcylinderns som beskrivet och tryck ut den defekta ventilen som i fig. 10. Den nya ventilen ska monteras från pumpkammarens insida, var noga med att den centrala tappen är korrekt placerad. Montera pumpen, kontrollera att o-ringstättningen inte åkt åt sidan. Om kolvens envägsventil är defekt, kontakta Hozelock.

Håll munstycket fritt från igensättningar.

Töm ut all vätska från alla delar av sprutan efter användningen så att frostsador undviks.

Åtminstone en gång per år ska hela sprutan rengöras noga, fetta in alla rörliga delar och byt alla skadade tätningar.

SERVICERÅD OCH RESERVDLAR

Reservdelar kan beställas från Hozelocks kundtjänst, som kan kontaktas på adressen nedan. Var god ange delens nummer, som visas överst på dessa instruktioner.

Hozelock Sweden AB
Box 1119, S-436 23 Askim
Tel: 031-289720 - Fax: 031-683322

I och med vår policy om löpande förbättringar kan utförandet komma att ändras utan förvarning.

ANVÄNDARENS GARANTI

Hozelock Ltd garanterar att denna spruta, som tillverkats enligt högsta standard i enlighet med ISO 9001. Denna produkt är garanterad mot varje fel, uppstående på grund av defekt material eller utförande under en period om 12 månader från inköpsdatum.

Denna garanti är utöver och inte på något vis ersättande dina lagstadgade rättigheter som konsument.

N

INSTRUKSENE BØR LESES NØYE
FØR BRUK

Professional 16 Ryggsprøyte 4816

Denne sprøyten er beregnet brukt til oppløsninger med hage/jordbrukskemikalier i flytende form. Brosjyren bør leses før bruk og oppbevares til senere bruk.

SAMMENSTILLING – beholdere

Pakk ut og gjør deg kjent med komponentene brukt i dette produktet

Fig 1	
Artikkel nr.	
Pumpeontasje.....	1
Sil.....	2
Påfyllingslokk.....	3
Pumpelokk.....	4
Røreverk.....	5
Svingarm.....	6
Leddarm.....	7
Pumpehåndtak.....	8

Betjening av sprøyte med høyre hånd

- Skru av pumpelokket (art. 4), trekk ut hele pumpemontasjen (art. 1) spenn fast røreverket (art. 5) som vist i fig 3. Sett sammen igjen som illustrert.
- Skvy svingarmen (art. 6) inn i åpningen i bunnen på samme side som pumpemontasjen. Sett armen på plass ved bruk av en stor skive og 'R' klemme, som i fig 4.
- Sett en annen stor skive over den frilagte svingarmen, som i fig 5. Stikk så den øverste enden av leddarmen (art. 7) inn

gjennom åpningen i toppen av pumpen, hold den på plass ved bruk av en mindre skive og 'R' klemme.

- Skyv pumpehåndtaket (art. 8) over både svingarm og leddarm, hold på plass ved bruk av resten av skivene og 'R' klemmene, som i fig. 5.
- Tre den øvre bærestroppen gjennom festepunktet øverst på tanken, og hold den på plass ved å tre knotten gjennom løkken i enden av stroppen, som i fig. 6. Fest sidestroppene til brakettene som vist i fig. 6.
- Sørg for at begge lokkene er skrudd godt til for hånd før bruk (art. 3 og 4).

Betjening av sprøyte med venstre hånd

Sprøyten er delvis montert for å betjenes med høyre hånd, men kan lett forandres for å betjenes med venstre hånd ved å bytte om plasseringen av pumpemontasje og påfyllingsmontasje, som vist i fig. 2. Følg standard monteringsveiledning som vist i fig. 3, 4 og 5, slik at pumpehåndtaket da er plassert på høyre side og sprøyteklansen på venstre side av beholderen.

MONTERING – lanse

Fig. 7

Artikkel nr.

Låsemutter.....	9
Lanserør.....	10
Lansehåndtak	11
Boyd sprøytehode.....	12
Slangemutter.....	13
Slange.....	14
Pumpesylinger utløp.....	15

- Sett låsemutteren (art. 9) på lanserøret (art. 10) og skyv inn i åpningen foran på lansehåndtaket (art. 11), og fest ved å stramme mutteren til. Se fig. 7.
- Sett den boydte sprøytedysen (art. 12) på lanserøret og stram låsemutteren til for hånd.
- Sett en av de to slangemutrene (art. 13) med den gjengede åpningen mot lansehåndtaket og skru til.
- Sett den andre slangemutteren på den andre enden av slangen og fest den til utløpet på pumpesylingen (art. 15). Stram slangemutrene godt til for hånd.
- Til slutt skal lanseholderne installeres, se fig. 8. Fold holderne rundt leddarmen (art. 7) og stram skruene til.

SPRØYTING AV KJEMIKALIER

Denne sprøyten er beregnet til vannoppløsninger med midler til bekjempelse av insekter, sopp og ugress, og til gjødning av bladverk.

Følg disse instruksene nøye.

- Følg sikkerhetsrådene fra leverandøren av kjemikalie.
- Bruk beskyttelsesbriller, hansker og maske.
- Ikke pust inn sprøytedis.
- Unngå hudkontakt med kjemikalier.
- Utfør arbeidet på et sted med god ventilasjon.
- Pass på at barn, dyr og fisk ikke utsettes for kjemikalier.
- Oppsøk lege hvis du får kjemikalier i øynene, eller hvis du

merker symptomer etter bruk.

- Vask hendene grundig etter bruk av sprøyten, spesielt før du skal spise.
- Vask tilsølt klær.
- Ikke sprøyt over mat eller der mat tilberedes.
- Ved sprøyting av frukt og grønnsaker, må du følge produsentens anvisning om hvor lang tid det må gå før sprøytede produkter kan spises.
- Ikke sprøyt væsker basert på oppløsningsmidler, f.eks. white spirit.
- Bland kjemikaliet for bruk i en egen beholder, og fyll på sprøyten.
- Etter å ha brukt kjemikalier må rester av oppløsningen fjernes på forsvarlig måte, og sprøyten må rengjøres grundig ved å sprøyte litt rengjøringsmiddel og varmt (ikke kokende) vann. Sprøyt nok en gang med rent, kaldt vann.
- Sørg for at alle koplinger er skrudd til, både før og etter bruk, skift ut slitte deler.
- Sprøyten må aldri fylles med varme væsker, (maks. 30°C)
- Kjemikalier i pulverform kan brukes, så lenge de er fullstendig oppløselige. Sprøyten er utstyrt med en røreskovel.

MERK: Sprøyten er fremstilt av mange forskjellige sorter plast, og selv om væsken du har tenkt å bruke er i plastemballasje, betyr ikke det nødvendigvis at den ikke kan være skadelig for sprøyten. Hvis du er i tvil angående materialer du har tenkt å sprøyte, anbefaler vi at du skriver til vår kundeserviceavdeling på den oppgitte adressen for å sjekke at den egner seg.

VEDLIKEHOLD

- Det vil bli nødvendig å smøre pumpen av og til. Først skal trykket i systemet slippes ut ved å klemme på utløseren. Deretter fjernes 'R' klemmene og skivene øverst og nederst på leddarmen (art. 7). Hold pumpehåndtaket på plass. Skru løs pumpekløkket (art. 4) men ikke ta det av. Trekk ut pumpefonten ved å trekke stempelet ut av pumpefonten. Skyv pumpekløkket (art. 4) til siden så tre tetninger blir synlige. Ha på silikonfett og sett så sammen igjen.
- Lansehåndtaket (art. 11) kan tas fra hverandre for rengjøring og smøring av filteret (art. 23) ved å skru av den bakre delen av montasjen, se fig. 9. Vær påpasselig så ventilfjæren ikke blir borte.
- Hvis slangen er skadd eller slitt og trenger å byttes ut, skal slangemutteren/mutterne løsnes og skyves langs slangen til den defekte delen kan kappes av med en skarp kniv, deretter settes slangen over utløpene igjen og mutteren/mutterne strammes til igjen.
- For å få best mulig resultat, er det viktig at luftehullene i påfyllingsløkket ikke tilstoppes. Dersom tilbakeslagsventilen (art. 27) ikke fungerer, noe som indikeres av at det ikke er noe pumpetrykk, skal pumpesylingen fjernes, som forklart, og den ødelagte ventilen skyves ut, som i fig. 10. Den nye ventilen skal settes inn fra innsiden av kammeret, pass på at spunsen i midten kommer helt på plass. Sett pumpen sammen igjen, og sørg for at o-ringen ikke har forflyttet seg. Hvis tilbakeslagsventilen i stempelet er ødelagt, må Hozelock konsulteres.

LISTE OVER RESERVEDELER

Del nr.	Beskrivelse	Fig.	Art.	Komponent	
Z42100	Sett m. deler, pumpe	11	16	Stempel sylinder tetningsring	2
			17	Stempel pumpe tetningsring	1
			18	Tanklokk tetningsring	2
			19	'R' klemme	2
			20	12 mm skive	2
			21	10 mm skive	2
Z42101	Sett lansehåndtak	9	22	Festeknott til sele	1
			23	Lansefilter	1
			24	Lanse av/på tetningsring	1
			25	Lanse ventil tetningsring	1
			26	Ventil hoveddel tetningsring	1
			14	Lanseslange	1
Z42102	Lanseslange	11	14	Lanseslange	1
Z42109	Lansedyse	11	12	Boyd hode	1
Z42110	Lanserør	11	10	Lanserør	1
Z42105	Pumpemontasje	11	1	Pumpemontasje	1
Z42111	Sele	11	28	Sele	1

Hold dysen fri for tilstopping.
 Tøm all væske fra alle deler av sprøyten etter bruk for å forhindre frostskaide.
 Hele sprøyten bør få en grundig rengjøring minst én gang i året, alle bevegelige deler smøres og ødelagte tetninger skiftes ut.

SERVICE OG RESERVEDELER

Reservedeler kan skaffes fra Hozelock kundeservice, som kan kontaktes på den oppgitte adressen. Oppgi delnummeret på komponenten, som vist øverst på disse instruksene.

Grønn Industri AS
 Almedalsveien 6
 Postboks 206
 3471 Slemmestad
 eller ring 66 79 67 00
 eller faks oss på 66 79 69 20
 e-mail; post@gronn-industri.no

Da vi har et kontinuerlig utbedringsprogram, kan produktenes utforming endres uten videre.

BRUKERGARANTI

Hozelock Ltd garanterer denne sprøyten, som er produsert til høyeste standard og på en måte som er i samsvar med ISO 9001 standard. Dette produktet er garantert mot defekter forårsaket av feilaktig materiale eller utførelse i 12 måneder fra innkjøpsdato.

Denne garantien er i tillegg til, og vil ikke på noen måte redusere, forbrukerens lovbestemte rettigheter.

I LEGGERE ATTENTAMENTE LE ISTRUZIONI PRIMA DELL'USO

Professional 16 Irroratrice a zaino 4816

Questa irroratrice è stata progettata per l'uso con soluzioni liquide di prodotti chimici per giardino o terreni agricoli. Questo opuscolo va letto prima di usare l'unità e conservato in un luogo sicuro per riferimenti futuri.

MONTAGGIO – contenitore

ELENCO DEI RICAMBI

Codice	Descrizione	Fig.	Articolo	Componente	Qtà
Z42100	Kit ricambi pompa	11	16	Anello di tenuta cilindro pistone	2
			17	Anello di tenuta pompa pistone	1
			18	Anello di tenuta tappo serbatoio	2
			19	Clip 'R'	2
			20	Rondella 12mm	2
			21	Rondella 10mm	2
			22	Passante di fissaggio imbracatura	1
Z42101	Kit manico lancia	9	23	Filtro lancia	1
			24	Anello di tenuta on/off lancia	1
			25	Anello di tenuta valvola lancia	1
			26	Anello di tenuta corpo valvola	1
			14	Tubo flessibile lancia	1
Z42102	Tubo flessibile lancia	11	14	Tubo flessibile lancia	1
Z42109	Ugello lancia	11	12	Ugello angolata	1
Z42110	Tubo lancia	11	10	Tubo lancia	1
Z42105	Complesso pompante	11	1	Complesso pompante	1
Z42111	Imbracatura	11	28	Imbracatura	1

Aprire il contenuto e familiarizzare con i componenti utilizzati in questo prodotto.

Fig 1	N. articolo.
Complesso pompante.....	1
Filtro.....	2
Tappo di riempimento	3
Tappo della pompa.....	4
Miscelatore.....	5
Asta di articolazione.....	6
Asta di collegamento.....	7
Leva pompante.....	8

Uso della pompa con la mano destra

- Svitare il Tappo della pompa (articolo 4), estrarre l'intero complesso pompante (articolo 1) e agganciare il miscelatore (articolo 5) come mostrato in Fig. 3. Quindi riassembleare nel modo illustrato.
- Infilare l'Asta di articolazione (articolo 6) nell'apertura della base, sullo stesso lato del complesso pompante. Collocare l'asta in posizione usando una rondella grande ed un clip 'R' come mostrato in Fig. 4.
- Inserire una seconda rondella grande sull'Asta di articolazione esposta, come mostrato in Fig. 5. Quindi localizzare l'estremità superiore dell'Asta di collegamento (articolo 7) attraverso l'apertura nella parte superiore del pompante e bloccarla usando una rondella più piccola ed un clip 'R'.
- Infilare la leva del pompante (articolo 8) sia sull'asta di articolazione che sull'asta di collegamento e bloccare usando le rondelle rimanenti e i clip 'R' come mostrato in Fig. 5.
- Inserire la cinghia superiore dell'imbracatura attraverso il punto di ancoraggio nella parte superiore del serbatoio e bloccare inserendo un passante nell'anello all'estremità della cinghia, come mostrato in Fig. 6. Fissare le cinghie laterali sulla staffa come mostrato in Fig. 6.
- Prima dell'uso, assicurarsi che entrambi i tappi siano completamente avvitati a mano (articoli 3 e 4).

Uso della pompa con la mano sinistra

L'irroratrice è stata assemblata parzialmente per l'uso con la mano destra ma può essere facilmente convertita per l'azionamento con la mano sinistra, invertendo la posizione del Complesso pompa e del Complesso rabocco come mostrato in Fig. 2. Seguire la procedura di montaggio standard, come mostrato nelle Figg. 3, 4 e 5, in modo che il Manico della pompa sia ora posizionato sul lato destro e la Lancia d'irrorazione si trovi sul lato sinistro del contenitore.

Montaggio – lancia

Fig 7	N. articolo.
Dado di bloccaggio.....	9
Tubo della lancia.....	10
Complesso manico lancia.....	11
Ugello angolato.....	12
Dado tubo flessibile.....	13
Tubo flessibile.....	14
Uscita cilindro pompante.....	15

- Montare il Dado di bloccaggio (articolo 9) sul Tubo della lancia (articolo 10) e infilare nell'apertura anteriore del

- Manico della lancia (articolo 11); fissare serrando il dado. Fare riferimento alla Fig 7.
- Montare l'ugello angolato (articolo 12) sul tubo della lancia e serrare a mano il dado di arresto.
 - Inserire uno dei due Dadi tubo flessibile (articolo 13) con l'apertura filettata rivolta verso il Manico della lancia sul Tubo flessibile e fissare in posizione.
 - Inserire l'altro Dado del tubo flessibile nell'altra estremità del tubo flessibile e collegare all'uscita dello stantuffo del pompante (articolo 15). Serrare completamente a mano i Dadi del tubo flessibile.
 - Infine installare i supporti della lancia (Fig 8). Piegarli e supporti intorno all'Asta di collegamento (articolo 7) e serrare le viti.

IRRORAZIONE DI SOSTANZE CHIMICHE

Questa pompa è studiata per l'uso con soluzioni acquose di insetticidi, fungicidi, diserbanti e alimenti fogliari. Seguire attentamente queste istruzioni.

- Osservare le norme di sicurezza pubblicate dal fornitore del prodotto chimico.
- Indossare occhiali protettivi, guanti e maschera.
- Non inspirare il prodotto nebulizzato.
- Evitare che i prodotti chimici nebulizzati vengano a contatto con la pelle.
- Lavorare in un'area ben ventilata.
- Proteggere bambini, animali domestici e pesci dall'esposizione ai prodotti chimici.
- Se i prodotti chimici penetrano negli occhi o si accusano sintomi di qualsiasi genere dopo l'uso, rivolgersi a un medico.
- Lavarsi bene le mani dopo l'uso della pompa, specialmente prima di mangiare.
- Lavare gli indumenti contaminati.
- Non irrorare su alimenti.
- Nell'irrorazione di raccolti, seguire i consigli del produttore della sostanza chimica in relazione al tempo da far passare prima di poter mangiare il prodotto raccolto.
- Non irrorare materiali basati su solventi, come acquaragia.
- Prima dell'uso, miscelare il prodotto chimico in un contenitore separato e riempire la pompa
- Dopo l'uso con prodotti chimici, eliminare in modo sicuro qualsiasi soluzione non utilizzata e pulire a fondo la pompa spruzzando una piccola quantità di detergente e acqua tiepida (non calda). Ripetere l'irrorazione usando acqua fredda pulita
- Prima e dopo l'uso, assicurarsi che tutte le connessioni siano serrate a fondo e sostituire le eventuali parti usurate.
- Non riempire mai la pompa con liquidi caldi (max. 30°C)
- Si possono usare preparati chimici in polvere a condizione che siano completamente solubili. La pompa ha integrata una pala agitatrice.

NOTA: la pompa è stata costruita utilizzando numerosi tipi differenti di materiale plastico e, sebbene il liquido che si desidera usare possa essere confezionato in contenitori di plastica, ciò non costituisce una garanzia che esso non danneggerà la pompa. In caso di dubbio circa i materiali che si desidera irrorare, si consiglia di contattare il proprio servizio consumatori all'indirizzo riportato per verificarne l'idoneità.

MANUTENZIONE

- La pompa va lubrificata saltuariamente. Depressurizzare innanzitutto il sistema premendo il grilletto. Quindi rimuovere il clip 'R' e le Rondelle dalla cima e dal fondo dell'Asta di collegamento (articolo 7). Rimuovere l'Asta di collegamento (articolo 7). Tenere in posizione la leva del pompante. Svitare il Tappo del pompante (articolo 4) senza però rimuoverlo. Estrarre il complesso del pompante sfilando il Pistone dal Manicotto della pompa. Far scorrere il Tappo della pompa (articolo 4) su un lato per mettere in evidenza le tre guarnizioni. Applicare grasso silicone e riassemble.
 - Il Manico della lancia (articolo 11) può essere smontato per pulire o lubrificare il Filtro (articolo 23) svitando il corpo posteriore del complesso (Fig 9). Fare attenzione a non perdere la molla della valvola.
 - Se il Tubo flessibile è danneggiato o usurato e necessita di sostituzione, allentare i dadi del tubo flessibile, farli scorrere lungo il tubo finché è possibile recidere la parte danneggiata usando un coltello affilato, reinserire il tubo nelle prese di uscita e serrare il dado (o i dadi).

- Per assicurare un buon rendimento costante, assicurarsi che i fori di aerazione nel bocchettone di riempimento siano privi di ostruzioni. In caso di guasto della valvola di non ritorno (articolo 27), indicato da una mancanza di pressione di pompaggio, rimuovere lo stantuffo del pompante nel modo descritto e far fuoriuscire la valvola danneggiata come mostrato in Fig. 10. La nuova valvola va montata dall'interno della camera, assicurandosi che il codolo centrale sia completamente in sede. Riassemble la pompa, assicurandosi che l'anello "o" di tenuta non sia fuori posto. In caso di danneggiamento alla valvola di non ritorno nel pistone, rivolgersi a Hozelock.

Tenere l'ugello libero da ostruzioni.

Per evitare danni da gelo, dopo l'uso scolare tutto il liquido da tutte le parti della pompa.

Almeno una volta all'anno, pulire a fondo l'intera pompa, re-ingrassare tutte le parti mobili e sostituire le guarnizioni eventualmente danneggiate.

ASSISTENZA E RICAMBI

Le parti di ricambio possono essere ottenute presso il servizio consumatori Hozelock, che può essere contattato all'indirizzo riportato di seguito. Citare il codice del componente, come indicato all'inizio di queste istruzioni.

C/o Escher srl

Via Miles 2

20040 Cavenago di Brianza (Mi)

Telefonare al 0295339216

o inviare un fax al 029501617

email: escher@escher.it

Per via della nostra politica di miglioramento costante dei prodotti, i design possono cambiare senza preavviso.

GARANZIA DELL'UTENTE

Hozelock Ltd garantisce che questapompa è stata realizzata secondo i più rigorosi criteri di qualità e conformemente agli standard ISO 9001. Questo prodotto è garantito da qualsiasi difetto risultante da materiali o lavorazioni difettose per un periodo di 12 mesi dalla data di acquisto.

Questa garanzia ha carattere supplementare e non influisce sui diritti statutari del consumatore.



DENNE VEJLEDNING SKAL LÆSES GRUNDIGT IGENNEM FØR BRUG

Professional 16 Knapsack rygsprøjte 4816

Denne sprøjte er beregnet til at blive brugt til opløsninger af flydende have-/jordbrugskemikalier. Læs venligst denne brochure grundigt igennem for brug og gem den til senere brug.

MONTERING – beholder

Pak produktet ud og gør dig bekendt med dets komponenter

Fig. 1	Delnr.
Pumpesamling.....	1
Si.....	2
Påfyldningshætte.....	3
Pumpehætte.....	4
Røreværk.....	5
Svingarm.....	6
Ledarm.....	7
Pumpehåndtag.....	8

Betjening af sprøjte med højre hånd

- Skru pumpehætten (delnr. 4) af, træk hele pumpesamlingen (delnr. 1) ud, og sæt røreværket (delnr. 5) fast, som vist på fig. 3. Genmonter som vist.
- Før svingarmen (delnr. 6) ind i åbningen i bunden på

RESERVEDELSLISTE

Delnr.	Beskrivelse	Fig.	Delnr.	Komponent	Kvanta
Z42100	Pumpe-reservedelssæt	11	16	Stempelpumpe tætningsring	2
			17	Stempelpumpe tætningsring	1
			18	Tankhætte tætningsring	2
			19	'R'-klemme	2
			20	12 mm spændeskive	2
			21	10 mm spændeskive	2
Z42101	Lancethåndtag-sæt	9	23	Lancetfilter	1
			24	Lancet – af/på-tætningsring	1
			25	Lancet – ventiltætningsring	1
			26	Ventil – hoveddelstætningsring	1
Z42102	Lancetslange	11	14	Lancetslange	1
Z42109	Lancetdyse	11	12	Bøjet hovede	1
Z42110	Lancetrør	11	10	Lancetrør	1
Z42105	Pumpesamling	11	1	Pumpesamling	1
Z42111	Sele	11	28	Sele	1

samme side som pumpesamlingen. Sæt armen på plads ved hjælp af en stor spændeskive og 'R'-klemmen, som vist på fig. 4.

- Sæt en anden stor spændeskive over den frilagte svingarm, som vist på fig. 5. Stik den øverste ende af ledarmen (delnr. 7) ind gennem åbningen i toppen af pumpen og hold den på plads ved hjælp af en mindre spændeskive og 'R'-klemme.
- Skub pumpehåndtaget (delnr. 8) over både swing- og ledarm og hold det på plads ved hjælp af resten af skiverne og 'R'-klemmerne, som vist på fig. 5.
- Før den øverste bærestrop gennem forankringspunktet øverst på tanken, og hold den på plads ved at føre en kabelbøjle gennem løkken i enden af stroppen, som vist på fig. 6. Fastgør sidestropperne til beslaget, som vist på fig. 6.
- Sørg for at begge hætter er skruet helt til med hånden for brug (delnr. 3 og 4).

Betjening af sprøjte med venstre hånd

Sprøjten er delvis monteret for betjening med højre hånd, men kan let omstilles til betjening med venstre hånd ved at bytte om pumpesamlingen og påfyldningssamlingen, som vist på fig. 2. Følg den normale monteringsvejledning, som vist på fig. 3, 4 og 5, således at pumpehåndtaget nu er placeret på højre side og sprøjtelancetten på venstre side af beholderen.

MONTERING – lancet

Fig. 7

	Delnr.
Låsemøtrik.....	9
Lancetrør.....	10
Lancethåndtag.....	11
Bøjet sprøjtehovede.....	12
Slangemøtrik.....	13
Slange.....	14
Pumpecylinderudløb.....	15

- Sæt låsemøtrikken (delnr. 9) på lancetrøret (delnr. 10) og skub det ind i åbningen foran på lancethåndtaget (delnr. 11), og fastgør det ved at skrue møtrikken fast. Se fig. 7.
- Sæt det bøjeede sprøjtehoved (delnr. 12) på lancetrøret og spænd låsemøtrikken fast med hånden.
- Sæt en af de to slangemøtrikker (delnr. 13) med den gevindskårne åbning ud mod lancethåndtaget og skrue den fast.
- Sæt den anden slangemøtrik fast på den anden ende af slangen og fastgør den til udløbet på pumpecylinderen (delnr. 15). Spænd slangemøtrikkerne godt fast med hånden.
- Til sidst installeres lancetholderne, se fig. 8. Fold holderne rundt om ledarmen (delnr. 7) og stram skruerne fast.

KEMIKALIESPRØJTNING

Denne sprøjte er beregnet til vandopløsninger af midler til bekæmpelse af insekter, svampe og ukrudt, samt til blodgødning.

Følg denne vejledning nøje.

- Følg de sikkerhedsråd, som kemikalieleverandøren giver.
- Anvend beskyttelsesbriller, handsker og maske.
- Sprøjtetåge må ikke indåndes.
- Undgå at huden kommer i kontakt med kemikalier.
- Der må kun sprøjtes på veludluftede områder.
- Sørg for at børn, dyr og fisk beskyttes mod kemikalieudsættelse.
- Søg læge, hvis du får kemikalier i øjnene, eller hvis du udvikler symptomer efter brug.
- Vask hænderne grundigt efter brug af sprøjten, især før du skal spise.
- Vask forurenede beklædning.
- Der må ikke sprøjtes over fødevarer eller fødevarertilberedning.
- Ved sprøjtning af frugt og grøntsager, skal du følge producentens anvisninger om, hvor lang tid der skal gå, før sprøjtede produkter kan spises.
- Der må ikke sprøjtes med opløsningsmiddelbaserede væsker, f.eks. mineralisk terpentin.
- Kemikaliet skal blandes før brug i en separat beholder og derefter fyldes på sprøjten.
- Efter der er blevet brugt kemikalier, skal overskydende opløsning bortskaffes på forsvarlig vis og sprøjten skal rengøres grundigt ved at sprøjte lidt varmt (maks. 30°C) vand med rengøringsmiddel igennem den. Gentag sprøjtningen med rent, koldt vand.
- Sørg for at alle koblinger er skruet fast både før og efter brug og udskift slidte dele.
- Sprøjten må aldrig fyldes med meget varme væsker (maks. 30°C)
- Kemikalier i pulverform kan anvendes, hvis de er fuldstændig opløselige. Sprøjten er udstyret med en røreskovl.

BEMÆRK: Sprøjten er fremstillet af mange forskellige slags plastik og selv om væsken, som du påtænker at bruge, er i plastikemballage, betyder det ikke nødvendigvis, at den ikke kan beskadige sprøjten. Hvis du er i tvivl om et produkt, som du har i sinde at sprøjte med, anbefaler vi, at du skriver til vor kundeserviceafdeling på den angivne adresse for at kontrollere, om den kan bruges i sprøjten.

VEDLIGEHOLD

- Det vil være nødvendigt at smøre pumpen nu og da. Først skal trykket i systemet udløses ved at trykke på udløseren. Derefter fjernes 'R'-klemmerne og spændeskiverne øverst og nederst på ledarmen (delnr. 7). Hold pumpehåndtaget på plads. Skru pumpehætten (delnr. 4) løs, men tag den ikke af. Træk pumpesamlingen ud ved at trække stemplet ud af pumpeindsatsen. Skub pumpehætten (delnr. 4) til side, så tre tætninger kommer til syne. Påfør siliconefedt og genmonter pumpen.
- Lancethåndtaget (delnr. 11) kan adskilles for rengøring og smøring af filteret (delnr. 23) ved at skrue den bagerste del af samlingen, se fig. 9. Sørg for, at ventilfederen ikke

bliver borte.

- Hvis slangen er beskadiget eller slidt og derfor skal udskiftes, skal slangemøtrikken/møtrikkerne løsnes og skubbes langs slangen til den defekte del kan skæres af med en skarp kniv, hvorefter slangen sættes over udløbende igen og møtrikken/møtrikkerne strammes til igen.
- For at vedligeholde en god ydelse er det vigtigt, at lufthullerne i påfyldningshætten ikke stoppes til. Hvis kontraventilen (delnr. 27) ikke virker, hvilket indikeres ved mangel på pumpetryk, skal pumpecylindren fjernes som beskrevet, hvorefter den ødelagte ventil kan skubbes ud, som vist på fig. 10. Den nye ventil skal monteres fra indersiden af kammeret, idet der sørges for, at midtertappen er helt på plads. Genmonter pumpen og sørg for, at o-ringen ikke har flyttet sig. Hvis kontraventilen i stemplet er ødelagt, skal Hozelock kontaktes.

Hold dysen fri for tilstopninger.

Tom al væske ud af alle sprøjtedelene efter brug for at forhindre frostskaide.

Hele sprøjten bør skal rengøres grundigt mindst én gang om året, samtidig med at alle bevægelige dele smøres og ødelagte tætninger udskiftes.

SERVICE OG RESERVEDELE

Reserve dele kan fås fra Hozelock kundeservice, som kan kontaktes på den angivne adresse. Du bedes opgive komponentens delnummer, som vist øverst på denne vejledning.

Hozelock Denmark, Postboks 12, 5620 Glamsbjerg,
Denmark Tel: 64 72 3607 Fax: 64 72 3227

Opgiv venligst model nr.

Hozelock fabrikken foretager en løbende produktudvikling, og som følge deraf kan produktets design ændres uden varsel.

BRUGERGARANTI

Hozelock Ltd garanterer denne sprøjte, som er produceret til de højeste standarder og på en måde, som er i overensstemmelse med ISO 9001 standarder. Dette produkt er garanteret mod defekter, som forårsages af defekte materialer eller udførelse i 12 måneder fra indkøbsdato.

Denne garanti supplerer og vil ikke på nogen måde reducere dine lovbestemte forbrugerrettigheder.

P

LER ATENTAMENTE AS INSTRUÇÕES
ANTES DE UTILIZAR

Professional 16 Pulverizador em Mochila 4816

Este pulverizador foi concebido para utilizar com soluções líquidas de produtos químicos para agricultura/jardinagem. Ler atentamente este folheto antes da utilização, guardando-o depois em local seguro para consulta posterior.

MONTAGEM – recipiente

Desembalar e familiarizar-se com os componentes deste produto

Fig. 1	Item n.º
Conjunto da Bomba.....	1
Coador.....	2
Tampa de enchimento.....	3
Tampa da Bomba.....	4
Agitador.....	5
Vareta do Pivô.....	6
Vareta de União.....	7
Manipulo da Bomba.....	8

Operação de pulverização com a mão direita

- Desengatar a Tampa da Bomba (item 4), puxar pelo

Conjunto da Bomba completo até sair, (item 1) e depois prender nele o Agitador (item 5) conforme ilustrado na Fig. 3. Voltar a montar conforme ilustrado.

- Fazer deslizar a Vareta do Pivô (item 6) para dentro da abertura na base, situada no mesmo lado em que se encontra o Conjunto da Bomba. Encaixar a vareta no lugar utilizando uma anilha grande e um clipe em 'R', conforme ilustrado na Fig. 4.
- Encaixar segunda anilha, também grande, na parte exposta da Vareta do Pivô, conforme indica a Fig. 5. Localizar a extremidade superior da Vareta de União (item 7) através da abertura no topo da bomba, prendê-la em posição por meio de uma anilha mais pequena e de um clipe em 'R'.
- Fazer deslizar o Manipulo da Bomba (item 8) por cima tanto da vareta do Pivô como da de União, e prender em posição por meio das restantes anilhas e cliques em 'R', conforme indicado na Fig. 5.
- Fazer passar a tira do arreiro superior pelo ponto de fixação localizado no topo do tanque e prender em posição através da passagem de uma cavilha pela presilha que se encontra na extremidade da tira, conforme ilustrado na Fig. 6. Prender as tiras laterais ao suporte, conforme indicado na Fig. 6.
- Apertar bem ambas as tampas, à mão, antes de utilizar o dispositivo (itens 3 e 4).

OPERAÇÃO COM A MÃO ESQUERDA

O pulverizador foi parcialmente montado para utilização com a mão direita, mas é fácil convertê-lo para a utilização com a mão esquerda, bastando para tal inverter a posição do Conjunto da Bomba e Conjunto de Enchimento, conforme o indica a Fig. 2. Executar normalmente o processo de montagem, conforme indicado nas Figs. 3, 4 e 5, de forma a que o Manipulo da Bomba fique colocado do lado direito e a Lança de Pulverização no lado esquerdo do recipiente.

MONTAGEM – LANÇA

Fig. 7	Item n.º
Porca de Retenção.....	9
Tube da Lança.....	10
Montagem do Manipulo da Lança.....	11
Cabeça Angulada de Pulverização.....	12
Porca da Mangueira.....	13
Mangueira.....	14
Saída do Cilindro da Bomba.....	15

- Encaixar a Porca de Retenção (item 9) no Tube da Lança (item 10) e fazer deslizar de forma a encaixar na abertura anterior do Manipulo da Lança (item 11); prender em posição, apertando para tal a porca. Consultar a Fig. 7.
- Encaixar a Cabeça Angulada de Pulverização (item 12) no tubo da lança e apertar manualmente a porca de fixação.
- Encaixar uma das duas Porcas de Mangueira (item 13), com a abertura rosçada virada para o Manipulo da Lança, na Mangueira, e apertar.
- Encaixar a outra Porca de Mangueira na outra extremidade da mangueira e ligar à saída do Cilindro da Bomba (item 15). Apertar bem as Porcas de Mangueira, manualmente.
- Por fim, instalar os fixadores da lança, tal como na Fig. 8. Dobrar os fixadores em torno da Vareta de União (item 7) e apertar os parafusos.

PULVERIZAÇÃO DE PRODUTOS QUÍMICOS

Este pulverizador foi concebido para ser utilizado na administração de soluções aquosas de produtos de marca, incluindo insecticidas, fungicidas, herbicidas e adubos para alimentação foliar.

Aderir cuidadosamente às seguintes instruções:

- Obedecer aos conselhos de segurança apresentados pelo fornecedor do produto químico em questão.
- Utilizar óculos, luvas e uma máscara de protecção.
- Não inalar a neblina pulverizada.
- Evitar o contacto dos produtos químicos pulverizados com a pele.
- Trabalhar em área bem ventilada.
- Proteger cuidadosamente as crianças, animais e peixes da exposição aos produtos químicos.
- Consultar os serviços de saúde se os produtos químicos entrarem em contacto com os olhos, ou se notar o desenvolvimento de qualquer sintoma depois de empregar o produto.
- Lavar bem as mãos depois de utilizar o pulverizador, especialmente antes de comer.
- Lavar o vestuário contaminado.
- Não pulverizar por cima de alimentos ou da preparação de alimentos.

LISTA DE PEÇAS DE SUBSTITUIÇÃO

N.º da Peça	Descrição	Fig.	Item	Componente	Quantidade
Z42100	Kit de Peças Sobresselentes da Bomba	11	16	Anilha de Vedação do Cilindro de Pistão	2
		17		Anilha de Vedação da Bomba de Pistão	1
		18		Anilha de Vedação da Tampa do Tanque	2
		19		Clipe em 'R'	2
		20		Anilha 12mm	2
		21		Anilha 10mm	2
		22		Cavilha de Fixação dos Arreios	1
Z42101	Kit de Manípulo da Lança	9	23	Filtro da Lança	1
		24		Anilha de Vedação de ligar/desligar a Lança	1
		25		Anilha de Vedação da Válvula da Lança	1
		26		Anilha de Vedação da Parte Principal da Válvula	1
Z42102	Mangueira da Lança	11	14	Mangueira da Lança	1
Z42109	Bocal de Jacto da Lança	11	12	Cabeça Angulada	1
Z42110	Tube da Lança	11	10	Tube da Lança	1
Z42105	Conjunto da Bomba	11	1	Conjunto da Bomba	1
Z42111	Arreios	11	28	Arreios	1

- Ao pulverizar culturas de produtos alimentícios, aderir aos conselhos do fabricante do produto químico em termos do espaço de tempo que deve decorrer antes da colheita e consumo dos alimentos após a sua pulverização.
- Não pulverizar nenhum material à base de solventes, tal como essência de petróleo.
- Antes de utilizar, misturar o produto químico num recipiente diferente, e encher sempre o pulverizador.
- Depois de utilizar produtos químicos, descartar sempre a solução de sobra, em condições seguras, e lavar muito bem o pulverizador, pulverizando para tal um pouco de detergente dissolvido em água morna (não quente). Repetir o processo, desta vez com água limpa e fria.
- Antes e depois da utilização, certificar-se de que todas as conexões estão bem apertadas, e substituir as peças que estejam gastas.
- Nunca encher o pulverizador com líquidos quentes (Temp. Máx. 30°C).
- Podem usar-se produtos químicos em pó, desde que sejam completamente solúveis. O pulverizador inclui um agitador na forma de uma roda de pás.

NOTA: O seu pulverizador é feito de muitos tipos de materiais plásticos e, embora o produto líquido que possa pretender utilizar possa estar embalado num recipiente de plástico, isso não lhe garante que o mesmo não danifique o pulverizador. Se tiver qualquer dúvida sobre algum material que pretenda utilizar, aconselhamo-lhe que escreva ao nosso Departamento de Assistência ao Consumidor (Consumer Services Department), na direcção fornecida, para verificar a conformidade do produto em questão.

MANUTENÇÃO

- Ocasionalmente ser-lhe-á necessário lubrificar a bomba. Em primeiro lugar, deve despressurizar o sistema, carregando para tal no gatilho. A seguir, remova os Clipes em 'R' e as Anilhas das partes superior e inferior da Varetta de União (item 7). Mantenha o Manípulo da Bomba no lugar. Desaparafuse a Tampa da Bomba (item 4) mas não a retire do lugar. Puxe para fora o Conjunto da Bomba, puxando para tal pelo Pistão da Manga da Bomba. Faça deslizar a Tampa da Bomba (item 4) para um lado, até descobrir três dispositivos de vedação. Aplique neles massa de silicone e volte a montar o conjunto.
- O Manípulo da Lança (item 11) pode ser desmontado a fim de limpar ou lubrificar o Filtro (item 23). Para tal, deve desaparafusar a parte de trás do conjunto, tal como na Fig. 9. Tenha o cuidado de não perder a mola da válvula.
- Se a Mangueira estiver danificada ou gasta, e precisar de ser substituída, desaperte a/s porca/s da mangueira, faça-as deslizar ao longo da mangueira até poder cortar a secção danificada, utilizando para tal um canivete afiado, e volte a encaixar a mangueira nas saídas, e a apertar a/s porca/s.
- Para que a bomba continue a funcionar bem, certifique-se de que os orifícios de ventilação da tampa de enchimento não estão entupidos. Se a válvula sem retorno (item 27) deixar de funcionar, o que é indicado pela ausência de pressão de bombear, remova o cilindro da bomba, conforme já foi descrito, e empurre a válvula danificada para fora, tal como na Fig. 10. Deve encaixar a nova válvula a partir do interior da câmara, certificando-se de que o

ressalto central está na posição correcta. Volte a montar a bomba, mantendo a anilha de vedação em "o" na sua posição correcta. Se a válvula sem retorno do pistão estiver danificada, consulte a Hozelock.

Mantenha o bocal de jacto desentupido. Drenar todos os líquidos de todas as secções do pulverizador depois de o utilizar, para evitar que a geada o danifique. Pelo menos uma vez por ano, lavar muito bem o pulverizador inteiro e voltar a lubrificar todas as peças mecânicas, substituindo as anilhas que estejam danificadas.

ASSISTÊNCIA DE MANUTENÇÃO E PEÇAS SOBRESSELENES

Podem encomendar peças sobresselentes da Hozelock Consumer Services, cujo endereço é fornecido abaixo. É favor citar o número da peça componente, conforme indicado no topo destas instruções.

Tijardim

Fatimipe, 3800 Aveiro, Costa do Valado, Portugal
Tel: 034 941260 Fax: 034 942007
indicando o número do modelo.

Devido à nossa política de constante aperfeiçoamento de nossos produtos, poderão ser introduzidas modificações sem aviso prévio.

GARANTIA DE UTILIZAÇÃO

A Hozelock Ltd garante este pulverizador, que foi fabricado segundo as normas mais avançadas e de forma consistente com as Normas ISO 9001. Este produto encontra-se garantido contra qualquer defeito, causado por materiais defeituosos ou falhas de mão-de-obra, por um período de 12 meses a partir da data da sua compra.

Esta garantia encontra-se para além de, e não diminui de qualquer forma os direitos estatutários do consumidor.



PRZED UŻYCIEM PRZECZYTAĆ UWAGNIE INSTRUKCJĘ

Professional 16 Opryskiwacz plecakowy - 4816

Opryskiwacz przeznaczony jest do użytku z płynnymi roztworami chemikaliów do zastosowań ogrodowych i rolniczych. Przed użyciem należy przeczytać niniejszą instrukcję oraz zachować do wglądu.

MONTAŻ – pojemnik

Rozpakować i zidentyfikować części wyrobu

Rys. 1	Nr pozycji
Zespół pompy.....	1
Sitko	2
Zakrętka napełniająca.....	3
Zakrętka pompy.....	4
Mieszadło.....	5
Pręt obrotowy.....	6
Pręt łączący.....	7
Rączka pompy.....	8

Opryskiwanie praworęczne

- Odkręcić zakrętkę pompy (poz. 4), wyjąć cały zespół pompy (poz. 1) i zamocować mieszadło (poz. 5) jak na rys. 3. Ponownie zmontować według wskazówek na ilustracji.
- Wsunąć pręt obrotowy (poz. 6) w otwór w podstawie po tej samej stronie, co zespół pompy. Zamocować pręt w miejscu przy pomocy podkładki i zacisku 'R' jak na rys. 4.
- Umieścić drugą dużą podkładkę na odsłoniętym przecie obrotowym jak na rys. 5. Następnie umieścić górny koniec pręta łączącego (poz. 7) w otworze u góry pompy i zamocować przy pomocy mniejszej podkładki i zacisku 'R'.
- Nasunąć rączkę pompy (poz. 8) na oba pręty – obrotowy i łączący, zamocować przy pomocy pozostałych podkładek i zacisków 'R' jak na rys. 5.
- Włożyć pasek nośny w uchwyt na górze zbiornika i zamocować, przewlekając kołek przez pętlę na końcu paska, jak na rys. 6. Przymocować paski boczne do klamry jak na rys. 6.
- Przed użyciem sprawdzić ręcznie, czy obie zakrętki dokręcone są do oporu (poz. 3 i 4).

Opryskiwanie leworęczne

Opryskiwacz został częściowo zmontowany do użytku praworęcznego, ale można go łatwo przystosować do użytku leworęcznego, zamieniając miejscami zespół pompy i zespół napełniania, zgodnie z rys.2. Montaż wykonać zgodnie z instrukcją na rys. 3, 4 i 5. Rączka pompy znajdzie się teraz po prawej stronie, a lanca opryskująca po lewej stronie zbiornika.

Montaż – lanca

Rys. 7

Nr pozycji	
Nakrętka mocująca.....	9
Rura lancy.....	10
Rączka lancy.....	11
Skośna głowica dyszy rozpylającej	12
Nakrętka do węża.....	13
Waż.....	14
Wylot cylindra pompy.....	15

- Umieścić nakrętkę mocującą (poz. 9) na rurze lancy (poz. 10) i wsunąć w przedni otwór w raczce lancy (poz. 11) po czym zamocować, dokręcając nakrętkę. Patrz rys. 7.
- Umieścić skośną dyszę (poz. 12) na rurze lancy i ręcznie dokręcić nakrętkę mocującą.
- Nalożyć na waż jedną z nakrętek do węża (poz. 13) gwintowanym otworem w kierunku rączki lancy, po czym zamocować.

- Nalożyć drugą nakrętkę do węża na drugi koniec węża i przymocować do wylotu cylindra pompy (poz. 15). Nakrętki do węża dokręcić ręcznie do oporu.
- Zainstalować uchwyty do lancy jak na rys. 8. Zagiąć uchwyty wokół pręta łączącego (poz. 7) i dokręcić śruby.

OPRYSKIWANIE ŚRODKAMI CHEMICZNYMI

Opryskiwacz przeznaczony jest do użytku z wodnymi roztworami z firmowymi środkami owadobójczymi, grzybobójczymi, chwastobójczymi i odżywkami dla roślin. Należy dokładnie stosować się do poniższej instrukcji.

- Przestrzegać zasad bezpieczeństwa zalecanych przez producenta środka chemicznego.
- Chronić oczy, ręce i twarz przy pomocy rękawic, okularów i maski ochronnej.
- Nie wdychać rozpylonej mgiełki.
- Nie dopuszczać do kontaktu chemikaliów ze skórą.
- Pracować w dobrze wietrzonym pomieszczeniu.
- Chronić dzieci, zwierzęta domowe i ryby sadzawkowe przed kontaktem z chemikaliami.
- Jeżeli środek dostanie się do oczu, lub w razie wystąpienia objawów po stosowaniu chemikaliów, należy zwrócić się do lekarza.
- Po stosowaniu opryskiwacza dokładnie ręce, zwłaszcza przed przedzeniem.
- Uprać skażoną odzież.
- Nie opryskiwać w pobliżu produktów żywnościowych.
- Przy opryskiwaniu roślin uprawnych stosować się do zaleceń producenta środka chemicznego odnośnie czasu, po którego upływie można zbierać i spożywać plony .
- Nie rozpylać środków na bazie rozpuszczalnika np. benzyny lakierniczej.
- Przed użyciem wymieszać środek w osobnym pojemniku, po czym napełnić zbiornik opryskiwacza
- Po użyciu opryskiwacza ze środkiem chemicznym, usunąć bezpiecznie pozostałość płynu oraz dokładnie oczyścić opryskiwacz przepuszkując ciepłą (nie gorącą) wodą z dodatkiem niewielkiej ilości detergentu. Powtórzyć czynność przy użyciu czystej zimnej wody.
- Przed i po użyciu sprawdzić, czy wszystkie złącza są odpowiednio dokręcone oraz wymienić zużyte części.
- Nie napełniać opryskiwacza gorącymi płynami (maks. 30°C)
- W opryskiwaczu można stosować chemikalia w proszku, pod warunkiem, że są całkowicie rozpuszczalne. Opryskiwacz wyposażony jest w integralne mieszadło.

UWAGA: opryskiwacz wykonany jest z wielu różnych rodzajów tworzywa plastikowego. Chociaż różne płyny chemiczne dostępne są w plastikowych pojemnikach, nie jest to gwarancją, że dany płyn nie uszkodzi opryskiwacza. W razie wątpliwości, czy dany środek nadaje się do użytku z opryskiwaczem, prosimy zwracać się do działu serwisowego naszej firmy pod podanym poniżej adresem.

KONSERWACJA

- Pompę powinno się okresowo smarować. Naciśnąć spust w

WYKAZ CZĘŚCI ZAMIENNYCH

Nr części	Opis	Rys.	Poz.	Część	Ilość
Z42100	Zestaw części do pompy	11	16	Pierścień uszczelniający tłoka cylindra	2
			17	Pierścień uszczelniający tłoka pompy	1
			18	Pierścień uszczelniający zakrętki zbiornika	2
			19	Zacisk 'R'	2
			20	Podkładka 12mm	2
			21	Podkładka 10mm	2
Z42101	Zestaw do rączki lancy	9	23	Filtr lancy	1
			24	Pierścień uszczelniający do włącz./wyl... lancy	1
			25	Pierścień uszczelniający zaworu lancy	1
			26	Pierścień uszczelniający korpus zaworu	1
				Waż lancy	1
Z42102	Waż lancy	11	14	Waż lancy	1
Z42109	Dysza lancy	11	12	Skośna głowica dyszy	1
Z42110	Rura lancy	11	10	Rura lancy	1
Z42105	Zespół pompy	11	1	Zespół pompy	1
Z42111	Paski nośne	11	28	Paski nośne	1

- celu dekompresji urządzenia. Zdjąć zaciski 'R' i podkładki z obu końców pretu łączącego (poz. 7). Wyjąć pret łączący (poz. 7). Rączkę pompy pozostawić w miejscu. Odkręcić zakrętek pompy (poz. 4), ale nie zdejmować. Wyjąć zespół pompy wyciągając tłok z tulei pompy. Zsunąć zakrętek pompy (poz. 4) na bok odsłaniając trzy uszczelki. Nasmarować smarem silikonowym i ponownie zmontować.
- Rączki lancy (poz. 11) można zdekontować w celu oczyszczenia lub nasmarowania filtra (poz. 23), odkracając śruby mocujące tylną część zespołu, jak na rys. 9. Należy uważać, aby nie zgubić sprężyny zaworu.
 - Jeżeli wąż jest uszkodzony lub zużyty i wymaga wymiany, należy zluźować nakrętki, zsunąć je wzdłuż węża, aby umożliwić odcięcie uszkodzonego odcinka (użyć ostrego noża), po czym ponownie zamontować wąż na otworach wylotowych i dokręcić nakrętki.
 - Aby zapewnić urządzeniu optymalną wydajność, należy zapobiegać zatykaniu się otworów wentylacyjnych w zakrętkę napelniającą. W razie uszkodzenia zaworu zwrotnego (poz. 27), czego oznaką będzie utrata ciśnienia pompującego, należy wymontować cylinder pompy zgodnie z instrukcją i wypchnąć uszkodzony zawór jak na rys. 10. Nowy zawór należy zamontować od wewnątrz komory, upewniając się, że środkowy czop jest dokładnie zamocowany w miejscu. Zmontować ponownie pompę sprawdzając przy tym, czy pierścieni uszczelniający nie zsunął się z miejsca mocowania. Jeżeli uszkodzony jest zawór zwrotny tłoka, należy zwrócić się do firmy Victus.

Regularnie czyścić dyszę, aby się nie zatykała. Po użyciu opróżnić wszystkie części opryskiwacza z wody, aby zapobiec uszkodzeniom przez mróz. Co najmniej raz w roku dokładnie oczyścić cały opryskiwacz, nasmarować wszystkie ruchome części i wymienić uszkodzone usterki.

SERWIS DORADCZY I CZĘŚCI ZAMIENNE

Części zamienne można zamawiać w dziale serwisowym firmy Victus pod adresem podanym poniżej. Należy podać numer części podany w niniejszej instrukcji.

Victus International Tradind S.A.
ul. Naramowicka 150
61-619 Poznań,
Polska

Tel: 061 822 94 01 Fax: 061 820 51 39

W zwizku z nasz polisz stayego ulepszenia produktow, nowe projekty mogr ulec zmianie bez zapowiedzi.

GWARANCJA DLA UŻYTKOWNIKA

Niniejszy opryskiwacz, wyprodukowany zgodnie z najwyższymi standardami jakości normy ISO 9001, objęty jest gwarancją firmy Hozelock Ltd. Gwarancja obejmuje wszelkie usterki wynikłe z wad materiału i produkcji i ważna jest na okres 12 miesięcy od daty zakupu.

Niniejsza gwarancja nie wpływa w żadnym stopniu na ustawowe prawa konsumenta.

GR

ΔΙΑΒΑΣΤΕ ΤΙΣ ΟΔΗΓΙΕΣ ΠΡΟΣΕΚΤΙΚΑ ΠΡΙΝ ΑΠΟ ΤΗ ΧΡΗΣΗ

Professional 16 Ψεκαστήρας Σακίδιο- 4816

O ψεκαστήρας αυτός έχει σχεδιαστεί για χρήση με υγρά διαλύματα κηπευτικών ή αγροτικών χημικών. Παρακαλούμε να διαβάσετε το φυλλάδιο αυτό πριν από τη χρήση του ψεκαστήρα και κατόπιν να το φυλάξετε σε ασφαλές μέρος για ενδεχόμενη μελλοντική αναφορά.

ΣΥΝΑΡΜΟΛΟΓΗΣΗ – δοχείο

Αποσκευάστε και εξοικειωθείτε με τα εξαρτήματα του παρόντος προϊόντος
Σχήμα 1 Αριθμός αντικειμένου

Σύστημα Αντλίας.....	1
Φίλτρο.....	2
Πώμα πλήρωσης.....	3
Πώμα Αντλίας.....	4
Αναδευτήρας.....	5
Ράβδος – Μοχλός	6
Συνδετική Ράβδος.....	7
Χειρολαβή Αντλίας.....	8

Χειρισμός του ψεκαστήρα με το δεξί χέρι

- Βγάλετε το πώμα της αντλίας (εξάρτημα 4), αφαιρέστε ολόκληρο το Σύστημα της Αντλίας (εξάρτημα 1) και συνδέστε τον Αναδευτήρα (εξάρτημα 5) όπως φαίνεται στο Σχήμα 3. Κατόπιν επανασυναρμολογήστε το όπως απεικονίζεται.
- Πέραστε τη Ράβδο-Μοχλό (εξάρτημα 6) μέσα στο άνοιγμα της βάσης από την ίδια πλευρά όπου βρίσκεται το Σύστημα της Αντλίας. Τοποθετήστε τη ράβδο με μια μεγάλη ροδέλα και τον σύνδεσμο 'R' όπως δείχνει το Σχήμα 4.
- Πέραστε μια δεύτερη ροδέλα στο προεξέχον τμήμα της Ράβδο-Μοχλό όπως δείχνει το Σχήμα 5. Κατόπιν τοποθετήστε το επάνω άκρο της Συνδετικής Ράβδου (εξάρτημα 7) δια μέσου του ανοίγματος στο επάνω μέρος της αντλίας και στερεώστε την με μια μικρή ροδέλα και με ένα σύνδεσμο 'R'.
- Πέραστε τη Χειρολαβή της Αντλίας (εξάρτημα 8) πάνω από τις δύο Ράβδους και στερεώστε την με τις εναπομεινούσες ροδέλες και τους συνδέσμους 'R' όπως φαίνεται στο Σχήμα 5.
- Πέραστε τις επάνω ζώνες μεταφοράς μέσα από το σημείο συγκράτησης στο επάνω μέρος του δοχείου, και ασφαλίστε τις περνώντας έναν πείρο μέσα από τη θηλιά στο άκρο της ζώνης, όπως δείχνει το Σχήμα 6. Ασφαλίστε τις πλάγιες ζώνες στην γαγκύλη όπως δείχνει το Σχήμα 6.
- Βεβαιωθείτε ότι τα δύο πώματα είναι εντελώς σφικτά με το χέρι πριν από κάθε χρήση (εξαρτήματα 3 & 4).

Χειρισμός του ψεκαστήρα με το αριστερό χέρι

O ψεκαστήρας είναι μερικώς συναρμολογημένος για χειρισμό με το δεξί χέρι αλλά μπορεί εύκολα να μετατραπεί για χρήση με το αριστερό, ανταλλάσσοντας τη θέση του Συστήματος της Αντλίας με το Σύστημα Πλήρωσης όπως δείχνει το Σχήμα 2. Ακολουθήστε την κανονική διαδικασία συναρμολόγησης όπως φαίνεται στα Σχήματα 3,4 και 5 έτσι ώστε η Λαβή της Αντλίας να βρίσκεται στο δεξί και η Λόγχη στο αριστερό χέρι του δοχείου.

Συναρμολόγηση – Λόγχη ψεκασμού

Σχήμα 7	Αριθμός αντικειμένου
Παξιμάδι Ασφάλισης.....	9
Σωλήνας Λόγχης.....	10
Σύστημα Λαβής Λόγχης.....	11
Κυρτή Κεφαλή Ψεκαστήρα.....	12
Παξιμάδι του Λαστιχένιου	
Σωλήνα.....	13
Λαστιχένιος	
Σωλήνας.....	14
Έξοδος του Κυλίνδρου της	
Αντλίας.....	15

- Πέραστε το Παξιμάδι Ασφάλισης (εξάρτημα 9) στο Σωλήνα της Λόγχης (εξάρτημα 10), τοποθετήστε τον στο εμπρόσθιο άνοιγμα της Λαβής της Λόγχης (εξάρτημα 11), και ασφαλίστε τον σφίγγοντας το παξιμάδι. Δείτε το Σχήμα 7.
- Τοποθετήστε την Κυρτή Κεφαλή του Ψεκαστήρα (εξάρτημα 12) στο Σωλήνα της Λόγχης και σφίξτε το παξιμάδι ασφάλισης με το χέρι.
- Πέραστε ένα από τα δύο Παξιμάδια του Λαστιχένιου Σωλήνα (εξάρτημα 13), με το σπειρωτό άνοιγμα προς τη Λαβή της Λόγχης, στο Λαστιχένιο Σωλήνα και ασφαλίστε το.
- Πέραστε το άλλο Παξιμάδι του Λαστιχένιου Σωλήνα στο άλλο άκρο του σωλήνα και συνδέστε το με τη έξοδο του Κυλίνδρου της Αντλίας (εξάρτημα 15). Σφίξτε δυνατά τα Παξιμάδια του Λαστιχένιου Σωλήνα με το χέρι.

ΚΑΤΑΛΟΓΟΣ ΑΝΤΑΛΛΑΚΤΙΚΩΝ

Κωδικός	Περιγραφή	Σχήμα	Αντικείμενο	Εξάρτημα	Ποσότητα
Z42100	Κιτ ανταλλακτικών της αντλίας	11	16	Δακτύλιοι στεγανοποίησης του Κυλίνδρου του Πιστονιού	2
			17	Δακτύλιος στεγανοποίησης της Αντλίας του Πιστονιού	1
			18	Δακτύλιος στεγανοποίησης του Πώματος του Δοχείου	2
			19	Σύνδεσμος 'R'	2
			20	Ροδέλα 12 χιλ.	2
			21	Ροδέλα 10χιλ.	2
			22	Πείρος στερέωσης των Ζωνών Στήριξης	1
Z42101	Κιτ της Λαβής της Λόγχης	9	23	Φίλτρο της Λόγχης	1
			24	Δακτύλιος Στεγανοποίησης του διακόπτη ενεργοποίησης της Λόγχης (on/off)	1
			25	Δακτύλιος Στεγανοποίησης της Βαλβίδας της Λόγχης	1
			26	Δακτύλιος Στεγανοποίησης του Σώματος της Βαλβίδας	1
Z42102	Λαστιχένιος Σωλήνας της Λόγχης	11	14	Λαστιχένιος Σωλήνας της Λόγχης	1
Z42109	Άκρο της Λόγχης	11	12	Κυρτή Κεφαλή	1
Z42110	Σωλήνας Λόγχης	11	10	Σωλήνας Λόγχης	1
Z42105	Σύστημα Αντλίας	11	1	Σύστημα Αντλίας	1
Z42111	Ζώνη Μεταφοράς	11	28	Ζώνη Μεταφοράς	1

• Τέλος, εγκαταστήστε τα στηρίγματα της λόγχης (Σχήμα 8). Τυλίγξτε τα στηρίγματα γύρω από τη Συνδετική Ράβδο (εξάρτημα 7) και σφίγγξτε τις βίδες.

ΨΕΚΑΣΜΟΣ ΧΗΜΙΚΩΝ

Ο ψεκαστήρας αυτός είναι προοριζόμενος για χρήση με υδατοδιαλυτά εμπορικών εντομοκτόνων, ζιζανιοκτόνων και τροφών φύλλων.

Ακολουθήστε προσεκτικά τις οδηγίες αυτές.

- Να συμμορφώνεστε με τις οδηγίες των προμηθευτών των χημικών.
- Να φοράτε προστατευτικά ματογυάλια, γάντια και μάσκα.
- Μην εισπνέετε τα σταγονίδια του ψεκασμού.
- Αποφεύγετε επαφή με τα χημικά ψεκασμού.
- Να εργάζεστε σε καλά αεριζόμενη περιοχή.
- Προφυλάξτε τυχόν παιδιά, ζώα και ψάρια από επαφή με χημικά.
- Αναζητήστε ιατρική βοήθεια εάν κάποια χημικά έρθουν σε επαφή με τα μάτια σας ή εάν παρατηρήσετε οποιαδήποτε συμπτώματα μετά από τη χρήση.
- Να πλένετε τα χέρια σας καλά μετά από κάθε χρήση του ψεκαστήρα, ιδίως πριν από το φαγητό.
- Να πλένετε τυχόν μολυσμένα ρούχα.
- Μην ψεκάσετε ποτέ κοντά σε τρόφιμα ή τροφές.
- Όταν ψεκάσετε καλλιέργειες, ακολουθείστε τις οδηγίες του κατασκευαστή των χημικών για το πόσο σύντομα μπορούν να συλλεχθούν και να καταναλωθούν μετά από τον ψεκασμό.
- Μην ψεκάσετε οποιοδήποτε διαλυτικό υλικό όπως π.χ. οινόπνευμα.
- Αναμείξτε το χημικό σε ξεχωριστό δοχείο πριν από τη χρήση του και γεμίστε πάντα τον ψεκαστήρα.
- Μετά από κάθε χρήση με χημικά, απορρίψτε τυχόν χρησιμοποιηθέν διάλυμα με ασφάλεια, και πλύντε καλά τον ψεκαστήρα ψεκάζοντας λίγο απορρυπαντικό σε χλιαρό (όχι καυτό) νερό. Επαναλάβετε το ψέκασμα με καθαρό κρύο νερό.
- Πριν και μετά από κάθε χρήση βεβαιωθείτε ότι όλες οι συνδέσεις είναι σφικτές, αντικαθιστώντας τυχόν φθαρμένα εξαρτήματα.
- Ποτέ μη γεμίσετε τον ψεκαστήρα με καυτά υγρά (μέγιστη θερμοκρασία 30 οC)
- Μπορείτε να χρησιμοποιήσετε χημικά σε σκόνη

αρκεί να είναι εντελώς υδατοδιαλυτά. Ο ψεκαστήρας περιέχει έναν ενσωματωμένο αναδευτήρα.

ΣΗΜΕΙΩΣΗ: Η ψεκαστήρας σας κατασκευάζεται από πολλά είδη πλαστικών υλικών και δεν είναι βέβαιο ότι κάποιο υγρό που ενδεχομένως θα θέλατε να χρησιμοποιήσετε δεν θα προξενήσει τυχόν ζημιά στον ψεκαστήρα, ακόμα και εάν το υγρό αυτό περιέχεται σε πλαστικό δοχείο. Εάν έχετε οποιαδήποτε αμφιβολία για κάποιο υλικό που προτίθετε να ψεκάσετε, σας συνιστούμε να επικοινωνήσετε με το Τμήμα Εξυπηρέτησης Καταναλωτών στην διεύθυνση που παρέχεται για να ελέγξετε την καταλληλότητά του.

ΣΥΝΤΗΡΗΣΗ

- Από καιρό σε καιρό, η αντλία θα χρειαστεί λίπανση. Πρώτα αποσυμπίεστε το σύστημα πιέζοντας τη σκανδάλη. Κατόπιν αφαιρέστε τους Συνδέσμους 'R' και τις Ροδέλες από το επάνω και το κάτω άκρο της Συνδετικής Ράβδου (εξάρτημα 7). Αφαιρέστε τη Συνδετική Ράβδο (εξάρτημα 7). Κρατήστε τη Λαβή της Αντλίας στη θέση της. Ξεβιδώστε το Πώμα της Αντλίας (εξάρτημα 4) αλλά μη το αφαιρέσετε. Τραβήξτε έξω το Σύστημα της Αντλίας αφαιρώντας το Πιστόνι από τη Υποδοχή της Αντλίας. Μετακινήστε το Πώμα της Αντλίας (εξάρτημα 4) προς τη μία πλευρά για να φανερωθούν τρεις φλάντζες στεγανοποίησης. Τοποθετήστε γράσσο ολικόνης και επανασυναρμολογήστε.
- Η Λαβή της Λόγχης (εξάρτημα 11) μπορεί να αποσυναρμολογηθεί για καθάρισμα ή λίπανση του Φίλτρου (εξάρτημα 23) ξεβιδώνοντας το πίσω τμήμα του σώματος του συστήματος όπως δείχνει το Σχήμα 9. Προσέξτε μην χάσετε το ελατήριο της βαλβίδας.
- Εάν ο Λαστιχένιος Σωλήνας έχει υποστεί ζημιά ή φθορά και χρειάζεται αντικατάσταση, ξεσφίγγτε τα παξιμάδια του σωλήνα, μετακινήστε τα κατά μήκος του σωλήνα μέχρι το σημείο όπου μπορεί να καταστεί δυνατή η κοπή του φθαρμένου τμήματος του σωλήνα με ένα κοφτερό μαχαίρι, επανατοποθετήστε το σωλήνα στις εξόδους και ξανασφίγγτε τα παξιμάδια.
- Για να διατηρήσετε καλή απόδοση, βεβαιωθείτε ότι οι οπές αερισμού στο πώμα πλήρωσης δεν είναι φραγμένες. Στην περίπτωση μη λειτουργίας της βαλβίδας μονής κατεύθυνσης (εξάρτημα 27), που υποδεικνύεται από έλλειψη πίεσης άντλησης, αφαιρέστε τον κύλινδρο της αντλίας όπως περιγράφηκε και σπρώξτε προς τα έξω τη χαλασμένη βαλβίδα όπως δείχνει το Σχήμα 10. Η νέα βαλβίδα

πρέπει να τοποθετηθεί από το σωτηρικό του θαλάμου, εξασφαλίζοντας ότι η κεντρική στρόφιγγα είναι σωστά τοποθετημένη στη θέση της. Επανασυναρμολογήστε τη αντλία, βεβαιώνοντας ότι το δακτυλίδι "O" δεν έχει μετακινηθεί. Εάν η βαλβίδα μονής κατεύθυνσης στο πιστόνι έχει υποστεί ζημιά, επικοινωνήστε με την Hozelock.

Αποφεύγετε τη συσσώρευση τυχόν εμποδίων στην λόγχη.

Εκκewνwστε όλα τα υγρά από όλα τα τμήματα του ψεκαστήρα μετά από τη χρήση του για να αποφυγείτε τυχόν ζημιά λόγω παγετού.

Τουλάχιστον μια φορά ετησίως, καθαρίστε πλήρως ολόκληρο τον ψεκαστήρα και λιπάνετε όλα τα κινούμενα τμήματα, αντικαθιστώντας τυχόν φθαρμένες φλάντζες.

ΣΥΜΒΟΥΛΕΣ ΣΥΝΤΗΡΗΣΗΣ ΚΑΙ ΑΝΤΑΛΛΑΚΤΙΚΑ

Μπορείτε να αγοράσετε διάφορα ανταλλακτικά από το Τμήμα Εξυπηρέτησης Καταναλωτών της Hozelock με το οποίο μπορείτε να επικοινωνήσετε στη διεύθυνση που παρέχεται. Παρακαλούμε να αναφέρετε τον κωδικό εξαρτήματος που δίδεται στην αρχή των παρόντων οδηγιών.

ΑΓΚΡΟΜΑ ΕΠΕ ΠΕΙΡΑΪΩΣ 90, ΑΘΗΝΑ ΘΛΑ.
3423034,3477634,3464435.

αναφέροντας τον κωδικό του μοντέλου.

Λόγω της πολιτικής μας για συνεχή βελτίωση των προϊόντων μας, ο σχεδιασμός των μπορεί να αλλάξει χωρίς προειδοποίηση.

Εγγύηση για τον Χρήστη

Η Hozelock Ltd εγγυάται τον ψεκαστήρα αυτό, ο οποίος έχει κατασκευαστεί σύμφωνα με τα υψηλότερα πρότυπα και με τις διαδικασίες που αναφέρονται στα διεθνή Πρότυπα ISO 9001. Η εταιρεία προσφέρει εγγύηση έναντι τυχόν δυσλειτουργιών που οφείλονται σε ατέλειες των υλικών ή της κατασκευαστικής διαδικασίας για μια περίοδο 2 μηνών από την ημερομηνία αγοράς.

Η εγγύηση αυτή προσφέρεται επιπλέον των, και δεν μειώνει με κανένα τρόπο, τα νόμιμα δικαιώματά σας ως καταναλωτής.

SF

LUE OHJEET TARKKAAN
ENNEN LAITTEEN KÄYTTÖÄ

Professional 16 Reppuruisku - 4816

Tätä ruiskua käytetään puutarha/maatalouskemikaaliliuosten kanssa. Lue tämä lehtinen ennen ruiskun käyttöä ja säilytä se myöhemmäksi tarvetta varten.

KOKOAMINEN – säiliö

Ota tuotteen osat pakkauksesta ja paina ne mieleesi

Kuva 1 numero	Kappaleen
Pumppuosa.....	1
Siivilä.....	2
Täyttökorkki.....	3
Pumpun kansi.....	4
Sekoitin.....	5
Kääntösauva.....	6
Yhdysausa.....	7
Pumppukahva.....	8

Oikeakätinen ruiskutus

● Vapautta pumpun kansi (kappale 4), vedä pumppuosa kokonaan ulos (kappale 1) ja kiinnitä sitten sekoitin (kappale 5) paikalleen kuvan 3 osoittamalla tavalla. Kokoa laite kuvan mukaisesti.

- Työnnä kääntösauva (kappale 6) alustan aukkon samalle puolelle kuin pumppuosa. Kiinnitä sauva paikalleen suuren tiivistysrenkaan ja 'R'-kirstimen avulla kuten kuvassa 4.
- Kiinnitä toinen suuri tiivistysrengas paljastuneen kääntösauvan päälle kuten kuvassa 5. Kiinnitä se sitten yhdysauvan (kappale 7) yläosaan pumpun päällä olevan aukon kautta pienemmällä tiivistysrenkaalla ja 'R'-kirstimellä.
- Työnnä pumpun kahva (kappale 8) kääntö- ja yhdysauvan yli, kiinnitä se jäljellä olevilla tiivistysrenkailla ja 'R'-kirstimellä kuten kuvassa 5.
- Kiinnitä ylähina säiliön päällä olevan kiinnityskohdan läpi ja sulje se työntämällä tappi hinnan päässä olevan silmukan läpi kuten kuvassa 6. Kiinnitä sivuhihnat telineeseen kuvan 6 osoittamalla tavalla.
- Kiristä kumpikin kansi vahvasti käsin ennen laitteen käyttöä (kappaleet 3 ja 4).

Vasenkätinen ruiskutus

Ruisku on koottu osittain oikeakätistä käyttöä varten, mutta se voidaan muuttaa helposti vasenkätiseen käyttöön vaihtamalla pumppuosan ja täyttösosan paikkaa keskenään kuvan 2 osoittamalla tavalla. Kokoa laite tavalliseen tapaan kuvien 3, 4 ja 5 osoittamalla tavalla siten, että pumpun kahva on nyt säiliön oikealla ja suihkuvarsi sen vasemmalla puolella.

Kokoaminen – suihkuvarsi

Kuva 7

Kappalenumero	
Kiinnitysmutteri.....	9
Suihkuvarren putkiosa.....	10
Ruiskukahva.....	11
Kulmaruiskupää.....	12
Letkun mutteri.....	13
Letku.....	14
Puppusylinterin ulostulo.....	15

- Kiinnitä kiinnitysmutteri (kappale 9) suihkuvarren putkiosan päälle (kappale 10) ja työnnä se ruiskukahvan (kappale 11) etuaukkoon, kiristä sitten mutteri. Katso kuva 7.
- Kiinnitä kulmaruiskupää (kappale 12) suihkuvarren putkiosan päälle ja kiristä kiinnitysmutteri käsin.
- Kiinnitä toinen letkumutteri letkun päälle (kappale 13) siten, että sen kierreaukko on ruiskukahvaa päin ja kiristä se vahvasti.
- Kiinnitä toinen letkumutteri letkun toiseen päähän ja liitä se pumppusylinterin ulostuloon (kappale 15). Kiristä letkumutterit vahvasti käsin.
- Asenna lopuksi suihkuvarren pidikkeet, kuva 8. Taita pidikkeet yhdysauvan ympärille (kappale 7) ja kiristä ruuvi.

KEMIKAALIEN RUISKUTUS

Tämä ruisku on tarkoitettu hyönteis-, sien- ja rikkaruohomyrkkujen sekä kasviravinteiden vesiliuosten ruiskuttamiseen.

Noudata seuraavia ohjeita tarkasti.

- Noudata kemikaalin toimittajan antamia turvallisuusohjeita.
- Käytä suojalaseja, käsineitä ja naamaria.
- Älä hengitä ruiskusumua.
- Vältä saamasta ruiskutettavaa kemikaalia iholle.
- Työskentele hyvin tuuletetulla alueella.
- Älä altista lapsia, lemmikkieläimiä tai kaloja kemikaaleille.
- Hakeudu lääkäriin, jos kemikaaleja joutuu silmiisi tai jos sinulle ilmestyy oireita ruiskutuksen jälkeen.
- Pese kädet erittäin huolellisesti ruiskutuksen jälkeen, etenkin ennen ruokailua.
- Pese ruiskutuksessa käytetyt vaatteet.
- Älä ruiskuta ruuan tai ruokavalmisteiden päälle.
- Jos ruiskutat hedelmiä/kasviksia/viljaa, noudata kemikaalin valmistajan ohjeita siitä, kuinka pian ruiskutuksen jälkeen voit poimia sadon ja syödä sen.
- Älä ruiskuta liuotinpohjaisia aineita, esim. lakkasprittä.
- Sekoita kemikaali ennen käyttöä erillisessä astiassa ja täytä ruisku aina kokonaan.
- Kun olet käyttänyt ruiskua kemikaalien ruiskuttamiseen, hävitä käyttämättä jäänyt liuos turvallisesti ja puhdista ruisku perusteellisesti ruiskuttamalla pieni määrä puhdistusainetta ja lämmintä (ei kuumaa) vettä. Toista ruiskutus puhtaalla kylmällä vedellä.
- Varmista ennen käyttöä ja sen jälkeen, että kaikki liitännät

VARAOSALUETTELO

Osanumero	Kuvaus	Kuva	Kappale	Osa	Määrä
Z42100	Pumpun varaosasarja	11	16	Mäntäsyylinterin tiivistsyngas	2
			17	Mäntäpumpun tiivistsyngas	1
			18	Säiliökannen tiivistsyngas	2
			19	'R'-kiristin	2
			20	12 mm tiivistsyngas	2
			21	10 mm tiivistsyngas	2
			22	Hihnan kiinnitystappi	1
Z42101	Ruiskukahvasarja	9	23	Suihkuvarren suodin	1
			24	Suihkuvarren sulkutiivistsyngas	1
			25	Suihkuventtiilin tiivistsyngas	1
			26	Venttiiliosan tiivistsyngas	1
Z42102	Suihkuvarren letku	11	14	Suihkuvarren letku	1
Z42109	Suihkusuutin	11	12	Kulmapää	1
Z42110	Suihkuvarren putkiosa	11	10	Suihkuvarren putkiosa	1
Z42105	Pumppuosa	11	1	Pumppuosa	1
Z42111	Hihna	11	28	Hihna	1

ovat pitäviä ja vaihda kuluneet osat.

- Älä täytä ruiskua kuumilla nesteillä (enint. 30°C)
- Voit käyttää jauheimaalia kemikaalia, jos se liukenee täysin. Ruiskussa on sisäinen sekoitinsauva.

HUOM: Ruiskua on valmistettu monista erityyppisistä muoveista, ja vaikka käyttämäsi neste voi olla muoviasiasta, se ei takaa, ettei se vioita ruiskua. Jos olet epävarma jostakin aineesta, jota haluat ruiskuttaa, suosittelemme, että kirjoitat kuluttajapalveluostollemme (osoite alla) ja tarkistat aineen sopivuuden.

HUOLTO

- Pumppu on voideltava aika ajoin. Poista järjestelmästä ensin paine painamalla liipaisinta. Poista sitten 'R'-kiristimet ja tiivistsyngaat yhdyssauvan ylä- ja alaosasta (kappale 7). Poista yhdyssauva (kappale 7). Pidä pumppukahva paikallaan. Avaa pumpun kansi (kappale 4) mutta älä poista sitä. Vedä pumppuosa ulos vetämällä mäntä pois pumppusuojuksesta. Työnä pumpun kansi (kappale 4) toiseen reunaan, jolloin paljastuu kolme tiivistsyngasta. Levitä silikonirasvaa ja kokoa laite uudelleen.
- Ruiskukahva (kappale 11) voidaan irrottaa osiin suotimen puhdistamista tai voitelua varten (kappale 23) irrottamalla laitteen takaosa, kuva 9. Älä hävitä venttiilin jousta.
- Jos letku on viallinen tai kulunut ja se täytyy vaihtaa, irrota letkumutteri(t), työnä ne letkua pitkin kunnes viallinen osa voidaan leikata pois terävällä veitsellä, kiinnitä letku uudelleen ulostulojen päälle ja kiristä mutteri(t) takaisin paikalleen.
- Varmista hyvä suorituskyky pitämällä täyttökorkin ilma-aiokot vapaina esteistä. Jos takaiskuventtiili (kappale 27) ei toimi, mikä näkyy heikosta pumppauspaineesta, poista pumppusyylinteri kuvatuilla tavalla ja työnä viallinen venttiili ulos kurtin kuvassa 10. Uusi venttiili on kiinnitettävä säiliön sisäpuolelta varmistuen, että keskitystappi on täysin paikallaan. Kokoa pumppu uudelleen ja varmista, ettei "o"-renkaan tiiviste ole siirtynyt paikaltaan. Jos männän takaiskuventtiili on viallinen, ota yhteys Hozelockiin.

Pidä suutin vapaana esteistä.

Tyhjennä liuos jokaisesta ruiskun osasta käytön jälkeen voittumisen välttämiseksi.

Puhdista koko ruisku perusteellisesti vähintään kerran vuodessa, voitele kaikki liikkuvat osat uudelleen ja vaihda vialliset tiivisteet.

HUOLTOINEUVOT JA VARAOSAT

Varaosa on saatavissa Hozelockin kuluttajapalvelusta, jonka osoite on annettu alla. Ilmoita näiden ohjeiden yläosassa annettu osanumero.

CONSUMER SERVICES DEPARTMENT HOZELOCK LTD
(KULUTTAJAPALVELUOSASTO)

Waterslade House, Thame Road, Haddenham,
Aylesbury, Bucks HP17 8JD, England

tai soita numeroon 01844 292002

tai faksaa numeroon 01844 2120

sähköposti: consumer.services@hazelock.com

Koska parannamme tuotteitamme jatkuvasti, mallit voivat muuttua ilman ennakkoilmoitusta

KÄYTTÖTAKUU

Hozelock Ltd antaa takuun tälle ruiskulle, joka on valmistettu korkeimpien vaatimusten ja ISO 9001-standardien mukaisesti. Tuote on taattu vuoden ajan ostopäivästä lähtien kaikkia vikoja vastaan, jotka johtuvat viallisista materiaaleista tai valmistuksesta.

Tämä takuu annetaan laillisten kuluttajaoikeuksien lisäksi eikä se vähennä laillisia oikeuksiasi.

RU

ВНИМАТЕЛЬНО ПРОЧИТАЙТЕ ИНСТРУКЦИИ ПЕРЕД ИСПОЛЬЗОВАНИЕМ

Распылитель рюкзачного типа Professional 16 - 4816

Этот распылитель был разработан для использования с растворами садовых/сельскохозяйственных химикатов. Пожалуйста, прочитайте эту брошюру перед использованием распылителя, затем храните её в надёжном месте для будущих справок.

СБОРКА – контейнер

Распакуйте и ознакомьтесь с компонентами, используемыми в данном изделии.

Рис. 1 Изделие №	
Насосный агрегат	1
Сетчатый фильтр	2
Крышка заливной горловины	3
Крышка насоса	4
Мешалка	5
Поворотный рычаг	6
Соединительный стержень	7
Рукоятка насоса	8

Управление распылителем правой рукой

- Снимите крышку насоса (№4) и вытащите целый насосный агрегат (№1), а затем зажим на мешалке (№5), как изображено на Рис. 3. Затем соберите заново, как показано.
- Вставьте поворотный рычаг (№6) в отверстие в основании с той же стороны, что и насосный агрегат. Закрепите рычаг при помощи большой шайбы и R-образного зажима, как показано на Рис. 4.
- Установите вторую большую шайбу над

поворотным рычагом, как показано на Рис. 5. Затем пропустите верхнюю часть соединительного стержня (№7) сквозь отверстие в верхней части насоса и закрепите при помощи маленькой шайбы и R-образного зажима.

- Продвиньте рукоятку насоса (№8) над поворотным рычагом и соединительным стержнем, закрепите при помощи оставшихся шайб и R-образных зажимов, как показано на Рис. 5.

- Пропустите постромку стропа через фикспункт на верхней части бачки и закрепите его, пропустив тумблер сквозь петлю на конце постромки, как показано на Рис. 6. Прикрепите боковые постромки к скобе, как показано на Рис. 6.

- Перед использованием убедитесь, что обе крышки (№№ 2 и 3) плотно закручены.

Распылитель был частично собран для управления правой рукой, однако его можно легко преобразовать для управления левой рукой. Для этого надо поменять позиции насосного агрегата и агрегата наполнения, как показано на Рис. 2. Следуйте стандартной сборочной процедуре, как показано на Рис. 3, 4 и 5, таким образом, чтобы рукоятка насоса была расположена с правой стороны контейнера, а трубка распылителя – с левой.

Сборка – трубка распылителя.

Рис. 7	№ изделия
Стопорная гайка	9
Трубка распылителя	10
Сборка рукоятки распылительной трубки	11
Угловая распылительная насадка	12
Гайка шланга	13
Шланг	14
Слив насосного цилиндра	15

- Закрепите стопорную гайку (№9) на трубке распылителя (№10) и вставьте трубку в переднее отверстие на рукоятке распылительной трубки (№11) и закрепите завинчиванием гайки. См. Рис. 7.

- Прикрепите угловую распылительную насадку (№12) на распылительную трубку и затяните гайку рукой.

- Наденьте одну из гаек шланга (№13) с нарезным отверстием, выходящим на рукоятку распылительной трубки, на шланг и затяните.

- Наденьте другую гайку шланга на другой конец шланга и присоедините его к сливу насосного цилиндра (№15). Полностью затяните гайку рукой.

- Присоедините фиксаторы распылительной трубки, как показано на Рис. 8. Оберните фиксаторы вокруг

соединительного стержня (№7) и затяните гайки.

РАСПЫЛЕНИЕ ХИМИКАТОВ

Данный распылитель предназначен для водных растворов фирменных инсектицидов, фунгицидов, гербицидов и питания для растений.

Тщательно выполняйте нижеперечисленные инструкции.

- Следуйте составленным производителями химикатов инструкциям по безопасности.
 - Носите защитные очки, перчатки и маску.
 - Не вдыхайте распыляемые химикаты.
 - Избегайте попадания химикатов на кожу.
 - Работайте на хорошо проветриваемых участках.
 - Оберегайте детей, домашних животных и рыб от контакта с химикатами.
 - Немедленно обратитесь к врачу при попадании химикатов в глаза, а также, если после использования возникнут какие-либо болезненные симптомы.
 - Тщательно мойте руки после использования химикатов, особенно перед едой.
 - Стирайте одежду, соприкасавшуюся с химикатами.
 - Не распыляйте химикаты на еду и кухонную утварь.
 - При опрыскивании урожая, тщательно следуйте инструкциям производителей о том, как скоро после опрыскивания можно собирать урожай и употреблять их в пищу.
 - Не разпыляйте никаких растворяющих жидкостей, типа уайтспирита.
 - Смешивайте химикаты в специальной ёмкости перед опрыскиванием и всегда наполняйте опрыскиватель.
 - После использования химикатов осторожно избавьтесь от неиспользованного раствора и тщательно промойте распылитель путём распыливания небольшого объёма моющего средства в тёплой (но не горячей) воде. Повторите распыливание, пользуясь чистой холодной водой.
 - Перед использованием распылителя и после него убедитесь, что все соединения надёжны и замените все изношенные части.
 - Никогда не наполняйте распылитель горячими жидкостями (максимальная температура +30°C).
 - Возможно использование порошковых химикатов, если они полностью растворимы. Распылитель оснащён встроенной лопастной мешалкой.
- Внимание: Ваш распылитель изготовлен из различных типов

СПИСОК ЗАПАСНЫХ ЧАСТЕЙ

№ части	Описание	Рис.	Предмет	Компонент	Кол-во
Z42100	Комплект запчастей для насоса	11	16	Уплотнительное кольцо поршневого цилиндра	2
			17	Уплотнительное кольцо насосного поршня	1
			18	Уплотнительное кольцо крышки бачки	2
			19	R-образный зажим	2
			20	Шайба 12мм	2
			21	Шайба 10мм	2
			22	Фиксирующий тумблер стропа	1
Z42101	Комплект рукоятки распылительной трубки	9	23	Фильтр распылительной трубки	1
			24	Уплотнительное кольцо вкл/выкл распылительной трубки	1
			25	Уплотнительное кольцо клапана распылительной трубки	1
			26	Уплотнительное кольцо корпуса клапана	1
Z42102	Шланг распылительной трубки	11	14	Шланг распылительной трубки	1
Z42109	Сопло распылительной трубки	11	12	Угловая насадка	1
Z42110	Трубка распылителя	11	10	Трубка распылителя	1
Z42105	Насосный агрегат	11	1	Насосный агрегат	1
Z42111	Строп	11	28	Строп	1

пластмасс и несмотря на то, что жидкости, которые Вы хотите использовать, могут быть упакованы в пластмассовую тару, это не является гарантией того, что они не повредят распылитель. Если у Вас возникают какие-либо сомнения о жидкости, которую Вы намереваетесь использовать, мы рекомендуем написать в наш Отдел обслуживания покупателей по предоставляемому адресу для проверки её пригодности.

УХОД ЗА РАСПЫЛИТЕЛЕМ

- Время от времени насос необходимо смазывать. Сначала нажмем курка сбросьте давление в насосе. Затем снимите R-образные зажимы и шайбы с верхнего и нижнего концов соединительного стержня (№7). Снимите соединительный стержень (№7). Оставьте рукоятку насоса на месте. Отвинтите крышку насоса (№4), но не снимайте её. Вытащите насосный агрегат путём вытаскивания поршня из гильзы насоса. Сдвиньте крышку насоса (№4) в сторону для доступа к трём уплотнениям. Нанесите силиконовую смазку и соберите заново.
- Рукоятку распылительной трубки (№11) можно разобрать для чистки или смазки фильтра (№23). Для этого надо открутить заднюю гайку/гайки шланга, продвиньте её/их по шлангу до тех пор, пока повреждённый участок можно отрезать острым ножом, заново присоедините шланг и затяните гайку/гайки.
- Если шланг повреждён или изношен и требует замены, ослабьте гайку/гайки шланга, продвиньте её/их по шлангу до тех пор, пока повреждённый участок можно отрезать острым ножом, заново присоедините шланг и затяните гайку/гайки.
- Для хорошей работы распылителя убедитесь в том, что вентиляционные отверстия в крышке заливной горловины не засорены. В случае неисправности обратного клапана (№27), результатом чего является потеря давления в насосе, отсоедините цилиндр насоса по вышеописанному методу и вытолкните повреждённый клапан, как показано на Рис. 10. Новый клапан надо устанавливать изнутри камеры, позаботившись о том, что центральная трубка находится на месте. Заново соберите насос, убедившись в том, что уплотнительное кольцо находится на месте. Если обратный клапан в поршне повреждён, обратитесь за консультацией в

компанию Hozelock.

- Не позволяйте соплу засоряться.
- После использования, сливайте всю оставшуюся жидкость из распылителя для предотвращения повреждений.
- По меньшей мере один раз в год тщательно прочищайте распылитель, смазывайте все движущиеся детали и заменяйте повреждённые уплотнения.

СОВЕТЫ ПО ОБСЛУЖИВАНИЮ И ЗАПАСНЫЕ ЧАСТИ

Запасные части можно приобрести через Отдел обслуживания покупателей по нижеуказанному адресу. Пожалуйста, называйте номер запчасти согласно списка в начале этих инструкций.

ОТДЕЛ ОБСЛУЖИВАНИЯ ПОКУПАТЕЛЕЙ КОМПАНИИ HOZELOCK LTD.

Sprint-M
115533 Pr Andropova
22/30 of 617
Moscow
Russia
Tel: 095 118 6810
Fax: 095 118 6810

По причине нашей политики непрерывного развития, некоторые разработки могут быть изменены без предварительного оповещения.

Гарантия пользователя

Компания Hozelock Ltd. гарантирует высокое качество данного распылителя, который был произведён по высочайшим стандартам и в соответствии со международными стандартами ISO 9001. Это изделие гарантируется против любых неисправностей, возникших по причине дефектных материалов или недостатков производства, на 12 месяцев со дня приобретения. Эта гарантия является дополнением к Вашим правам покупателя и ни в какой мере не умаляет их.

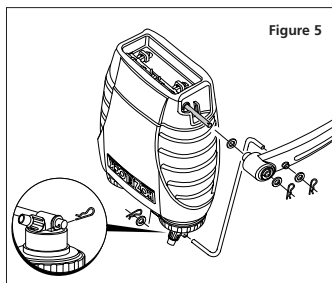
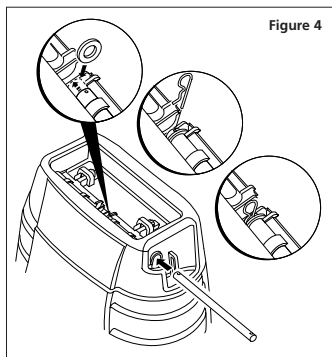
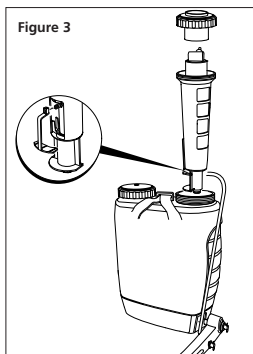
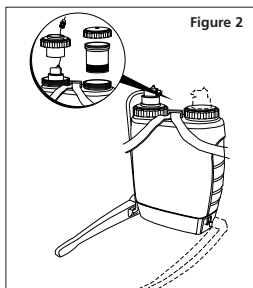
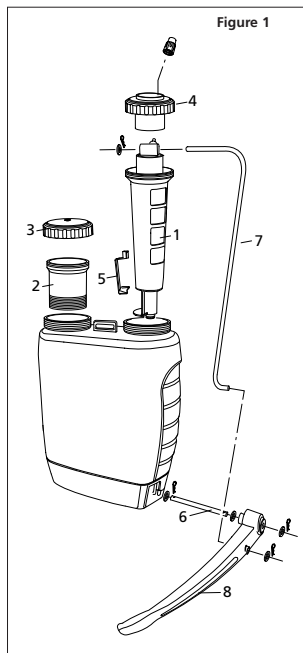

Figure 6

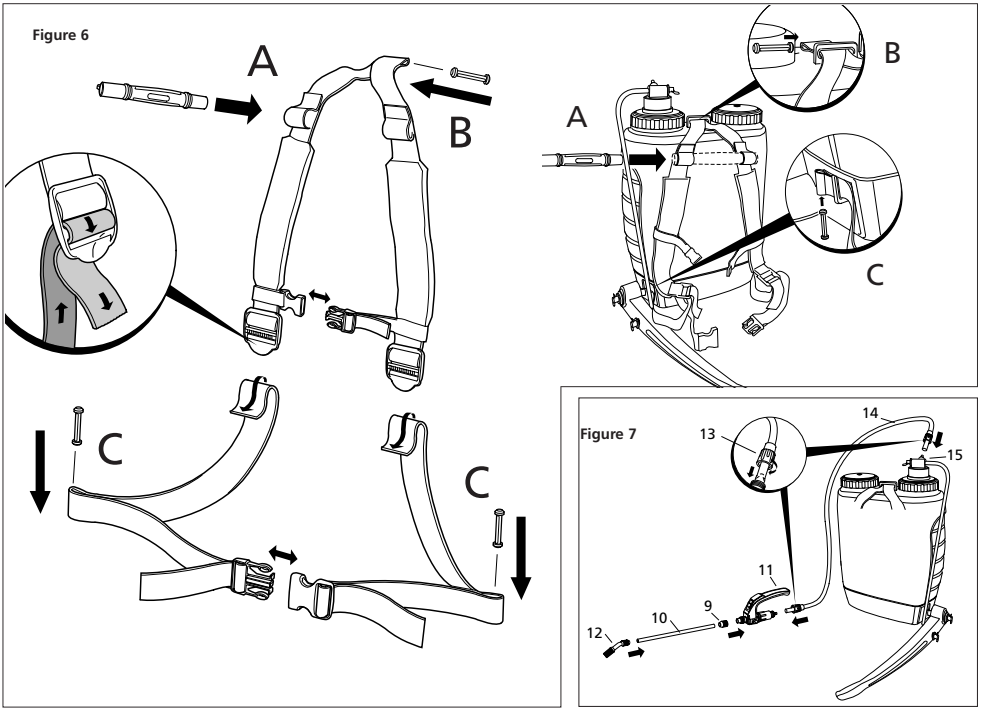

Figure 7

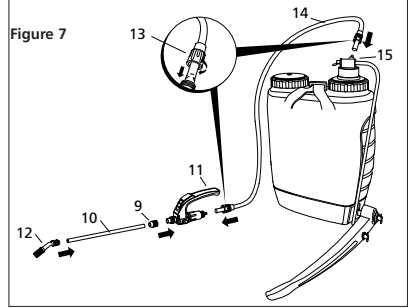

Figure 8

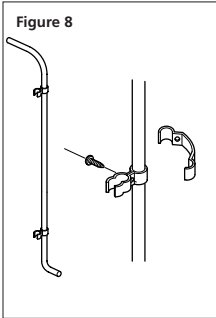

Figure 9

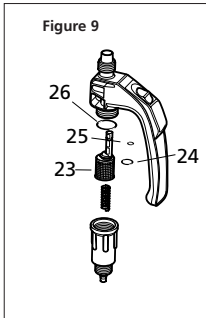

Figure 10

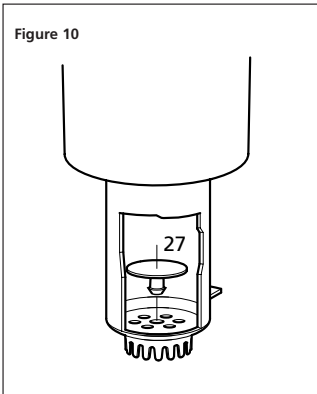

Figure 11

