

EasyClear™ LV

GB

INSTALLATION AND OPERATING INSTRUCTIONS. READ INSTRUCTIONS CAREFULLY BEFORE ATTEMPTING INSTALLATION. KEEP THESE INSTRUCTIONS FOR FUTURE REFERENCE

The Hozelock Cyprio EasyClear™ Clearwater, Fountain & Waterfall pump is designed for submersible use in outdoor ponds. It is an integrated unit that provides Mechanical & Biological Filtration with an Ultra Violet Clarifier & Fountain. The transformer supplied with this unit is designed for indoor use only.

ATTENTION - UV CAUTION
 Exposure to Ultra Violet (UV) radiation can be dangerous and cause damage to eyes and skin. Under no circumstances should any attempt be made to gain access to the lamp when the unit is switched on. When switched on, the lamp can be checked for operation by looking for a bluish glow from the ball joint outlet (Fig 2-D).

Pond size

The EasyClear™ can maintain ponds of up to 4000 litres. However, for best results, certain conditions may need to be taken into account. Ponds that are heavily stocked with fish, or less than 0.5 metres (1'8" feet) deep, or situated in warm climates or exposed to direct sunlight for long periods of time will lead to excessive algae growth and fish activity. This results in greater demands on the filtration system. The pond sizing chart at the end of these instructions gives guidelines on recommended pond sizes, relating to these conditions.

Periods of Operation

Keep the filter working 24 hours a day. Ideally it should run all year round, but at least throughout the fish feeding season, (ie until the water temperature falls below 10°C and the fish stop feeding). In winter, operating the unit will maintain a basic level of useful bacteria in the Biological Filter and will help prevent the pond icing over. However, the unit must not be allowed to freeze. If you switch the unit off for winter, wash the unit thoroughly before resuming filtration in the spring (see 'Winter Storage', 9.0). Never feed your fish when the unit is not in use.

Maturation

Biological maturation means that the filter has built up enough nitrifying bacteria in the Biological Filter to convert harmful fish waste and other organic waste (ie Ammonia, Nitrite) into relatively harmless Nitrate. The process normally takes 6-8 weeks, but depends on many

factors such as water temperature, feeding rate and stocking density.

1.0 IMPORTANT

1.1 WARNING: ALWAYS UNPLUG OR DISCONNECT ALL APPLIANCES IN THE POND FROM THE ELECTRICITY SUPPLY BEFORE PUTTING YOUR HANDS IN THE WATER WHILST EQUIPMENT IS BEING INSTALLED, REPAIRED, MAINTAINED OR HANDLED.

1.2 Do not use the supply cable to lift the unit, as this may cause damage. We recommend fitting a lifting cord to the hook feature on the base, when the filter is installed in deep water. (Fig 2-I).

1.3 Do not operate or leave the unit in freezing conditions.

1.4 Do not allow the unit to run dry. The water level should be above the UVC indicator at the ball joint (Fig 4-L).

1.5 Check that the voltage marked on the unit corresponds to the mains supply.

1.6 A 10mA OR 30mA RESIDUAL CURRENT DEVICE (RCD) MUST BE FITTED TO THE MAINS SUPPLY.

1.7 DO NOT OPERATE THIS UNIT WITHOUT THE OUTER CAGE ATTACHED. USING THE UNIT WITHOUT THE OUTER CAGE MAY INVALIDATE YOUR WARRANTY.

1.8 The pump does not use oil or grease for lubrication and can be used safely in ponds containing fish or plants. The motor consists of a sealed stator and water cooled permanent magnet rotor. All electrical components are isolated from the water.

1.9 Position the transformer in a garage or shed close to the mains voltage supply. The transformer is not waterproof and must be kept dry and under cover - allowing for sufficient air circulation. Do not position the transformer in direct sunlight, eg greenhouse, window sill, etc. as high temperatures may cause overheating.

The pump must only be connected to a safety isolating transformer with a 24V output.

2.0 WARNING: SAFETY AND ELECTRICAL CONNECTIONS

2.1 The pump is supplied with 3m of 2 core electric cable which is permanently connected and sealed to the pump. The supply cable cannot be replaced. If the cable is damaged, the unit should be discarded. The plug supplied with this product is not waterproof and must be housed in a dry, waterproof enclosure.

The installation must conform to the national and local wiring regulations which could include the use of plastic or metal conduit to protect the cable.

2.2 TRANSFORMER INSTALLATION

Connect the pump to the transformer as follows. (See Figure 12)

- | | |
|------|---------------------------|
| A .. | Mains voltage cable |
| B .. | Flying Lead |
| C .. | Low voltage cable to pump |

Plug the pump lead into the socket provided on the flying lead for the transformer. If an extension lead is required Hozelock Cyprio provide extension leads (ref. Hozelock Cyprio Consumer Services).

The cable supplied with this unit cannot be replaced, if the cable is damaged. The plug supplied with the transformer is designed for indoor use only.

Ensure 230v cable and 24v cables do not cross.

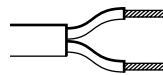

Brown - Live
 Blue - Neutral

The BROWN lead should be connected to the LIVE terminal, which may be marked with an 'L' or coloured brown or red.

The BLUE lead should be connected to the NEUTRAL terminal, which may be marked with an 'N' or coloured blue or black.

Note:

This transformer is protected by a self-resetting thermal cut-out. If this device operates the pump will stop working.

Switch off and allow the transformer to cool for two hours before re-starting.

Continual tripping can be caused by installing the transformer in hot locations (eg direct sunlight).

- 2.3 The unit cable (and extension cable) should be positioned and adequately protected against damage especially where contact with gardening equipment (lawn mowers, forks etc.) children and domestic animals may occur.
- 2.4 **CONSULT A QUALIFIED ELECTRICIAN OR LOCAL AUTHORITY IF IN ANY DOUBT ABOUT WIRING TO THE MAINS SUPPLY.**
- 2.5 The clear tube inside the unit is made from quartz glass and care should be taken during installation and maintenance. We recommend the use of eye protection and suitable gloves.

3.0 ACCESSORY ASSEMBLY

- 3.1. Bell Fountain (Fig 2).

Locate the Bell Support (E) to the Bell Main Body (F) and push fully home. Position the Bell (G) to the Body Assembly and press into the central location.

3.2.2 and 3 tier fountain display assembly (Fig 2-H).

The plastic discs that create the 2 and 3 tier water displays simply snap onto the fountain stem.

4.0 INSTALLATION

4.1 Place the unit next to the pond and route the cable back to the mains transformer supply. Ensure that you allow for enough cable for positioning the product in the desired location in the pond.

Fountain operation. (Fig 3 for general installation guide)

4.2 Position - Construct a solid and level platform on which to place the EasyClear™. The platform should be greater than 300 mm (12") below the water level. For depths between 300mm and 600mm use the fountain stem extension segments (Fig 11-6), which simply screw together, to allow the fountain to be above the water level. For general installation see Fig 3.

PLEASE NOTE: The product has a water by-pass to control water flow rates which means a quantity of water will always come out of the product just below the flow control. This is normal in operation.

4.3 Position the unit in the pond. The 2 and 3 tier fountainheads simply snap onto the fountain stem (Fig 2). The fountain angle can be adjusted to be vertical using the ball joint (Fig 4). The tightness of the ball joint can be adjusted (Fig 4-M).

4.4 If required, the 2-Tier Fountainhead can be used to achieve an alternative and higher display pattern than the 3-Tier.

4.5 The fountain height can be adjusted to suit your needs by rotating the Fountain Flow Adjuster (Fig 5-N). Rotate the waterfall adjuster to the 'MIN' position (Fig 5-P).

4.6 The Bell Fountain creates a decorative waterbell. The size of the bell can be adjusted to suit your needs by rotating the Fountain Flow Adjuster (Fig 5-N).

Fountain and Waterfall. (Fig 3 for general installation guide)

4.7 Position the pump as previously described.

4.8 Attach a suitable length (3m maximum) of 25 mm (1") hose to the Threaded Hose tail (Fig 5-O), and secure with a suitable hose clip and position the outlet end of the hose in the desired position.

4.9 Screw the Threaded Hose tail onto the waterfall outlet on the side of the EasyClear™ (Fig 5-O).

4.10 The combination of waterfall and fountain will reduce the fountain height that can be achieved.

4.11 Once the pump is operating the flow of the waterfall and the height of the fountain can be independently adjusted using fountain adjuster (Fig 5-N) and waterfall adjuster (Fig 5-P)

Waterfall Only. (Fig 3 for general installation guide)

4.12 Screw the blanking plug onto the fountain outlet (Fig 2-K).

4.13 Position the pump as previously described.

4.14 Attach a suitable length (3m maximum) of 25 mm (1") hose to the Threaded Hose tail and secure with a suitable hose clip and position the outlet end of the hose in

the desired position.

4.15 Screw the Threaded Hose tail to the waterfall outlet of the EasyClear™ (Fig 5-O). And adjust the flow using the waterfall flow adjuster (Fig 5-P), to suit your needs.

UVC operation

4.16 The UVC will automatically switch on once the unit has been connected to the electricity supply.

4.17 The UVC lamp can be checked for operation by looking for a bluish glow from ball joint outlet (Fig 2-D).

4.18 See Maintenance section 5.4 for Lamp replacement.

5.0 MAINTENANCE

The Hozelock Cyprio EasyClear™ has been designed to allow fast and easy maintenance. As with all pond equipment, occasionally it will become necessary to clean or replace parts. Refer to section 1 & 2 before attempting any maintenance.

ALWAYS UNPLUG OR DISCONNECT ALL APPLIANCES IN THE POND FROM THE ELECTRICITY SUPPLY BEFORE PUTTING YOUR HANDS IN THE WATER OR STARTING MAINTENANCE.

5.1 Fountain Head (Fig 2-J)

a - Place a coin or similar in the slot and gently lever off the fountain head.

b - Rinse in clean water and reassemble.

5.2 Foam

a - Release the Foam Cover by pushing the two grey buttons (Fig 6-R) and lift the cover (Fig 7-S).

b - Lift the Foam with the Foam Support (Fig 8-T). Note :- If the unit is out of the pond for more than 20 minutes the biological filter action may stop working.

c - Lift the Foam off the Foam Support, rinse both parts in a bucket of pond water and reassemble.

d - The Foam Cover and Base should also be rinsed.

e - Reassemble the Filter.

5.3 Quartz Tube

a - Remove the bayonet locking screw (Fig 1-A), twist and lift the bayonet tube (Fig 1-B).

b - Clean the Quartz Tube. Especially in hard water areas, the quartz tube may become covered in limescale, which will reduce efficiency. Clean the tube with a soft cloth and a gentle de-scaler, rinse in water before refitting.

5.4 Lamp replacement

Change the lamp at the start of the new season. Even though the lamp still glows it may not be giving out any useful UV radiation.

a - How well the EasyClear™ performs is related to the strength of the UV radiation produced. This will slowly decline from the day your lamp is switched on. The UVC lamp has an effective life of 12 months. You need to change the lamp when there is a significant reduction in water clarity. Make sure this is due to an expired lamp and not a badly maintained filter or a dirty/limescaled quartz sleeve. Both can greatly reduce UV transmission into the water.

b - Remove the Bayonet Tube assembly - ref to section 4.1.

c - Remove the quartz tube in a similar way by removing the retaining screw

(Fig 9-U), rotating the plastic moulding anticlockwise and lifting up and away (Fig 9-V).

d - With the lamp now accessible pull it out of the holder (Fig 9-W) and push in a new lamp.

e - Reassemble the filter and switch back on.

5.5 Biological Filter

Normally, there is no need to remove the bio-media as any cleaning may kill the colonies of bacteria that make toxic waste harmless.

a - Remove the foam – ref to section 5.2.

b - Remove the 4 fixing screws (Fig 10-X) and lift the base clear.

c - The 12 off pieces of Biomedia (3 off either side of the pump) can be removed for cleaning. 4 off fit into the base (Fig 10).

d - Wash in pond water.

e - Reassemble the filter and restart.

5.6 Rotor Assembly

a - Remove the foam – ref to section 5.2.

b - Remove the 4 fixing screws (Fig 10-X) and lift the base & biomedia clear.

c - Remove the 2 fixing screws (Fig 10-Y) and lift the Pump Assembly clear.

d - Twist the Pump Chamber anticlockwise (Fig 10-Z) and lift clear. The rotor can now be pulled out for cleaning or replacement (Fig 10-AA).

e - Reassemble the pump and 2 fixing screws (Fig 10-Y).

f - Reroute the cable (Fig 10-BB).

g - Reassemble the filter, and restart.

6.0 ALL YEAR PUMP CARE

A quick daily check should be carried out to ensure that the pump is performing satisfactorily.

Once a week- Remove the outer casing and Fountain Head in accordance with the general maintenance notes. Depending on pond water conditions, cleaning may be required more frequently.

Once a year- Completely disassemble the unit including the Rotor Assembly as described in the general maintenance notes, refer to sections 5.1 - 5.6, and wash all components in clean, fresh water. Replace worn or broken parts.

7.0 SPARE PARTS (refer to Fig 11).

Contact the Consumer Services Helpline on 01844 292002.

Item Numbers	
1. Foam.	1375
2. UV Lamp.	1520
3. Quartz Tube.	1529
4. Pump chamber & O-Ring.	Z13248
5. Pump rotor.	3402
6. Fountain and extension segment bagged set.	Z31785
7. Foam cover.	Z13228
8. Foam support.	Z13230
9. Transformer	Z13194

8.0 HOZELOCK CYPRIO 2 YEAR GUARANTEE

If this unit, excluding the Rotor Assembly, Filter Foam & UV Lamp becomes unserviceable within 2 years of the date of purchase it will be repaired or replaced at our option free of charge, unless in our opinion it has been damaged or misused. Liability is not accepted for damage due to accident, improper installation or use.

Liability is limited to replacement of a faulty unit. This guarantee is not transferable. It does not affect your statutory rights.

To obtain the benefits of the guarantee, firstly contact Hozelock Cyprio Consumer Services who may request that the filter is sent along with proof of purchase directly to the address provided.

DAMAGE CAUSED BY RUNNING THE FILTER DRY OR BY FROST INVALIDATES THE GUARANTEE.

9.0 WINTER STORAGE

When not in use, the unit should be removed, thoroughly washed and cleaned, dried and stored in a dry frost protected area. Always store the unit with the foam and foam cover off to ensure adequate ventilation and drying. Refer to maturation section when restarting the unit.

10.0 - FISH STOCKING RATE AND DENSITY

Under normal conditions, the EasyClear™ will support up to 144cm of fish. Introduce fish slowly over the first few weeks, up to

20% of the maximum recommended level, increasing to 50% after six months. The balance will allow for fish growth.

Hozelock Cyprio,

Haddenham,
Aylesbury,
Bucks. HP17 8JD
England.

Tel: +44 (0) 1844 292002

Fax: +44 (0) 1844 291820

POND SIZING CHART

Use this chart to ensure that your EasyClear™ is operating in the correct conditions to guarantee clearwater. Pond depth, location and climate will affect how big a pond can be.

POND SIZING CHART	▽ Hmax - 1.6m		Litres (Gallons)	
	1.6m			
Location and Depth	Fish type *	Mild Climate	Warm Climate	Hot Climate
Shade More than 0.5m deep	Goldfish	4000 (880)	3600 (800)	3200 (700)
Shade Less than 0.5m deep	Goldfish	3600 (800)	3200 (700)	2800 (600)
Sunlight More than 0.5m deep	Goldfish	3600 (800)	3200 (700)	2800 (600)
Sunlight Less than 0.5m deep	Goldfish	3200 (700)	2800 (600)	2400 (500)

* Assumes maximum stock levels of fish as described in section 10.0

Mild climate - eg. Northern Europe. Warm climate - eg. Southern Europe. Hot climate - eg. South Africa

FAULT FINDING.

WARNING:

ALWAYS UNPLUG OR DISCONNECT ALL APPLIANCES IN THE POND FROM THE ELECTRICITY SUPPLY BEFORE PUTTING YOUR HANDS IN THE WATER WHILST EQUIPMENT IS BEING INSTALLED, REPAIRED, MAINTAINED OR HANDLED.

10.1 LOW FLOW FROM PUMP

- a - Ensure the outer cage is clean.
- b - Clear any blockages and adjust the flowcontrols.
- c - Check recoil flap inside pump chamber moves freely.

10.2 POOR FOUNTAIN DISPLAY

- a - Clean the Fountain Head. (see maintenance section 5.1)

10.3 UV LAMP NOT WORKING

- a - Check power supply is on.
- b - Check fuse and wiring
- c - Replace the lamp – refer to section 5.4

10.4 PUMP NOT WORKING

- a - Check power supply is on.
- b - Check fuse and wiring.
- c - The pump may have over heated as a result of the rotor getting jammed.
- d - Check the rotor assembly – refer to section 5.6.
- e - The AUTOMATIC CUT-OUT may have operated – see section 2.2.
- f - Ensure the outer cage is clean.

F CONSIGNES D'INSTALLATION ET MODE D'EMPLOI. LISEZ ATTENTIVEMENT CES INSTRUCTIONS AVANT D'ENTREPRENDRE L'INSTALLATION. CONSERVEZ CES INSTRUCTIONS COMME FUTURE REFERENCE.

La pompe Cascade et Jet d'Eau d'Hozelock Cyprio EasyClear™ Eau Claire est conçue pour une utilisation submersible dans des bassins extérieurs. C'est une unité intégrée qui fournit une filtration mécanique et biologique et est équipée d'un clarificateur à rayons ultra violet, d'un jet de fontaine et d'une sortie de cascade.

Le transformateur fourni avec cette unité est conçu uniquement pour une utilisation intérieure.

AVERTISSEMENT:

ATTENTION AUX RAYONS ULTRAVIOLETS : l'exposition aux rayons ultraviolets (UV) peut être dangereuse et peut causer des lésions aux yeux et à la peau. Il ne faut, en aucune circonstance, essayer d'accéder à la lampe, lorsque l'unité est allumée. Lorsque l'unité est allumée, le

fonctionnement de la lampe peut être vérifié en constatant une lueur bleutée sur le joint à rotule de sortie (fig. 2-D).

Attention aux rayons ultraviolets : l'exposition aux rayons ultraviolets (UV) peut être dangereuse et peut causer des lésions aux yeux et à la peau. Il ne faut, en aucune circonstance, essayer d'accéder à la lampe, lorsque l'unité est allumée. Lorsque l'unité est allumée, le fonctionnement de la lampe peut être vérifié en constatant une lueur bleutée sur le joint à rotule de sortie (fig. 2-D).

Dimensions du bassin

Le EasyClear peut traiter l'eau de bassins d'une capacité maximum de 4000 litres. Cependant pour obtenir les meilleurs résultats, certaines conditions doivent être prises en considération. Les bassins qui contiennent une quantité importante de poissons ou dont la profondeur est inférieure à 0,5 m ou qui sont situés dans des pays au climat chaud ou encore qui sont exposés directement aux rayons solaires pendant de longues périodes, tendront à développer des algues et une activité des poissons de manière excessive. Ceci aura pour effet une utilisation

intensive du système de filtration. Le tableau de dimensions des bassins, à la fin de ce mode d'emploi, donne des conseils sur la dimension des bassins qui convient dans ces conditions.

Périodes de fonctionnement

Laissez fonctionner le filtre 24 heures sur 24. L'idéal serait de le faire fonctionner toute l'année, il est nécessaire le faire fonctionner au minimum pendant la saison où les poissons se nourrissent (c'est-à-dire jusqu'à ce que la température de l'eau soit inférieure à 10°C et que les poissons cessent de s'alimenter). En hiver, le fonctionnement de l'unité permettra de maintenir dans le filtre biologique, un niveau de base de bactéries bénéfiques et évitera au bassin de geler. **Cependant, il ne faut pas laisser l'unité geler.** Si vous fermez l'unité de filtration pour l'hiver, lavez-la soigneusement avant de la remettre en marche au printemps (voir "Rangement hivernal", 9.0). Ne nourrissez jamais vos poissons lorsque l'unité ne fonctionne pas.

Maturation

La maturation biologique signifie que le filtre a accumulé suffisamment de bactéries nitrifiantes dans le filtre

biologique pour convertir les déchets dangereux des poissons et les autres déchets organiques (par exemple l'ammoniac et les nitrates) en nitrates relativement inoffensifs. Le processus prend normalement 6 à 8 semaines, mais il dépend de nombreux facteurs, tels que la température de l'eau, la fréquence de l'alimentation des poissons et leur densité dans le bassin.

1.0 IMPORTANT

1.1 ATTENTION : IL EST IMPERATIF DE DEBRANCHER OU DE DECONNECTER LA SOURCE D'ELECTRICITE TOUS LES EQUIPEMENTS QUI SE TROUVENT DANS LE BASSIN AVANT DE METTRE VOS MAINS DANS L'EAU PENDANT QUE VOUS INSTALLEZ, REPARÉZ OU MANIPULEZ CES EQUIPEMENTS.

- 1.2 Ne soulevez pas la pompe au moyen du câble, car ceci risquerait de l'endommager. Nous vous recommandons d'installer une corde de levage dans le crochet qui se trouve sur la base, lorsque vous installez le filtre dans de l'eau profonde. (fig. 2-I).
- 1.3 Ne faites pas fonctionner l'unité et ne la laissez pas dehors lorsqu'il gèle.
- 1.4 Ne faites pas fonctionner l'unité sans eau. Le niveau de l'eau doit arriver au-dessus de l'indicateur UV au joint à rotule. (fig. 4-L).
- 1.5 Vérifiez que la tension indiquée sur l'unité correspond à celui de l'alimentation secteur.
- 1.6 **UN DISJONCTEUR DE COURANT RESIDUEL DE 10mA OU 30mA (RCD) DOIT IMPERATIVEMENT ETRE INSTALLE SUR LE SECTEUR.**
- 1.7 **NE FAITES PAS FONCTIONNER CETTE UNITE SANS AVOIR INSTALLEE LA CAGE EXTERIEURE. L'UTILISATION DE L'UNITE SANS LA CAGE EXTERIEURE PEUT INVALIDER VOTRE GARANTIE.**
- 1.8 La pompe n'utilise ni huile ni graisse dans son système de lubrification, et peut être utilisée sans danger dans des bassins contenant des poissons ou des plantes. Le moteur comprend un stator scellé et un rotor refroidi par eau à aimant permanent. Toutes les pièces électriques sont isolées de l'eau.

- 1.9 Installez le transformateur dans un garage ou dans une remise près de l'alimentation secteur. Le transformateur n'est pas imperméable et doit être conservé au sec et à l'abri, permettre une circulation d'air suffisante.

Ne placez pas le transformateur, directement sous les rayons solaires, comme par exemple dans une serre, sur le rebord d'une fenêtre etc. Les fortes températures pourraient causer une surchauffe.

La pompe doit être branchée uniquement sur un transformateur d'isolation de sécurité d'une puissance de 24V.

2.0 ATTENTION : LA SECURITE ET LES CONNEXIONS ELECTRIQUES

- 2.1 La pompe est fournie avec un câble électrique à deux fils d'une longueur de 3 m, qui est connecté en permanence et scellé sur la pompe. Le câble d'alimentation électrique de cette pompe ne peut pas être remplacé. Si le câble est endommagé la pompe doit être jetée. La prise fournie avec ce produit n'est pas imperméable et doit être placée dans un boîtier sec et imperméable.

La mise en service de ce produit doit être en conformité avec la réglementation d'installation électrique nationale en vigueur. Cette réglementation peut imposer l'utilisation d'un manchon plastique ou métallique pour protéger l'alimentation électrique.

2.2 INSTALLATION DU TRANSFORMATEUR

Branchez la pompe au transformateur comme suit (Voir figure 12) :

- A .. Câble de tension secteur
 - B .. Câble volant
 - C .. Câble basse tension vers la pompe
- Branchez le câble de la pompe dans la prise fournie sur le câble volant pour le transformateur. Si une rallonge est nécessaire Hozelock Cyprio en fournit (ref. Hozelock Cyprio Service Clients). Le câble fourni avec cette unité ne peut pas être remplacé s'il est endommagé. La prise fournie avec le transformateur est conçue uniquement pour une utilisation intérieure.

Assurez-vous que le câble de 230V et les câbles de 24V ne se croisent pas.

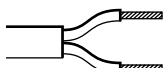

Marron - Sous tension
Bleu - Neutre

Le fil MARRON doit être connecté à la borne SOUS TENSION, qui peut être indiquée par la lettre 'L' ou être de couleur marron ou rouge.

Le fil BLEU doit être connecté à la borne NEUTRE, qui peut être indiquée par la lettre 'N' ou être de couleur bleue ou noire.

Note:

Ce transformateur est protégé par un coupe-circuit thermique qui se réinitialise automatiquement. Si ce dispositif est mis en marche la pompe s'arrête de fonctionner.

Eteignez l'unité et laissez le transformateur se refroidir pendant deux heures avant de redémarrer.

Un déclenchement continu peut être causé par l'installation du transformateur dans un endroit chaud (par ex. exposition directe au soleil).

- 2.3 Le câble de l'unité (et le câble d'extension) doit être adéquatement protégé contre les dommages, surtout s'il y a risque d'entrer en contact avec des équipements de jardinage (tondeuses, fourches, etc.), ou avec des enfants et des animaux domestiques.
- 2.4 **EN CAS DE DOUTE SUR LE CABLAGE AU SECTEUR CONTACTEZ UN ELECTRICIEN PROFESSIONNEL OU VOTRE COMPAGNIE D'ELECTRICITE LOCALE.**

- 2.5 Le tube clair à l'intérieur de l'unité est en quartz, il faut donc prendre des précautions lors de l'installation et du nettoyage. Nous vous recommandons de vous protéger les yeux et d'utiliser des gants de protection.

3.0 ASSEMBLAGE DES ACCESSOIRES

- 3.1 Fontaine en forme de cloche (fig. 2).
Installez le Support de la cloche (E) sur le Corps de la cloche (F) et enfoncez-le.
Positionnez la cloche (G) sur le Corps de l'assemblage et enfoncez-la dans l'emplacement central.
- 3.2 Assemblage de fontaine à 2 et à 3 niveaux (fig. 2-H).
Les disques en plastique qui permettent de créer le jet à 2 et 3 niveaux

s'enclenchent simplement dans la tige de la fontaine.

4.0 INSTALLATION

- 4.1 Posez l'unité à côté du bassin et achetez le câble vers la prise de transformateur, branchée sur le secteur. Assurez-vous que vous avez suffisamment de câble pour positionner le produit à l'endroit désiré dans le bassin.

Fonctionnement de la fontaine

(Consulter la Fig. 3 comme guide d'installation général)

- 4.2 Position - Construisez une plate-forme solide et de niveau, sur laquelle sera posé le filtre. Le haut de la plate-forme devra se trouver à 300mm en dessous du niveau de l'eau. Pour des profondeurs entre 300mm et 600mm utilisez les tiges d'extension de la fontaine (fig. 11-6), qui se vissent entre elles, afin que la fontaine soit au-dessus du niveau de l'eau. Pour l'installation générale voir la fig. 3.

A NOTER : le produit a un bypass pour contrôler le débit d'eau, ce qui signifie qu'une quantité d'eau s'écoulera toujours du produit, en dessous du contrôle de débit. Cette situation est normale dans le fonctionnement.

- 4.3 Positionnez l'unité dans le bassin. Les têtes de fontaine à 2 et 3 niveaux s'enclenchent simplement dans la tige de la fontaine (fig. 2). L'angle peut être réglé, par le biais du joint à rotule, afin d'être vertical (fig. 4). Le resserrement du joint à rotule peut être réglé. (fig. 4-M)
- 4.4 Si nécessaire la tête de fontaine 2 niveaux peut être utilisée pour obtenir une forme de jet différente et plus haute qu'avec la tête 3 niveaux.
- 4.5 La hauteur de la fontaine peut être réglée selon vos besoins en tournant l'ajusteur de débit de fontaine. (Fig. 5-N). Tournez le contrôleur de cascade à la position 'MINI' (Fig 5-P).
- 4.6 La fontaine en forme de cloche permet de créer un jet décoratif en forme de cloche. La hauteur de cette cloche peut être réglée pour convenir à vos besoins, en tournant l'ajusteur de débit de fontaine (fig. 5-N).

Fontaines et cascades. (voir Fig 3 pour le guide général d'installation)

- 4.7 Positionnez la pompe comme indiqué ci-dessus.
- 4.8 Montez une longueur de tuyau appropriée de calibre 25mm dans la queue de tuyau taraudée (Fig 5-O) et attachez à l'aide d'une pince à tuyau appropriée puis positionnez la sortie du tuyau dans la position désirée.
- 4.9 Vissez la queue de tuyau taraudée dans le côté sortie de cascade de la pièce en forme de T.
- 4.10 La combinaison d'une cascade et d'une fontaine réduira la hauteur de la fontaine que l'on peut obtenir.
- 4.11 Une fois que la pompe fonctionne, le débit de la cascade et la hauteur de la fontaine peuvent être réglées de façon indépendante.

Cascade uniquement (voir Fig 3 pour le guide général d'installation)

- 4.12 Vissez le bouchon stop sur la sortie de jet de fontaine (Fig 2-K)
- 4.13 Positionnez la pompe comme indiquée ci-dessus.
- 4.14 Montez une longueur de tuyau appropriée de calibre 25mm dans la queue de tuyau taraudée et attachez à l'aide d'une pince de tuyau appropriée, placez la sortie du tuyau dans la position

désirée.

- 4.15 Vissez la queue de tuyau fileté sur la sortie de la cascade du EasyClear™ (Fig 5-O) et réglez le débit en utilisant le contrôleur de débit de cascade (Fig 5-P), pour obtenir le jet désiré.

Fonctionnement de l'UVC (clarificateur à rayons ultraviolets)

- 4.16 L'UVC s'allume automatiquement lorsque l'unité est branchée sur l'alimentation électrique.
- 4.17 Le bon fonctionnement de la lampe UVC peut être vérifié en constatant une lueur bleutée sur la sortie du joint à rotule (fig. 2-D).
- 4.18 Pour le remplacement de la lampe voir la section 5.4 Entretien

5.0 ENTRETIEN

Le EasyClear de Hozelock Cyprio a été conçu pour permettre un entretien facile et rapide. Comme pour tous les équipements de bassins, il sera nécessaire de le nettoyer ou de remplacer des pièces. Référez-vous à la section 1 & 2 avant d'entreprendre tout entretien.

IL EST IMPERATIF DE TOUJOURS DEBRANCHER OU DE DECONNECTER DE LA SOURCE D'ELECTRICITE TOUTS LES EQUIPEMENTS QUI SE TROUVENT DANS LE BASSIN AVANT DE METTRE VOS MAINS DANS L'EAU OU D'ENTREPRENDRE L'ENTRETIEN.

- 5.1 Tête de fontaine (fig. 2-J)
- a – Introduisez une pièce de monnaie ou un objet similaire dans la fente et soulevez doucement la tête de fontaine.
- b – Rincez à l'eau claire et réassemblez.
- 5.2 Mousse
- a – Retirez le couvercle de la mousse en poussant les deux boutons gris (fig. 6-R) et soulevez le couvercle (fig. 7-S).
- b – Soulevez la mousse et son support (fig. 8-T). Note : si l'unité reste plus de 20 minutes hors du bassin, l'action de filtration biologique peut ne plus se faire.
- c – Soulevez la mousse de son support, rincez ces deux éléments dans un seau d'eau pris dans le bassin puis réassemblez le tout.
- d – Le couvercle de la mousse et la base doivent eux aussi être rincés.
- e – Réassemblez le filtre.

5.3 Le tube à quartz

- a – Retirez la vis de serrage à baïonnette (fig. 1-A), tournez et soulevez le tube à baïonnette (fig. 1-B).
- b – Nettoyez le tube à quartz. En particulier dans les régions où l'eau est très calcaire, le tube à quartz peut se recouvrir d'un dépôt calcaire qui réduit son efficacité. Nettoyez le tube avec un chiffon doux et un détartrant doux, rincez à l'eau avant de réassembler.

5.4 Remplacement de la lampe

Changez la lampe au début de la nouvelle saison. Même si la lampe émet toujours une lueur, elle n'émettra peut-être pas assez de rayons UV pour être efficace.

- a – La bonne performance du EasyClear est liée à l'intensité des rayons UV produits. Celle-ci commencera à s'amenuiser aussitôt que la lampe sera allumée. La lampe UVC a une vie efficace de 12 mois. Vous devez changer la lampe lorsque vous constatez une réduction importante de la clarté de l'eau. Assurez-vous que ceci est dû à l'ancienneté de la lampe et non au mauvais entretien du filtre ou au

manchon en quartz de la lampe qui serait sale ou recouvert d'un dépôt de calcaire. Ces deux éléments peuvent réduire de manière importante la transmission des rayons ultraviolets dans l'eau.

- b – Retirez l'assemblage du tube à baïonnette, référez-vous à la section 4.1.
- c – Retirez le tube à quartz de la même manière en retirant la vis de retenue (fig. 9-U), en tournant le moulage en plastique dans le sens anti-horaire et soulevant (fig. 9-V).
- d – La lampe étant maintenant accessible, retirez-la en la tirant (fig. 9-W) et mettez une nouvelle lampe à sa place.
- e – Réassemblez le filtre et remettez en marche.
- 5.5 Le filtre biologique
- Il n'est normalement pas nécessaire de retirer le bio-média, car tout nettoyage peut tuer les colonies de bactéries qui rendent les déchets toxiques inoffensifs.
- a – Retirez la mousse, référez-vous à la section 5.2.
- b – Retirez les 4 vis de fixation (fig. 10-X) et soulevez la base pour qu'elle se détache.
- c – Les 12 morceaux de Biomedia (3 de chaque côté de la pompe) peuvent être retirés pour être nettoyés. 4 pièces sont montées sur la base (fig 10).
- d – Nettoyez dans l'eau du bassin.
- e – Réassemblez le filtre et redémarrez.

5.6 Assemblage du rotor

- a – Retirez la mousse, référez-vous à la section 5.2.
- b – Retirez les 4 vis de fixation (fig. 10-X) et soulevez la base & le biomedia pour que l'ensemble se détache.
- c – Retirez les 2 vis de fixation (fig. 10-Y) et soulevez l'assemblage de la pompe pour qu'il se détache.
- d – Tournez le boîtier de la pompe dans le sens anti-horaire (fig. 10-Z) et soulevez pour le détacher. Le rotor peut maintenant être retiré pour être nettoyé ou remplacé (fig. 10-AA).
- e – Réassemblez la pompe et remettez les 2 vis de fixation (fig. 10-Y).
- f – Râchez le câble (fig. 10-BB).
- g – Réassemblez le filtre et redémarrez.

6.0 ENTRETIEN DE LA POMPE DURANT L'ANNEE

Une rapide inspection journalière doit être faite pour vous assurer que la pompe fonctionne bien.

Une fois par semaine, retirez le boîtier extérieur et la tête de fontaine comme indiqué dans les notes d'entretien général.

Selon les conditions de l'eau du bassin, le nettoyage peut être plus fréquent.

Une fois par an, désassemblez entièrement l'unité y compris l'assemblage du rotor, comme décrit dans les notes d'entretien général, vous référez aux sections 5.1 - 5.6, et lavez tous les éléments dans de l'eau propre et fraîche. Remplacez les pièces usées ou cassées.

7.0 PIÈCES DETACHEES (référez-vous à la fig. 11).

Contactez le service d'assistance téléphonique service clients au 04 42 77 48 00 (France) - 03 2130883 (Belgique)

8.0 LA GARANTIE DE 2 ANS D'HOZELOCK CYPRIO

Si cette unité, à l'exclusion de l'assemblage du rotor, de la mousse filtre

Numéros de référence des produits

1. Mousse	1375
2. UV Lampe UV	1520
3. Tube Quartz .	1529
4. Chambre de pompe & joint torique.	Z13248
5. Rotor de pompe.	3402
6. Jeu de fontaine et segment d'extension en sac.	Z31785
7. Couverture de mousse.	Z13228
8. Support de mousse.	Z13230
9. Transformer.	Z13194

et de la lampe UV, devient inutilisable dans les 2 ans à compter de la date de son achat, elle sera réparée ou remplacée selon notre décision, gratuitement, sauf si à notre avis elle a été endommagée ou qu'elle a été utilisée de manière non conforme. Aucune responsabilité n'est acceptée pour des dommages dus à un accident, à une mauvaise installation ou une mauvaise utilisation.

Notre responsabilité est limitée au remplacement d'une unité défectueuse. Cette garantie n'est pas statuaire. Elle n'affecte pas vos droits statutaires.

Pour bénéficier des avantages de la garantie, vous devez d'abord contacter le service Clients de Hozelock Cyprio, qui pourra vous demander de renvoyer le filtre et les pièces justifiant l'achat, à l'adresse fournie.

LES DOMMAGES CAUSES PAR L'UTILISATION DE LA POMPE A SEC OU PAR TEMPS DE GEL INVALIDENT LA GARANTIE.

9.0 RANGEMENT HIVERNAL

Lorsque l'unité n'est pas utilisée, elle doit être retirée du bassin, entièrement lavée et nettoyée, puis séchée soigneusement et, enfin, rangée dans un endroit sec à l'abri du gel. Il est impératif de retirer la mousse et le couvercle de la mousse de l'unité avant de la ranger, ceci afin d'assurer une bonne ventilation et le séchage. Référez-vous à la section maturation pour le redémarrage de l'unité.

10.0 QUANTITE ET DENSITE DES POISSONS

Dans des conditions normales, le EasyClear conviendra à 144cm de poissons. Introduisez les poissons à un rythme lent pendant les premières semaines, jusqu'à 20% du niveau maximum recommandé, vous pourrez augmenter ce niveau, si vous le désirez, jusqu'à 50% après six mois. Ceci permettra la croissance des poissons.

Hozelock Tricoflex SA
121 Avenue Paul Doumer
92500 Rueil Malmaison
France
Tel: 01 41 39 56 80
Fax: 01 41 39 56 71

Hozelock Benelux
Postbus 108
2920 Kalmthout
België/Belgique
Tel: 03 2130883
Fax: 03 2130922

DEPISTAGE DES PANNES.

ATTENTION:

IL EST IMPERATIF DE DEBRANCHER OU DE DECONNECTER DE LA SOURCE D'ELECTRICITE TOUS LES EQUIPEMENTS QUI SE TROUVENT DANS LE BASSIN AVANT DE METTRE VOS MAINS DANS L'EAU PENDANT QUE VOUS INSTALLEZ, REPAREZ OU MANIPULEZ CES EQUIPEMENTS.

FAIBLE DEBIT DE POMPE

- a – Vérifiez que la cage extérieure est propre.
- b – Vérifiez qu'il n'y a aucun blocage et réglez le contrôle du débit.
- c – Vérifiez que le rabat à ressort à l'intérieur de la chambre n'est pas gêné.

MAUVAIS JEU D'EAU

- a – Nettoyez la tête de fontaine. (voir la Section Entretien 6.1)

LA LAMPE UV NE FONCTIONNE PAS

- a – Vérifiez que l'alimentation secteur est allumée.
- b – Vérifiez les fusibles et le câble

- c – Remplacez la lampe, référez-vous à la section 5.4

LA POMPE NE FONCTIONNE PAS

- a – Vérifiez que l'alimentation secteur est allumée.
- b – Vérifiez les fusibles et le câble.
- c – La pompe peut surchauffer à cause du rotor qui s'est coincé
- d – Vérifiez l'assemblage du rotor, référez-vous à la section 5.6.
- e – Le COUPE-CIRCUIT AUTOMATIQUE a peut-être fonctionné, voir la section ATTENTION et 2.2.
- f – Assurez-vous que la cage extérieure est propre.

TABLEAU DES DIMENSIONS

Utilisez ce tableau pour vous assurer que votre EasyClear™ fonctionne dans les conditions correctes pour vous garantir une eau claire. La profondeur de l'eau, l'emplacement du bassin et le climat sont des facteurs déterminants dans le choix de la taille d'un bassin.

TABLEAU DES DIMENSIONS DE BASSINS EN LITERS	Poissons*	▽ 1.6m Hmax - 1.6m		
		Climat tempéré	Climat chaud	Très chaud
Ombre				
Profondeur plus de 0.5m	P. rouges	4000	3600	3200
Ombre				
Profondeur moins de 0.5m	P.rouges	3600	3200	2800
Ensoleillement				
Profondeur plus de 0.5m	P. rouges	3600	3200	2800
Ensoleillement				
Profondeur moins de 0.5m	P. rouges	3200	2800	2400

* Une quantité maximum de poissons telle qu'indiquée dans la section 10.0 est présumée.

Climat tempéré - ex. : le nord de l'Europe. Climat chaud - ex. : le sud de l'Europe.
Climat très chaud - ex. : l'Afrique du Sud

D

INSTALLATIONS- UND BEDIENUNGSANLEITUNG. LESEN SIE DIESE ANLEITUNG SORGFÄLTIG DURCH, BEVOR SIE MIT DER INSTALLATION BEGINNEN. HEBEN SIE DIESE ANLEITUNG FÜR DEN FALL AUF, DASS SIE SIE SPÄTER NOCH EINMAL BENÖTIGEN.

Die Hozelock Cyprio-Springbrunnen- & Wasserfallpumpe EasyClear™ ist eine Tauchpumpe mit Klarwasserfilter, die für den Einsatz in Gartenteichen vorgesehen ist. Sie besteht aus einem mechanischen und biologischen Filter, einem ultravioletten Klärgerät, einem Fontänen- und einem Wasserfallauslass.

Der mitgelieferte Transformator ist nur für den Innenbereich vorgesehen.

ACHTUNG: UV-WARNUNG.

Ultraviolette (UV) Strahlung kann gefährlich sein und Schäden an Augen und Haut verursachen. Unter keinen Umständen sollte versucht werden, bei eingeschalteter Anlage zur Lampe zu gelangen. Im eingeschalteten Zustand kann der Betrieb der Lampe überprüft werden, indem nach einem bläulichen Schein vom Kugelgelenkauslass Ausschau gehalten wird (Abb. 2-D).

Teichgröße

Mit dem EasyClear können Teiche mit bis zu 4000 Litern gefiltert werden. Um beste Ergebnisse zu erzielen, müssen jedoch u. U. bestimmte Faktoren berücksichtigt werden. Wenn sich in einem Teich sehr viele Fische befinden, der Teich flacher als 0,5 m ist oder in einer warmen Klimazone bzw. über längere Zeiträume direkt in der Sonne liegt, führt dies zu einem verstärkten Algenwachstum und einer erhöhten Fischaktivität. Hieraus ergeben sich höhere Anforderungen an die Filteranlage. In der Filterauswahltabelle am Ende dieser Anleitung befinden sich Informationen zur Teichgröße, die unter bestimmten Bedingungen anstelle der tatsächlichen Größe angenommen werden sollte.

Betriebsdauer

Filtern Sie 24 Stunden pro Tag. Im Idealfall sollte ganzjährig gefiltert werden, zumindest jedoch während der Fütterungszeit (also bis die Wassertemperatur unter 10°C fällt und die Fische keine Nahrung mehr zu sich nehmen). Im Winter bleiben durch den Betrieb der Anlage einige nützliche Bakterien im biologischen Filter und der Teich friert dadurch nicht zu. Die Anlage darf jedoch unter keinen Umständen einfrieren. Wenn Sie die Anlage vor dem Winter abschalten, waschen Sie sie gründlich aus, bevor sie sie im Frühjahr wieder einsetzen (siehe 9.0 „Aufbewahrung im Winter“). Füttern Sie Ihre Fische niemals, wenn die Anlage nicht in Betrieb ist.

Reifung

Unter biologischer Reifung versteht man, dass der Filter genügend nitrifizierende Bakterien aufgebaut hat, um schädliche Fisch- und andere organische Reste (z. B. Ammoniak, Nitrit) in relativ unschädliches Nitrat umzusetzen. Der Prozess dauert gewöhnlich 6-8 Wochen, hängt aber von vielen Faktoren wie z. B. der Wassertemperatur, der Fütterungsmenge und Anzahl der Fische ab.

1.0 WICHTIG

1.1 ACHTUNG: IMMER ALLE STECKER VON

GERÄTEN, DIE SICH IM TEICH BEFINDEN, AUS DER STECKDOSE HERAUSZIEHEN, UND ERST DANN DIE HÄNDE INS WASSER STRECKEN, UM GERÄTE ZU INSTALLIEREN, ZU REPARIEREN, ZU WARTEN ODER ZU BEDIENEN.

- 1.2 Die Anlage nicht am Netzkabel hochziehen, da dies zu Schäden führen kann. Wenn der Filter in tiefem Wasser installiert wird, empfehlen wir, eine Schnur am Griff auf dem Siebkäfig zu befestigen. (Abb. 2-I).
- 1.3 Die Anlage nicht bei Frost betreiben oder in frostiger Umgebung belassen.
- 1.4 Die Anlage nicht trocken laufen lassen. Der Wasserspiegel sollte über der UVV-Anzeige am Kugelgelenk stehen (Abb. 4-L).
- 1.5 Prüfen, ob die auf der Anlage angegebene Spannung der Netzspannung entspricht.
- 1.6 **IM STROMNETZ MUSS EIN FEHLERSTROMSCHUTZSCHALTER (10 mA ODER 30 mA) EINGEBAUT SEIN.**
- 1.7 **DIESE ANLAGE NICHT OHNE DEN ÄUSSEREN KÄFIG LAUFEN LASSEN. WENN DIE ANLAGE OHNE ÄUSSEREN KÄFIG VERWENDET WIRD, KANN IHRE GARANTIE NICHTIG WERDEN.**
- 1.8 Da die Pumpe weder mit Öl noch mit Fett geschmiert ist, kann sie sicher in Teichen mit Fischen oder Pflanzen verwendet werden. Der Motor besteht aus einem dicht gekapselten Stator und einem wassergekühlten Dauermagnetrotor. Alle elektrischen Teile sind gegen das Wasser abgedichtet.
- 1.9 Stellen Sie den Transformator in einer Garage oder einem Schuppen auf, der sich in der Nähe des Hauptstromnetzes befindet. Der Transformator ist nicht wasserdicht und muss in einem trockenen und überdachten Bereich untergebracht werden, der ausreichend belüftet ist. Stellen Sie den Transformator nicht in direktem Sonnenlicht, z. B. in einem Gewächshaus oder auf der Fensterbank, auf, weil hohe Temperaturen zu einer Überhitzung führen können.
- Die Pumpe darf nur an einen Transformator mit Sicherheitsisolierung und einer Leistung von 24 V angeschlossen werden.

2.0 ACHTUNG: SICHERHEIT UND ELEKTRISCHE ANSCHLÜSSE

- 2.1 Die Pumpe wird mit einem 3 m langen zweidrähtigen Stromkabel ausgeliefert, das fest an der Pumpe angeschlossen und isoliert ist. Das Stromkabel kann nicht ersetzt werden. Wenn das Kabel beschädigt ist, muss die Anlage weggeworfen werden. Der mitgelieferte Stecker ist nicht wasserdicht und muss in einem trockenen und wasserdichten Gehäuse untergebracht werden.

Die Installation muss gemäß den deutschen Sicherheitsrichtlinien für elektrische Anschlüsse durchgeführt werden. Unter Umständen ist die Verwendung eines Kabelschutzhohres vorgeschrieben um das Kabel zu schützen.

2.2 INSTALLATION DES TRANSFORMATORS

Die Pumpe wie folgt am Transformator anschließen. (Siehe Abb. 12)

- A .. Netzkabel
- B .. Anschlusskabel
- C .. Niedervoltkabel an Pumpe

Das Pumpenkabel am Anschluss auf dem Anschlusskabel für den Transformator

anschließen. Wenn ein Verlängerungskabel benötigt wird, kann dieses Kabel bei Hozelock Cyprio bestellt werden (bitte an den Kundendienst von Hozelock Cyprio wenden).

Das mitgelieferte Kabel kann nicht ausgetauscht werden, wenn das Kabel beschädigt ist.

Der mitgelieferte Stecker ist nur für Innenbereiche vorgesehen. Darauf achten, dass sich 230-V- und 24-V-Kabel nicht überkreuzen.

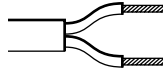

Braun -
Stromführend
Blau - Nullleiter

Die BRAUNE Leitung muss an den STROMFÜHRENDE Anschluss angeschlossen werden, der mit einem „L“ gekennzeichnet oder braun oder rot sein kann.

Die BLAUE Leitung muss an den NULL-Anschluss angeschlossen werden, der mit einem „N“ gekennzeichnet oder blau oder schwarz sein kann.

Hinweis:

Dieser Transformator ist durch einen thermischen Überlastschalter geschützt, der sich selbst zurückschalten kann. Wenn der Überlastschalter ausgelöst wird, funktioniert die Pumpe nicht mehr.

Schalten Sie in diesem Fall den Transformator aus und lassen Sie ihn zwei Stunden abkühlen. Danach können Sie ihn wieder einschalten.

Wenn der Überlastschalter laufend ausgelöst wird, kann die Ursache hierfür sein, dass der Transformator an einem warmen Ort (zum Beispiel in direktem Sonnenlicht) aufgestellt ist.

- 2.3 Das Anlagenkabel (und das Verlängerungskabel) sollten so verlegt werden, dass sie angemessen vor einer Beschädigung geschützt sind, insbesondere in Bereichen, wo ein Kontakt mit Gartengeräten (Rasenmäher, Forken usw.), Kindern und Haustieren möglich ist.

2.4 BEI ZWEIFELN HIN SICHTLICH DER VERDRÄHTUNG FÜR DIE NETZSTROMVERSORGUNG AN EINEN ELEKTRIKER ODER DIE ÖRTLICHE STROMVERSORGUNGSBEHÖRDE WENDEN.

- 2.5 Die in der Anlage befindliche durchsichtige Röhre besteht aus Quarzglas. Bei Installations- und Wartungsarbeiten darum mit Vorsicht vorgehen. Wir empfehlen, eine Schutzbrille und geeignete Handschuhe zu tragen.

3.0 ZUBEHÖRMONTAGE

- 3.1 Glockenförmige (Abb. 2). Glockenaufsatz (E) über dem Glockentab (P) ausrichten und soweit es geht hinunterdrücken. Glocke (G) über dieser Baugruppe ausrichten und mittig hinunterdrücken.
- 3.2 Montage der zwei- und dreistufigen Fontäne (Abb. 2-H). Die Plastikscheiben, die die zwei- und dreistufigen Wasserspiele erzeugen, werden einfach auf das Fontänenrohr aufgesteckt.

4.0 INSTALLATION

- 4.1 Die Pumpe neben den Teich stellen und das Kabel zum Netzteil des Transformators zurückführen. Das Kabel muss lang genug sein, um das Produkt an der gewünschten Stelle im Teich aufstellen zu können.

Fontänenbetrieb. (Allgemeine Installationsanleitung siehe Abb. 3)

- 4.2 Position: Eine feste und ebene Plattform errichten, auf der der Filter aufgestellt wird. Die Plattform sollte sich mehr als 300 mm unter dem Wasserspiegel befinden. Bei Tiefen zwischen 300 und 600 mm die Verlängerungsstücke des Fontänenrohrs verwenden (Abb. 11-7), die einfach zusammengeschraubt werden, damit sich die Fontäne über dem Wasserspiegel befindet. Zur allgemeinen Installation siehe Abb. 3.

BITTE BEACHTEN: Dieses Produkt verfügt über einen Wasserbypass um die Durchflußrate zu kontrollieren. Dies bedeutet, daß immer eine kleine Menge Wasser direkt unter der Durchflußregulierung herauskommt. Dies ist ein normaler Vorgang.

- 4.3 Aufstellen der Anlage im Teich. Die zwei- und dreistufigen Fontänenaufsätze werden einfach auf das Fontänenrohr aufgesteckt (Abb. 2). Der Winkel der Fontäne kann mit Hilfe des Kugelgelenks vertikal eingestellt werden (Abb. 4). Die Straffheit des Kugelgelenks kann eingestellt werden (Abb. 4-M)
- 4.4 Falls erforderlich kann der zweistufige Fontänenaufsatz verwendet werden, um eine alternative und höhere Fontäne als mit dem dreistufigen Aufsatz zu erzielen.
- 4.5 Die Höhe der Fontäne kann durch Drehen des Fontänen-Mengenreglers eingestellt werden (Abb. 5-N). Den Wasserfall-Regler auf die Position „MIN“ drehen (Abb. 5-P).
- 4.6 Die Glockenfontäne erzeugt eine dekorative Wasserglocke. Die Größe der Glocke kann nach Bedarf durch Drehen des Fontänen-Mengenreglers eingestellt werden (Abb. 5-N).

Fontäne und Wasserfall. (Allgemeine Installationsanleitung siehe Abb. 3)

- 4.7 Die Pumpe wie zuvor beschrieben aufstellen.
- 4.8 Einen Schlauch geeigneter Länge mit einem Durchmesser von 25 mm am Schlauchstutzen mit Gewinde (Abb. 5-O) anbringen und mit einer geeigneten Schlauchklemme befestigen und das Auslassende des Schlauches an die gewünschte Stelle legen.
- 4.9 Den Schlauchstutzen auf den Wasserfallauslass an der Seite der EasyClear™ aufschrauben (Abb. 5-O).
- 4.10 Bei einer Kombination von Wasserfall und Fontäne wird die maximal erreichbare Höhe der Fontäne reduziert.
- 4.11 Sobald die Pumpe im Betrieb ist, können die Fördermenge des Wasserfalls und die Höhe der Fontäne unabhängig von einander reguliert werden.

Nur Wasserfall. (Allgemeine Installationsanleitung siehe Abb. 3)

- 4.12 Den Blindstopfen auf den Fontänenauslass aufschrauben (Abb. 2-K).
- 4.13 Die Pumpe wie zuvor beschrieben aufstellen.
- 4.14 Einen Schlauch geeigneter Länge mit einem Durchmesser von 25 mm am Schlauchstutzen mit Gewinde anbringen und mit einer geeigneten Schlauchklemme befestigen und das Auslassende des Schlauches an die gewünschte Stelle legen.
- 4.15 Den Schlauchstutzen auf den Wasserfallauslass der EasyClear™ aufschrauben (Abb. 5-O). Den Durchfluss wie gewünscht mit dem Wasserfall-Mengenregler regulieren (Abb. P).

UVC-Betrieb

- 4.16 Das ultraviolette Klärgerät (UVC) schaltet sich automatisch ein, sobald der Stecker der Anlage in die Steckdose gesteckt wird.
- 4.17 Der Betrieb der UVC-Lampe kann geprüft werden, indem nach einem bläulichen Schein vom Kugelfelgenausschlag gehalten wird (Abb. 2-D).
- 4.18 Zum Austausch der Lampe siehe Kapitel 5.4 „Wartung“.

5.0 WARTUNG

Der EasyClear von Hozelock Cyprio wurde so konzipiert, dass eine schnelle und leichte Wartung möglich ist. Wie bei allen Teichgeräten ist es gelegentlich erforderlich, Teile zu reinigen oder auszutauschen. Lesen Sie Kapitel 1 und 2, bevor Sie diese Anlage warten.

BEVOR SIE DIE HÄNDE INS WASSER STRECKEN ODER MIT DER WARTUNG BEGINNEN, IMMER DIE STECKER ALLER GERÄTE, DIE SICH IM TEICH BEFINDEN, HERAUSZIEHEN.

5.1 Fontänenaufsatz (Abb. 2-J)

- a - Eine Münze oder ähnliches in den Schlitz stecken und den Fontänenaufsatz vorsichtig abhebeln.
- b - In sauberem Wasser ausspülen und wieder einbauen.

5.2 Schaumstoff

- a - Die Schaumstoffabdeckung durch Drücken der beiden grauen Tasten (Abb. 6-R) lösen und herausnehmen (Abb. 7-5).
- b - Den Schaumstoff mit der Schaumstoffauflage herausnehmen (Abb. 8-T). Hinweis: Wenn die Anlage länger als 20 Minuten aus dem Teich herausgenommen wird, verliert der biologische Filter u. U. seine Wirkung.
- c - Den Schaumstoff von der Schaumstoffauflage abnehmen, beide Teile in einem mit Teichwasser gefüllten Eimer ausspülen und alles wieder zusammensetzen.
- d - Die Schaumstoffabdeckung und die Bodenplatte sollten auch ausgespült werden.
- e - Den Filter wieder zusammenbauen.

5.3 Quarzröhre

- a - Bajonetterschraube lösen (Abb. 1-A), Bajonettrohr drehen und abziehen (Abb. 1-B).
- b - Die Quarzröhre reinigen. Besonders in Hartwasserregionen kann es passieren, dass sich auf der Quarzröhre Kalk absetzt, wodurch ihre Leistung vermindert wird. Die Röhre mit einem weichen Tuch und einem schonenden Entkalker reinigen, in Wasser abspülen und dann wieder einsetzen.

5.4 Austauschen der Lampe

Die Lampe zu Beginn der neuen Saison austauschen. Selbst wenn die Lampe noch glimmt, gibt sie möglicherweise nicht genügend effektive UV-Strahlung ab.

a - Die Leistung des EasyClear hängt von der Stärke der erzeugten UV-Strahlung ab. Diese nimmt von dem Tag, an dem die Lampe eingeschaltet wird, langsam ab. Die nützliche Lebensdauer der UVC-Lampe beträgt 12 Monate. Die Lampe muss ausgetauscht werden, wenn das Wasser sichtbar schmutziger wird. In diesem Fall sichergehen, dass der Grund hierfür eine schwächer werdende Lampe und nicht ein schlecht instandgehaltener Filter oder ein schmutziger/veralkaltes Quarzmantel ist. Beide können die UV-Übertragung in das Wasser erheblich

reduzieren.

- b - Bajonettrohrbaugruppe entfernen - siehe Kapitel 4.1.
- c - Die Quarzröhre auf ähnliche Weise entfernen, indem die Sicherungsschraube herausgedreht wird (Abb. 9-U), die Kunststoffhaube gegen den Uhrzeigersinn gedreht und die Quarzröhre dann herausgezogen wird (Abb. 9-V).
- d - Die jetzt erreichbare Lampe aus der Halterung herausziehen (Abb. 9-W) und eine neue Lampe einsetzen.
- e - Den Filter wieder zusammenbauen und einschalten.

5.5 Biologischer Filter

Normalerweise ist es nicht notwendig, das Biomedium zu entfernen, da bei einer Reinigung die Bakterienkolonien abgetötet werden können, die giftige Reststoffe unschädlich machen.

- a - Den Schaumstoff entfernen (siehe Kapitel 5.2).
- b - Die 4 Sicherungsschrauben entfernen (Abb. 10-X) und den oberen Teil abnehmen.
- c - Die 12 Biomedien (3 an jeder Seite der Pumpe) können zur Reinigung herausgenommen werden. In den Boden passen 4 Biomedien (Abb. 10).
- d - In Teichwasser waschen.
- e - Den Filter wieder zusammenbauen und einschalten.

5.6 Rotorbaugruppe

- a - Den Schaumstoff entfernen (siehe Kapitel 5.2).
- b - Die 4 Sicherungsschrauben entfernen (Abb. 10-X) und das obere Teil und das Biomedium abnehmen.
- c - Die 2 Sicherungsschrauben entfernen (Abb. 10-Y) und die Pumpenbaugruppe herausheben.
- d - Die Pumpenkammer gegen den Uhrzeigersinn drehen (Abb. 10-Z) und herausheben. Der Rotor kann jetzt zur Reinigung oder zum Austausch herausgezogen werden (Abb. 10-AA).
- e - Pumpe wieder zusammenbauen und die 2 Sicherungsschrauben anbringen (Abb. 10-Y).
- f - Das Kabel erneut verlegen (Abb. 10-BB).
- g - Den Filter wieder zusammenbauen und einschalten.

6.0 GANZJÄHRIGE PUMPENPFLEGE

Es sollte täglich geprüft werden, ob die Pumpe zufriedenstellend läuft.

Jede Woche - Äußeren Käfig und Fontänenaufsatz gemäß den allgemeinen Wartungshinweisen herausnehmen.

Je nach Wasserbedingungen ist eventuell eine häufigere Reinigung notwendig.

Jedes Jahr - Anlage inklusive Rotorbaugruppe gemäß den allgemeinen Wartungshinweisen (siehe Kapitel 5.1 - 5.6) vollständig auseinanderbauen und alle Teile in sauberem, frischem Wasser waschen. Abgenutzte oder zerbrochene Teile ersetzen.

7.0 ERSATZTEILE (siehe Abb. 11).

Wenden Sie sich an die Kundendienst-Hotline unter 0621 57 29 114 / 02851 58950

Bestell-Nummern

1. Schaumstoff	1375
2. UV-Lampe	1520
3. Quarzröhre	1529
4. Pumpenkammer und O-Ring	Z13248
5. Pumpenrotor	3402
6. Fontäne und Verlängerungsstücke (Bausatz)	Z31785
7. Schaumstoffabdeckung	Z13228
8. Schaumstoffauflage	Z13230
9. Transformator	Z13194

8.0 2-JAHRES-GARANTIE VON HOZELOCK CYPRIO

Sollte diese Anlage mit Ausnahme der Rotorbaugruppe, des Filterschaumstoffs und der UV-Lampe innerhalb von 2 Jahren ab Kaufdatum unwartbar werden, wird sie nach unserem eigenen Ermessen kostenlos repariert oder ersetzt, sofern sie nach unserer Ansicht nicht beschädigt oder falsch verwendet wurde. Es wird keine Haftung für Schäden durch Unfälle, unsachgemäße Installation oder Benutzung übernommen.

Die Haftung beschränkt sich auf den Austausch einer defekten Anlage. Diese Garantie ist nicht übertragbar. Diese Garantie gilt zusätzlich zu Ihren gesetzlich zugestandenen Rechtsmitteln.

Bei Garantiesprüchen zunächst an den Kundendienst von Hozelock Cyprio wenden, der u. U. darum bittet, dass der Filter zusammen mit dem Kaufbeleg direkt an die angegebene Adresse gesendet wird.

WENN DER FILTER TROCKEN ODER BEI FROST BETRIEBEN WIRD UND DADURCH SCHÄDEN ENTSTEHEN, IST DIE GARANTIE NICHTIG.

9.0 AUFBEWAHRUNG IM WINTER

Wenn die Anlage nicht verwendet wird, sollte sie ausgebaut, gründlich ausgewaschen und gesäubert, abgetrocknet und an einem frostgeschützten Ort aufbewahrt werden. Die Anlage immer offen ohne Schaumstoff und Schaumstoffabdeckung lagern, damit sie innen nicht schimmeln oder feucht werden kann. Zum Wiedereinschalten der Anlage das Kapitel „Reifung“ lesen.

10.0 FISCHBESETZUNG UND -ANZAHL

Unter normalen Bedingungen reicht die Filterleistung des EasyClear für bis zu 144cm Fisch aus. Setzen Sie Ihre Fische während der ersten Wochen langsam in den Teich ein (bis zu 20% der empfohlenen Höchstzahl) und erhöhen Sie diese Zahl nach sechs Monaten auf 50%. Damit bleibt im Teich genügend Raum, wenn Ihre Fische wachsen oder sich fortpflanzen.

Unique Koi

Rauhe Straße 36

46459 Rees

Deutschland

e mail : info@uniquekoi.de

FEHLERSUCHE.

ACHTUNG:

IMMER ALLE STECKER VON GERÄTEN, DIE SICH IM TEICH BEFINDEN, AUS DER STECKDOSE HERAUSZIEHEN, UND ERST DANN DIE HÄNDE INS WASSER STRECKEN, UM GERÄTE ZU INSTALLIEREN, ZU REPARIEREN, ZU WARTEN ODER ZU BEDIENEN.

PUMPE FÖRDERT KAUM WASSER

- a - Prüfen, ob der äußere Käfig sauber ist.
- b - Alle Blockierungen entfernen und die Fördermenge regulieren.
- c - Prüfen, ob sich die Rückschlagklappe in der Pumpenkammer frei bewegt.

FONTÄNE IST SEHR NIEDRIG

- a - Fontänenaufsatz reinigen. (siehe Kapitel 5.1 „Wartung“).

UV-LAMPE FUNKTIONIERT NICHT

- a - Prüfen, ob die Anlage eingeschaltet ist.
- b - Sicherung und Verdrahtung prüfen
- c - Lampe austauschen - siehe Kapitel 5.4

PUMPE FUNKTIONIERT NICHT

- a - Prüfen, ob die Anlage eingeschaltet ist.
- b - Sicherung und Verdrahtung prüfen.
- c - Die Pumpe wurde vielleicht überhitzt, weil der Rotor festgeklemt war.
- d - Rotorbaugruppe prüfen - siehe Kapitel 5.6.
- e - Die AUTOMATISCHE ABSCHALTUNG wurde ausgelöst - siehe Kapitel ACHTUNG.
- f - Prüfen, ob der äußere Käfig sauber ist.

FILTERAUSWAHLTABELLE

Verwenden Sie diese Tabelle, um sicherzugehen, dass Ihr EasyClear unter den richtigen Bedingungen eingesetzt wird, um klares Wasser zu garantieren. Die Tiefe des Teiches, der Standort und das Klima beeinflussen die Größe des Teiches.

Standort und Tiefe	Fischart *	Milde Klimazone	Warme Klimazone	Heiße Klimazone
Schatten Tiefer als 0,5 m	P. rouges	4000	3600	3200
Schatten Flacher als 0,5 m	P.rouges	3600	3200	2800
Sonnenlicht Tiefer als 0,5 m	P. rouges	3600	3200	2800
Sonnenlicht Flacher als 0,5 m	P. rouges	3200	2800	2400

* Bei maximaler Fischbesetzung wie in Kapitel 10.0 beschrieben.
Milde Klimazone - z. B. Nordeuropa. Warme Klimazone - z. B. Südeuropa. Heiße Klimazone - z. B. Südafrika

idealerweise tutto l'anno. In inverno, se si mantiene la pompa in funzione, si consentirà di preservare un livello minimo di batteri utili nel filtro biologico, prevenendo inoltre che l'acqua del laghetto ghiacci. Anche l'unità non deve ghiacciare. Se si disattiva l'unità in inverno, lavarla per bene prima di riutilizzarla in primavera (vedi "Magazzinaggio invernale", 9.0). Non dare mai da mangiare ai pesci quando l'unità non è in uso.

Maturazione

Per maturazione biologica s'intende che l'unità ha acquisito una quantità sufficiente di batteri nitrificanti nel filtro biologico per convertire i rifiuti nocivi e organici dei pesci (per es., ammoniaca e nitrite) in nitrati relativamente innocui. Questo processo in genere richiede 6-8 settimane, ma dipende anche da numerosi fattori, come la temperatura dell'acqua, il tasso di alimentazione e la densità della fauna ittica.

1.0 IMPORTANTE

1.1 ATTENZIONE: STACCARE SEMPRE LA SPINA O SCOLLEGARE DALL'ALIMENTAZIONE ELETTRICA TUTTI GLI APPARECCHI NEL LAGHETTO PRIMA DI IMMERGERE LE MANI NELL'ACQUA DURANTE L'INSTALLAZIONE, LA RIPARAZIONE, LA MANUTENZIONE O IL TRASPORTO DEGLI STESSI.

1.2 Non utilizzare il cavo di alimentazione per sollevare l'unità, in quanto si potrebbe danneggiarla. Se il filtro viene installato in acque profonde, raccomandiamo di applicare un'apposita corda per il sollevamento dell'unità; un gancio è presente sulla base per questo scopo. (Fig. 2-1).

1.3 Non azionare l'unità in caso di gelo e non lasciarla esposta a temperature rigide.

1.4 Non azionare l'unità in assenza di acqua. Il livello dell'acqua deve essere al di sopra dell'indicatore UVC all'altezza del giunto sferico (Fig. 4 L).

1.5 Verificare che la tensione riportata sull'unità corrisponda a quella dell'alimentazione elettrica.

1.6 UN DISPOSITIVO DI CORRENTE RESIDUA da 10 mA o 30 mA DEVE ESSERE COLLEGATO ALLA RETE ELETTRICA.

1.7 NON ADOPERARE L'UNITÀ PRIVA DELLA GABBIA ESTERNA. L'UTILIZZO DELL'UNITÀ PRIVA DELLA GABBIA ESTERNA NE INVALIDERÀ LA GARANZIA.

1.8 La pompa non utilizza olio o grasso come lubrificanti e quindi può essere impiegata con sicurezza in laghetti contenenti pesci o piante. Il motore consiste di uno statore sigillato e di un rotore a magnete permanente raffreddato ad acqua. Tutti i componenti elettrici sono a tenuta stagna.

1.9 Posizionare il trasformatore in un garage o in un capanno vicino all'alimentazione di rete. Il trasformatore non è impermeabile e deve essere mantenuto asciutto e al coperto, in un locale sufficientemente aereo.

Non posizionare il trasformatore sotto la luce diretta del sole, vale a dire in serre, sui davanzali delle finestre, ecc., in quanto le elevate temperature potrebbero causare surriscaldamento.

La pompa deve essere connessa esclusivamente a un trasformatore di sicurezza isolante di 24 V.

2.0 ATTENZIONE: SICUREZZA E

I ISTRUZIONI PER L'INSTALLAZIONE E L'USO. LEGGERE ATTENTAMENTE LE

ISTRUZIONI PRIMA DI EFFETTUARE L'INSTALLAZIONE. CONSERVARE LE ISTRUZIONI PER FUTURE CONSULTAZIONI. La pompa di filtraggio Hozelock Cyprio EasyClear™ è stata ideata per l'uso sommerso in laghetti all'aperto. È un'unità integrata che offre un filtraggio meccanico e biologico con chiarificatore ai raggi ultravioletti e fontana.

Il trasformatore in dotazione con questa unità può essere utilizzato solo al coperto.

ATTENZIONE

Avvertimento raggi UV – l'esposizione ai raggi ultravioletti (UV) può essere pericolosa e causare lesioni a occhi e cute. Non cercare, per nessun motivo, di smontare la lampada quando l'unità è in funzione. Quando la lampada è accesa, il suo funzionamento può essere verificato controllando che una luce bluastro sia visibile attraverso l'uscita del giunto sferico (Fig. 2-D).

Dimensioni del laghetto

L'unità EasyClear può essere utilizzata per laghetti fino a un massimo di 2.000 litri. Tuttavia, per un risultato ottimale, si dovranno tenere in considerazione alcune condizioni. I laghetti con un'elevata densità di fauna ittica, profondi meno di 0,5 m, ubicati in climi caldi o esposti direttamente alla luce del sole per lunghi periodi, saranno soggetti a una eccessiva proliferazione di alghe e a una elevata attività da parte dei pesci. Questo può sottoporre il sistema di filtraggio a pesanti condizioni operative. La tabella di dimensionatura del laghetto al termine di queste istruzioni fornisce alcune linee guida sulle dimensioni consigliate dei laghetti in relazione alle suddette condizioni.

Periodi di funzionamento

Si consiglia di mantenere il filtro in funzione 24 ore al giorno. Andrebbe utilizzato perlomeno fino al termine della stagione di alimentazione (cioè fino a quando la temperatura non scende sotto i 10° C e i pesci smettono di alimentarsi) e

COLLEGAMENTI ELETTRICI

- 2.1 La pompa è fornita con un cavo elettrico a due conduttori di 3 m, permanentemente collegato e sigillato alla pompa. Il cavo di alimentazione elettrico non può essere sostituito. In caso di danni al cavo, bisognerà sostituire l'intera unità. La spina in dotazione con questo prodotto non è impermeabile e deve essere posizionata in un alloggiamento asciutto e a prova di intemperie.

Per l'installazione attenersi a quanto previsto dalle normative vigenti. Se necessario proteggere il cavo elettrico con canaline in materiale plastico o profili copricavo metallici.

- 2.2 **INSTALLAZIONE DEL TRASFORMATORE**
Collegare la pompa al trasformatore come segue (vedi Fig. 12):

- A. Cavo tensione di rete
- B. Cavo volante
- C. Cavo di bassa tensione alla pompa

Inserire il cavo della pompa nella presa sul cavo volante per il trasformatore. Se si rende necessario l'utilizzo di una prolunga, è possibile acquistarne una presso Hozelock Cyprio (rif. servizi consumatori Hozelock Cyprio).

Se danneggiato, il cavo in dotazione con questa unità non può essere sostituito.

La spina in dotazione con il trasformatore può essere utilizzata solo al coperto.

Accertarsi non incrociare i cavi da 230 v e da 24 v.

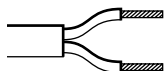

Marrone – sotto tensione
Blu – neutro

Il conduttore MARRONE deve essere collegato al morsetto SOTTO TENSIONE, contrassegnato con una 'L' o di colore marrone o rosso.

Il conduttore BLU deve essere collegato al morsetto NEUTRO, contrassegnato con una 'N' o di colore blu o nero.

Nota:

Questo trasformatore è protetto da un interruttore termico autoresettabile. Se il dispositivo è in funzione, la pompa si disattiverà.

Spegnerne e consentire al trasformatore di raffreddarsi per due ore prima di riaccenderlo.

Il disinnesto continuo del trasformatore può essere causato dal posizionamento dello stesso in luoghi eccessivamente caldi (per es., alla luce diretta del sole).

- 2.3 Il cavo dell'unità (e il cavo della prolunga) deve essere posizionato e protetto in modo adeguato contro danni, soprattutto laddove potrebbe venire in contatto con attrezzature da giardino (tosatrici, forconi, ecc.), bambini o animali domestici.
- 2.4 **CONSULTARE UN ELETTRICISTA QUALIFICATO O LE AUTORITÀ LOCALI IN CASO DI DUBBI SUL COLLEGAMENTO DELL'UNITÀ ALLA RETE ELETTRICA.**
- 2.5 Il tubo trasparente all'interno dell'unità è di vetro al quarzo; prestare particolare cura durante l'installazione e la manutenzione dell'unità. Si raccomanda l'utilizzo di occhiali protettivi per gli occhi e di guanti.

3.0 MONTAGGIO ACCESSORI

- 3.1 Fontana a campana (Fig. 2).

Posizionare il supporto della campana (E) sul corpo principale della campana (F) e spingere in posizione. Posizionare la campana (G) in corrispondenza del corpo della campana e premere centralmente in posizione.

- 3.2 Montaggio gruppo giochi d'acqua di 2° e 3° livello (Fig. 2-H).

I dischetti di plastica dei giochi d'acqua di 2° e 3° livello s'innestano a scatto sullo stelo della fontana.

4.0 INSTALLAZIONE

- 4.1 Posizionare l'unità accanto al laghetto e riportare il cavo al trasformatore collegato all'alimentazione di rete. Assicurarsi che il cavo sia sufficientemente lungo per posizionare l'unità nel punto desiderato del laghetto.
- Funzionamento della fontana.** (Vedi la Fig. 3 per una guida generale all'installazione.)

- 4.2 Posizionamento – costruire una piattaforma solida e piana su cui installare il filtro. La piattaforma deve essere posizionata a più di 300 mm sotto la superficie dell'acqua. In caso di profondità fra i 300 mm e i 600 mm, per far affiorare la fontana sulla superficie del laghetto, utilizzare i segmenti di prolunga avvitabili dello stelo (Fig. 11-6). Per le istruzioni generali sull'installazione, vedi Fig. 3.

NOTA BENE: la regolazione del flusso comporta che l'acqua in eccesso venga espulsa da un foro di scarico posto sotto alla ghiera. La fuoriuscita di acqua da questo scarico durante l'uso è normale.

- 4.3 Posizionare l'unità nel laghetto. I giochi d'acqua del secondo e terzo stadio si innestano a scatto sullo stelo della fontana (Fig. 2). Lo stelo della fontana può essere posizionato verticalmente utilizzando il giunto sferico (Fig. 4). La tenuta del giunto sferico può essere regolata (Fig. 4-M).

- 4.4 Se necessario, il gioco d'acqua del secondo stadio può essere utilizzato per produrre un secondo display a getto più alto rispetto a quello del terzo stadio.

- 4.5 L'altezza del getto può essere modificata tramite la rotella di regolazione della portata (Fig. 5-N). Ruotare la rotella di regolazione sulla posizione 'MIN' (Fig. 5-P).

- 4.6 La fontana a campana produce una campana d'acqua decorativa. Le dimensioni della campana possono essere modificate, a seconda delle esigenze, tramite la rotella di regolazione del flusso (Fig. 5-N).

Fontana e cascata. (Vedi Fig. 3 per una guida generale all'installazione)

- 4.7 Posizionare la pompa come descritto in precedenza.

- 4.8 Attaccare un flessibile di 25 mm e di lunghezza adeguata al connettore filettato (Fig. 5-O), e assicurarlo con una clip. Disporre la parte terminale del flessibile nella posizione desiderata.

- 4.9 Avvitare il flessibile filettato sull'uscita della cascata su uno dei lati di EasyClear™ (Fig. 5-O).

- 4.10 La combinazione di cascata e fontana ridurrà l'altezza del getto della fontana.

- 4.11 Una volta che la pompa è in funzione, la portata della cascata e l'altezza del getto della fontana possono essere regolati indipendentemente.

Solo cascata. (Vedi Fig. 3 per una guida generale all'installazione)

- 4.12 Avvitare il tappo di bloccaggio sull'uscita della fontana (Fig. 2-K)

- 4.13 Posizionare la pompa come descritto in precedenza.

- 4.14 Attaccare un flessibile di 25 mm e della lunghezza adeguata al connettore filettato e assicurarlo con una clip. Disporre la parte terminale del flessibile nella posizione desiderata.

- 4.15 Avvitare il flessibile filettato sull'uscita della cascata di EasyClear™ (Fig. 5-O) e regolare la portata utilizzando il regolatore della portata (Fig. 5-P), a seconda delle esigenze.

Funzionamento UVC

- 4.16 La lampada UVC viene automaticamente attivata quando l'unità è collegata alla rete elettrica.
- 4.17 Il funzionamento della lampada UVC può essere verificato controllando che una luce bluastra sia visibile attraverso l'uscita del giunto sferico (Fig. 2-D).

- 4.18 Vedere la sezione 5.4 della Manutenzione per la sostituzione della lampada.

5.0 MANUTENZIONE

L'unità Hozelock Cyprio EasyClear è stata ideata per consentire una manutenzione rapida e facile. Come per tutte le apparecchiature per laghetti, alcuni componenti di tanto in tanto devono essere puliti o sostituiti. Consultare le sezioni 1 e 2 prima di procedere con la manutenzione.

STACCARE LA SPINA O SCOLLEGARE TUTTE LE APPARECCHIATURE NEL LAGHETTO DALLA RETE ELETTRICA PRIMA DI IMMERGERE LE MANI NELL'ACQUA O ESEGUIRE LA MANUTENZIONE.

- 5.1 Gioco d'acqua (Fig. 2-J)

a – posizionare una monetina o un oggetto simile nell'apposita fessura e rimuovere con cautela il gioco d'acqua.

b – sciacquare in acqua pulita e rimontare.

- 5.2 Schiuma

a – premere i due pulsanti grigi (Fig. 6-R) del coperchio della sezione della schiuma e sollevarlo per rimuoverlo (Fig. 7-S).

b – sollevare la schiuma con il relativo supporto (Fig. 8-T). Nota: se l'unità rimane fuori dal laghetto per oltre 20 minuti, l'azione del filtro biologico potrebbe cessare.

c – estrarre la schiuma dal supporto, sciacquare entrambe le parti in un secchio d'acqua di laghetto e rimontare.

d – sciacquare anche il coperchio e la base della schiuma.

e – rimontare il filtro.

- 5.3 Tubo al quarzo

a – rimuovere la vite di fermo a baionetta (Fig. 1-A), ruotare e sollevare il tubo a baionetta (Fig. 1-B).

b – pulire il tubo al quarzo. Soprattutto in aree con acqua particolarmente dura, sul tubo potrebbero formarsi dei depositi di calcare, che ne ridurrebbero l'efficienza. Pulire il tubo con un panno soffice e un prodotto anticalcare non aggressivo e sciacquare con acqua prima di rimontarlo.

- 5.4 Sostituzione della lampada

Sostituire la lampada all'inizio della nuova stagione. Anche se la lampada emette ancora luce, i raggi UV potrebbero aver perso la loro efficacia. a – il grado di performance di EasyClear dipende dall'intensità dei raggi UV emessi. L'efficacia della lampada inizia a diminuire dal primo giorno in cui viene

utilizzata. La vita in servizio effettiva della lampada UVC è di 12 mesi. La lampada deve essere sostituita quando l'acqua del laghetto comincia a intorbidirsi. Assicurarsi prima che ciò sia dovuto alla lampada e non alla cattiva manutenzione del filtro o a un deposito di calcare/sporco sulla guaina al quarzo. Entrambe le istanze possono infatti ridurre notevolmente l'emissione di raggi UV nell'acqua.

b – rimuovere il gruppo del tubo a baionetta – vedi sezione 4.1.

c – similmente, smontare il tubo al quarzo svitando la vite di fermo (Fig. 9-U), ruotando la protezione in plastica in senso antiorario e sollevandola (Fig. 9-V).

d – la lampada è ora accessibile. Estrarla dal portalampana (Fig. 9-W) e montare una lampada nuova.

e – rimontare il filtro e riavviare l'unità.

5.5 Filtro biologico

In genere, non è necessario rimuovere il materiale biologico, in quanto un'eventuale pulizia potrebbe distruggere le colonie di batteri che neutralizzano i rifiuti tossici.

a – rimuovere la schiuma – vedi sezione 5.2.

b – rimuovere le quattro viti (Fig. 10-X) e sollevare la base.

c – i 12 pezzi di materiale biologico (3 su ciascun lato della pompa) possono ora essere rimossi per la pulizia. 4 vanno montati sulla base (Fig. 10).

d – sciacquare con acqua del laghetto.

e – rimontare il filtro e riavviare l'unità.

5.6 Gruppo rotore

a – rimuovere la schiuma – vedi sezione 5.2.

b – rimuovere le quattro viti (Fig. 10-X) e sollevare la base e il materiale biologico.

c – rimuovere le due viti (Fig. 10-Y) e sollevare il gruppo pompa.

d – ruotare la camera della pompa in senso antiorario (Fig. 10-Z) e sollevare. Il rotore può essere ora estratto per la pulizia o la sostituzione (Fig. 10-AA).

e – rimontare la pompa e le due viti (Fig. 10-Y).

f – risistemare il cavo (Fig. 10-BB).

e – rimontare il filtro e riavviare l'unità.

6.0 MANUTENZIONE DELLA POMPA DURANTE TUTTO L'ANNO

Effettuare un breve controllo giornaliero per assicurarsi che la pompa funzioni in modo soddisfacente.

Una volta alla settimana: rimuovere l'alloggiamento esterno e il gioco d'acqua secondo quanto spiegato nelle note sulla manutenzione generale.

A seconda delle condizioni dell'acqua, l'operazione di pulizia potrebbe dover essere effettuata più frequentemente.

Una volta all'anno: smontare completamente l'unità, incluso il gruppo rotore, come spiegato nelle note sulla manutenzione generale (vedi sezioni 5.1 – 5.6), e sciacquare tutti i componenti in acqua pulita. Sostituire le parti usurate o danneggiate.

7.0 PARTI DI RICAMBIO (vedi Fig. 11)

Contattare la helpline dei servizi consumatori al numero 02 95 339 216.

Numeri ricambi	
1. Schiuma.	1375
2. Lampada UV.	1520
3. Tubo al quarzo	1529
4. Camera pompa e o-ring.	Z13248
5. Rotore pompa.	3402
6. Set fontana e segmenti di prolunga	Z31785
7. Coperchio schiuma.	Z13228
8. Supporto schiuma.	Z13230
9. Trasformatore	Z13194

8.0 GARANZIA BIENNALE HOZELOCK CYPRIO

Se questa unità (gruppo rotore, schiuma filtro e lampada UV esclusi) dovesse diventare inutilizzabile entro 2 anni dalla data dell'acquisto, sarà riparata o sostituita a nostra scelta, gratuitamente, sempre che, a nostro parere, l'unità non sia stata danneggiata o utilizzata in modo improprio. Non si accettano responsabilità per danni causati da incidenti, installazione o uso impropri.

TABELLA DIMENSIONATURA LAGHETTO

Questa tabella consente di determinare le migliori condizioni d'uso di EasyClear per garantire un'acqua sempre limpida. La profondità, l'ubicazione e il clima influiscono sulle dimensioni del laghetto.

TABELLA DIMENSIONATURA LAGHETTO Litri (galloni)			∇ 1.6m	Hmax - 1.6m	
Ubicazione e profondità	Specie ittica*	Clima mite	Clima caldo	Clima molto caldo	
Ombra					
Profondità superiore a 0,5 m	Pesci rossi	4000 (880)	3600 (800)	3200 (700)	
Ombra					
Profondità superiore a 0,5 m	Pesci rossi	3600 (800)	3200 (700)	2800 (600)	
Luce del sole					
Profondità superiore a 0,5 m	Pesci rossi	3600 (800)	3200 (700)	2800 (600)	
Luce del sole					
Profondità superiore a 0,5 m	Pesci rossi	3200 (700)	2800 (600)	2400 (500)	

* Presuppone una popolazione ittica delle dimensioni descritte nella sezione 10,0. Clima mite, per es. Europa del Nord. Clima caldo, per es. Europa del Sud. Clima molto caldo, per es. Sudafrica

La responsabilità è limitata alla sostituzione di una unità difettosa. Questa garanzia non è trasferibile e non incide sui diritti statutari del consumatore.

Per beneficiare di questa garanzia, contattare i servizi per i consumatori di Hozelock Cyprio, che potrà richiedere la spedizione del filtro, con prova di acquisto, direttamente all'indirizzo fornito.

LA GARANZIA NON COPRE DANNI CAUSATI DALL'UTILIZZO DEL FILTRO IN ASSENZA D'ACQUA O DA GELO.

9.0 MAGAZZINAGGIO INVERNALE

Quando non è in uso, l'unità va rimossa, lavata, pulita e asciugata e quindi immagazzinata in un ambiente non soggetto a freddo intenso. Immagazzinare l'unità senza coperchio e schiuma, per assicurare che sia sempre ben asciutta e

aerata. Consultare la sezione sulla maturazione prima di riavviare l'unità.

10.0 VELOCITÀ DI POPOLAMENTO E DENSITÀ DELLA FAUNA ITTICA

In condizioni normali, EasyClear è in grado di supportare pesci fino a un massimo di 72 cm. Introdurre i pesci gradualmente nelle prime settimane, fino al 20% del livello massimo raccomandato, incrementandolo fino al 50% dopo sei mesi. Questo tipo di equilibrio consentirà uno sviluppo ottimale della fauna ittica.

Escher s.r.l.

Via Miles 2

I-20040 Cavenago Brianza (MI)

Italia

Tel: 02 95 339 216

Fax: 02 95 016 17

RICERCA GUASTI

ATTENZIONE:

STACCARE SEMPRE LA SPINA O SCOLLEGARE DALL'ALIMENTAZIONE ELETTRICA TUTTI GLI APPARECCHI NEL LAGHETTO PRIMA DI IMMERGERE LE MANI NELL'ACQUA DURANTE L'INSTALLAZIONE, LA RIPARAZIONE, LA MANUTENZIONE O IL TRASPORTO DEGLI STESSI.

PORTATA RIDOTTA DALLA POMPA

- a – assicurarsi che la gabbia esterna sia pulita.
- b – sbloccare eventuali ostruzioni e regolare la portata.
- c – controllare che l'aletta di protezione del ritorno nella camera della pompa si muova liberamente.

SPRUZZO DEBOLE DALLA FONTANA

- a – pulire il gioco d'acqua (vedi sezione sulla manutenzione 5.1)

LAMPADA UV NON FUNZIONANTE

- a – controllare il collegamento alla rete elettrica.
- b – controllare fusibile e connessioni elettriche.
- c – sostituire la lampada – vedi sezione 5.4.

POMPA NON FUNZIONANTE

- a – controllare il collegamento alla rete elettrica.
- b – controllare fusibile e connessioni elettriche.
- c – la pompa potrebbe essersi surriscaldata per un inceppamento del rotore.
- d – controllare il gruppo rotore – vedi sezione 5.6.
- e – attivazione dell'INTERRUTTORE AUTOMATICO – vedi sezione ATTENZIONE.
- f – assicurarsi che la gabbia esterna sia pulita.

NL INSTALLATIE EN HANDLEIDING. VOOR INSTALLATIE DEZE HANDLEIDING ZORGVULDIG LEZEN. BEWAAR DEZE HANDLEIDING ALS NASLAG.

De Hozelock Cyprio EasyClear™ Clearwater Fountain & Waterfall pomp is ontworpen voor gebruik onder water in vijvers in de buitenlucht. Het is een geïntegreerde eenheid die zorgt voor Mechanische & Biologische filtratie met behulp van een Ultraviolet Beziנקbak & Fontein.

De bij deze pomp meegeleverde transformator is uitsluitend bedoeld voor gebruik binnenshuis.

ATTENTIE: UV Waarschuwing
Bloomstelling aan Ultraviolette (UV) straling kan gevaarlijk zijn en oog- en huidletsel veroorzaken. Bij ingeschakelde pomp dient u onder geen enkele voorwaarde te pogen bij de lamp te komen. Wanneer de pomp ingeschakeld is kunt u de goede werking van de lamp controleren door te kijken of u een blauwachtige gloed op kogelgewrichtuitlaat ziet (Fig. 2-D).

Vijverafmetingen

De EasyClear is geschikt voor vijvers tot 4000 liter. Voor de beste resultaten moet u wellicht rekening houden met bepaalde omstandigheden. Vijvers met erg veel vis, of die minder dan 0,5 meter diep zijn, of zich in een warm klimaat bevinden of gedurende lange perioden aan direct zonlicht blootstaan, zorgen voor excessieve groei van algen en activiteit van vissen. Dit stelt grotere eisen aan het filtratiesysteem. Het overzicht met vijverafmetingen aan het slot van deze handleiding biedt richtlijnen voor aanbevolen vijverafmetingen onder de genoemde omstandigheden.

Werkingsduur

Laat het filter 24 uur per dag draaien. Ideaal gezien zou de pomp het gehele jaar in werking moeten blijven, maar ten minste gedurende het gehele visvoerseizoen, (d.w.z. totdat de watertemperatuur beneden de 10°C daalt en de vissen stoppen met eten). Tijdens de winter zorgt het laten draaien van de pomp voor een basisniveau aan nuttige

bacteriën in het Biologische Filter, en helpt het bij het voorkomen van bevriezing van het water. Er moet echter voor gewaakt worden dat de pomp niet bevroert. Indien u de pomp voor de winter uitschakelt, was deze dan grondig alvorens u in lente opnieuw gaat filteren (zie 'Winteropslag', 9.0). Bij uitgeschakelde pomp uw vissen nooit voeren.

Rijping

Biologische rijping betekent dat het filter voor voldoende nitrificerende bacteriën in het Biologische Filter gezorgd heeft om schadelijk visafval en ander organisch afval (bv. ammoniak en nitrieten) om te zetten in relatief gevaarloze nitraten. Dit proces duurt doorgaans 6 tot 8 weken, maar is van talloze factoren afhankelijk waaronder de watertemperatuur, hoe vaak er gevoerd wordt en het aantal vissen.

1.0 BELANGRIJK

1.1 WAARSCHUWING: TREK ALTIJD ALLE STEKKERS VAN ALLE APPARATUUR IN DE VIJVER UIT HET STOPCONTACT VOORDAT U UW HANDEN IN HET WATER STEEKT VOOR INSTALLATIE, REPARATIE, ONDERHOUD OF HET ANDERSZINS ONGAAN MET DE APPARATUUR.

1.2 Trek de pomp niet aan het elektriciteits snoer uit de vijver, omdat dit schade kan veroorzaken. Wij adviseren u een optrekkoord aan de haak op het voetstuk aan te brengen wanneer het filter in diep water geïnstalleerd wordt (Fig. 2-I).

1.3 Laat de pomp bij vorst niet werken of buiten staan.

1.4 Laat de pomp niet drooglopen. Het waterniveau dient boven de UV- indicator op het kogelgewricht te blijven (Fig. 4-L).

1.5 Controleer of de voltageaanduiding op de pomp overeenkomt met de netspanning.

1.6 DE NETVOEDING MOET VOORZIEN ZIJN VAN EEN 10mA OF 30mA RESTSTROOMVOORZIENING.

1.7 LAAT DE POMP NIET WERKEN ZONDER AANGEBRACHTE BUITENBEHUIZING. GEBRUIK VAN DE POMP ZONDER DE BUITENBEHUIZING KAN UW GARANTIE

ONGELDIG MAKEN.

1.8 De pomp is zelfmerend en kan veilig gebruikt worden in vijvers met vissen en planten. De motor bestaat uit een afgesloten rotor en een watergekoelde permanente magneetrotor. Alle elektrische onderdelen zijn geïsoleerd van het water.

1.9 Plaats de transformator in een garage of schuur in de buurt van een stopcontact. De transformator is niet waterdicht en moet droog en afgedekt blijven, waarbij rekening gehouden moet worden met voldoende luchtcirculatie.

Plaats de transformator niet in direct zonlicht, bijvoorbeeld in een broeikas, op de vensterbank, enz. omdat de hoge temperaturen tot oververhitting kunnen leiden.

De pomp mag alleen worden aangesloten op een veiligheidstransformator met een 24V uitgang.

2.0 WAARSCHUWING: VEILIGHEID EN ELEKTRISCHE VERBINDINGEN

2.1 De pomp is voorzien van een 3m lang tweedaderig elektrisch snoer dat met een gegoten permanente verbinding aan de pomp bevestigd is. Het netsnoer kan niet vervangen worden. Bij beschadiging dient de pomp weggegooid te worden. De bij deze pomp meegeleverde stekker is niet waterdicht en dient in een droge, waterdichte behuizing ondergebracht te worden.

De installatie moet voldoen aan de nationale en Europese richtlijnen voor elektronische apparatuur. Onder deze richtlijnen valt de gegoten bekabeling en het gebruik van plastic of metaal in de bekabeling.

2.2 TRANSFORMATORINSTALLATIE

Sluit de pomp als volgt op de transformator aan (Zie Fig. 12)

- A .. Elektriciteits snoer
- B .. Snoer
- C Laagspannings snoer naar de pomp

Steek het pompsnoer in de contrastekker op het snoer van de transformator. Desgewenst kan is kan Hozelock Cyprio een verlengsnoer leveren (zie Hozelock

Cyprio Klantenservice).

Het met de pomp meegeleverde snoer kan bij beschadiging niet vervangen worden

De met de transformator meegeleverde stekker is uitsluitend bedoeld voor gebruik binnenshuis

Zorg ervoor dat het 220V snoer en 24V snoer elkaar niet kruisen



De BRUINE draad moet op de 'LIVE' klem aangesloten worden (gemarkeerd 'L' of bruin of rood gekleurd).

De BLAUWE draad moet op de 'NEUTRAAL' klem aangesloten worden (gemarkeerd 'N' of blauw of zwart gekleurd).

Let op:

Deze transformator wordt beschermd door een thermisch werkende stroomonderbreking die zichzelf reset. Indien dit apparaat goed functioneert zal de pomp stoppen met werken.

Schakel de transformator uit en laat deze gedurende twee uur afkoelen alvorens weer in te schakelen.

Het voortdurend in- en uitschakelen van de transformator kan het gevolg zijn van plaatsing op een hete plaats (bv. direct zonlicht).

2.3 Het pompsnoer (en het verlengsnoer) dienen op een goede manier geleid en beschermd te worden tegen beschadiging, vooral op plaatsen waar contact met tuin-apparaat (grasmaaiers, verpauw.) kinderen en huisdieren mogelijk is.

2.4 **RAADPLEEG BIJ TWIJFEL OVER HET AANSLUITEN VAN DE BEDRADING OP HET ELKTRICITEITSNET EEN ERKEND ELEKTRICIEN OF UW ELEKTRICITEITSBEDRIJF.**

2.5 De doorzichtige buis in de pomp is vervaardigd van kwartsglas, U dient bij installatie en onderhoud de nodige voorzorgen in acht te nemen. Wij bevelen het gebruik van oogbescherming en geschikte handschoenen aan.

3.0 AANBRENGEN VAN ACCESSOIRES

3.1 Klokfontein (Fig. 2).

Zoek de Kloksteen (E) van de Klokbus (F) op en druk deze volledig in de Klokbus. Plaats de Klok (G) op de Kloksteun/Klokbus-constructie en druk deze in het midden naar beneden.

3.2 Constructie 2- en 3-laags fonteinbeeld (Fig. 2-H).

De kunststofschijfjes die het 2- en 3-laags fonteinbeeld creëren klikken eenvoudig op de fonteinstantang vast.

4.0 INSTALLATIE

4.1 Plaats de pomp direct naast de vijver en voer het snoer terug naar de transformator-voeding. Zorg voor voldoende snoerlengte om de pomp op de gewenste plaats in de vijver te plaatsen.

Fonteinwerking. (Zie fig. 3 voor algemene installatie-instructies)

4.2 Plaats –Bouw een stevig en horizontaal voetstuk waarop u het filter plaatst. Het voetstuk dient meer dan 300mm beneden het waterniveau te liggen. Gebruik voor diepten tussen 300mm en 600mm de fonteinverlengingssegmenten (Fig. 11-6), die u eenvoudig aan elkaar kunt schroeven, om ervoor te zorgen dat de

fontein boven het waterniveau uitkomt. Zie Fig. 3 voor algemene instructies.

Uw product heeft een zgn. "water bypass" om de watervoeder en daarmee opvoerhoogte van de sproeikoppen te regelen. Hierdoor verliest de pomp water net langs de regelkraan. Dit is dus normaal.

- 4.3 Plaats de pomp in de vijver. De 2- en 3-laags fontein-koppen klikken eenvoudig vast op de fonteinstantang (Fig. 2). De fonteinhoek kan met behulp van het kogelgewricht verticaal worden ingesteld (Fig. 4). De strakheid van het kogelgewricht kan worden aangepast (Fig. 4-M).
- 4.4 Indien nodig kan de 2-laags fontein-kop gebruikt worden om een ander en hoger sproeibeeld te bereiken dan de 3-laags fontein-kop
- 4.5 De fonteinhoogte kan naar wens worden aangepast door het draaien aan de fonteininstelregelaar (Fig. 5-N). Draai de waterval-instelknop naar de 'MIN' positie (Fig 5-P).
- 4.6 De Klokfontein zorgt voor een decoratieve waterklok. De grootte van de klok kan naar wens worden aangepast door het draaien aan de fonteininstelregelaar (Fig. 5-N).

Fontein en Waterval. (Zie fig. 3 voor algemene installatie-instructies)

- 4.7 Stel de pomp op zoals eerder beschreven.
- 4.8 Sluit een slang van de goede lengte en met een binnendiameter van 25mm aan op het van een schroefdraad voorziene slanguiteinde. Gebruik een geschikte slagklem voor een stevige verbinding en leg het uiteinde van de slang op de gewenste plaats.
- 4.9 Draai het uiteinde van de slang met het schroefdraad op de watervaluitlaat aan de zijkant van de EasyClear™ (Fig 5-O).
- 4.10 De combinatie van waterval en fontein vermindert de te bereiken hoogte van de fontein.
- 4.11 Zodra de pomp werkt kunnen de stroming van de waterval en de hoogte van de fontein onafhankelijk van elkaar aangepast worden.

Uitsluitend Waterval. (Zie fig. 3 voor algemene installatie-instructies)

- 4.12 Draai de afsluitplug op de fonteinuitlaat (Fig 2-K).
- 4.13 Stel de pomp op zoals eerder beschreven.
- 4.14 Sluit een slang van de goede lengte en met een binnendiameter van 25mm aan op het van een schroefdraad voorziene slanguiteinde. Gebruik een geschikte slagklem voor een stevige verbinding en leg het uiteinde van de slang op de gewenste plaats.
- 4.15 Draai het uiteinde van de slang met het schroefdraad op de watervaluitlaat aan de zijkant van de EasyClear™ (Fig 5-O) en stel het gewenste debiet in met de waterval-instelknop (Fig 5-P).

Werking van de UVC lamp

- 4.16 De UVC schakelt automatisch in zodra de pomp op het elektriciteitsnet wordt aangesloten.
- 4.17 De goede werking van de UVC lamp kan worden gecontroleerd door te kijken of u een blauwachtige gloed op het kogelgewrichtuitlaat ziet (Fig. 2-D).
- 4.18 Zie Onderhoud, hoofdstuk 5.4 voor het vervangen van de lamp.

5.0 ONDERHOUD

De Hozelock Cyprio EasyClear is ontworpen met het oog op snel en

makkelijk onderhoud. Zoals met alle vijverapparatuur is het zo nu en dan noodzakelijk om onderdelen te reinigen of te vervangen. Raadpleeg hoofdstuk 1 & 2 voordat u met het onderhoud begint.

TREK ALTIJD ALLE STEKKERS VAN ALLE APPARATUUR IN DE VIJVER UIT HET STOPCONTACT VOORDAT U UW HANDEN IN HET WATER STEEKT OF MET HET ONDERHOUD BEGINT.

5.1 Fontein-kop (Fig. 2-J)

a – Steek een muntje of iets dergelijks in de gleuf en verwijder voorzichtig de fontein-kop.

b – Uitspoelen in schoon water en vervolgens weer aanbrengen.

5.2 Schuim

a – Verwijder de Schuimkop door de twee grijze knoppen in te duwen (Fig. 6-R). Til vervolgens de Schuimkop op (Fig. 7-S).

b – Til het Schuim met behulp van de hulpgreep op (Fig. 8-T). Let op: Indien de pomp meer dan 20 minuten buiten het water is, kan de werking van het biologisch filter stoppen.

c – Til het Schuim van de ondersteuning, spoel beide onderdelen in een emmer met vijverwater; breng vervolgens het Schuim en de Schuimkop weer aan.

d – Ook de Schuimkop en het voetstuk moeten gespoeld worden.

e – Zet het filter weer in elkaar.

5.3 Kwartsbuis

a – Verwijder de bajonetborgschroef (Fig. 1-A), draai aan de bajonetbuis en til deze op (Fig. 1-B).

b – Reinig de kwartsbuis. Met name in gebieden met hard water kan de kwartsbuis met kalkaanslag bedekt raken, wat een efficiënte werking vermindert. Reinig de buis met een zachte doek en een mild antikalkmiddel. Voor het opnieuw aanbrengen goed spoelen.

5.4 Lampvervangning

Verwissel de lamp aan het begin van een nieuw seizoen. Zelfs als de lamp nog brandt wil dat niet zeggen dat deze nog veel nuttige UV-straling afgeeft.

a – Hoe goed uw EasyClear werkt hangt af van de sterkte van de geproduceerde UV-straling. De straling neemt langzaam af vanaf de eerste dag dat u uw lamp inschakelt. De effectieve levensduur van de lamp bedraagt 12 maanden. U moet de lamp vervangen indien er sprake is van een aanzienlijke achteruitgang in de helderheid van het water. Overtuig u ervan dat dit het gevolg is van een oude lamp en niet van een slecht onderhoud filter of een met kalk overdekte kwartshouder. Beiden kunnen de UV-straling in het water aanzienlijk reduceren.

b – Verwijder de Bajonetbuisconstructie – zie hoofdstuk 4.1

c – Verwijder de kwartsbuis op dezelfde wijze door de borgschroef te verwijderen (Fig. 9-U). Draai de kunststofmal tegen de klok in, til deze op en leg weg (Fig. 9-V).

d – De oude lamp kan nu vervangen worden. Verwijder de lamp uit de lamphouder (Fig. 9-W) en druk er een nieuwe lamp in.

e – Monteer het filter in omgekeerde volgorde en schakel het weer in.

b – Verwijder de Bajonetbuisconstructie – zie hoofdstuk 4.1

c – Verwijder de kwartsbuis op dezelfde wijze door de borgschroef te verwijderen (Fig. 9-U). Draai de kunststofmal tegen de klok in, til deze op en leg weg (Fig. 9-V).

d – De oude lamp kan nu vervangen worden. Verwijder de lamp uit de lamphouder (Fig. 9-W) en druk er een nieuwe lamp in.

e – Monteer het filter in omgekeerde volgorde en schakel het weer in.

5.5 Biologisch filter

Normaal gesproken is het niet noodzakelijk om het biomedium te verwijderen omdat reiniging de

bacteriekolonies die het schadelijk afval afbreken, kan doden.

a – Verwijder het schuim– zie hoofdstuk 5.2.

b – Verwijder de 4 borgschroeven (Fig. 10-X) en verwijder het voetstuk.

c – De 12 stukken Biomedia (3 stuks and iedere kant van de pomp) kunnen ter reiniging worden verwijderd. De bodem biedt plaats aan 4 stuks (Fig 10).

d – In vijverwater wassen.

e – Het filter in omgekeerde volgorde monteren en opnieuw inschakelen.

5.6 Rotorconstructie

a – Verwijder het schuim – zie hoofdstuk 5.2.

b – Verwijder de vier borgschroeven (Fig. 10-X), til het voetstuk & het biomedium op en leg het weg.

c – Verwijder de 2 borgschroeven (Fig. 10-Y), til de Pompconstructie op en leg deze weg.

d – Draai de Pompkamer tegen de klok in (Fig. 10-Z), til deze optillen en leg weg. De rotor kan nu van zijn plaats getrokken worden om gereinigd of vervangen te worden (Fig. 10-AA).

e – Zet de pomp weer in elkaar en

breng de 2 borgschroeven weer aan (Fig. 10-Y).

f – Zorg ervoor dat het netsnoer weer goed op zijn plaats komt te zitten (Fig. 10-BB).

g – Zet het filter weer in elkaar en schakel de pomp opnieuw in.

6.0 JAARLIJKS POMPONDERHOUD

Dagelijks - Elke dag dient u een snelle controle uit te voeren om er zeker van te zijn dat de pomp goed functioneert
Elke week – Verwijder de buitenbehuizing en de Fonteinkop overeenkomstig de algemene onderhoudsvoorschriften
Afhankelijk van de waterconditie kan vaker reinigen noodzakelijk zijn.

Een keer per jaar – Demonteer de volledige pomp, inclusief de Rotorconstructie zoals aangegeven in de algemene onderhoudsvoorschriften. Zie hoofdstuk 5.1 0 5.6. Spoel alle onderdelen in schoon, helder water. Vervang versleten of gebroken onderdelen.

7.0 RESERVEONDERDELEN (Zie Fig. 11).

Neem contact op met Klantenservice op 0416 569290 (Nederland), 03 2130883 (Belgie).

Onderdeelnummers

1. Schuim	1375
2. UV-lamp	1520
3. Kwartsbus .	1529
4. Pompkamer & O-Ring.	Z13248
5. Pomprotor.	3402
6. Fontein en verpakte Verlengingsset	Z31785
7. Schuimkap.	Z13228
8. Schuimsteun.	Z13330
9. Transformator	Z13194

8.0 HOZELOCK CYPRIO 2 JAAR GARANTIE

Indien deze pomp, uitgezonderd de Rotorconstructie, het Filterschuim en de UV-lamp binnen twee jaar na aankoop onbruikbaar wordt, zal deze gratis en naar keuze van ons worden gerepareerd of vervangen, tenzij de pomp naar onze mening beschadigd of verkeerd gebruikt is. Hozelock Cyprio aanvaardt geen aansprakelijkheid voor schade als gevolg van ongelukken, verkeerde installatie of verkeerd gebruik.

De aansprakelijkheid is beperkt tot het vervangen van een defecte pomp. Deze garantie is niet overdraagbaar. Dit alles tast uw wettelijke rechten niet aan.

Om van de garantie te kunnen profiteren dient u eerst contact op te nemen met de afdeling klantenservice van Hozelock Cyprio, die u kunnen verzoeken dat u het filter samen met uw bewijs van aankoop aan het opgegeven adres toestuurt

SCHADE ALS GEVOLG VAN HET DROOPELLEN VAN HET FILTER OF DOOR VROEST MAAKT UW GARANTIE ONGELDIG 9.0 WINTEROPSLAG

Wanneer de pomp niet gebruikt wordt, dient u deze te verwijderen, grondig te wassen en reinigen, te drogen en op te bergen in een droge en vorstvrije ruimte. Bewaar de pomp altijd met verwijderde schuimkap en verwijderd schuim met het oog op een goede ventilatie en het droog houden. Raadpleeg het hoofdstuk over rijping bij het opnieuw in gebruik nemen van de pomp.

10.0 TEMPO VAN VISSEN TOEVOEGEN EN DICHTHEID

Onder normale omstandigheden is de EasyClear toereikend voor maximaal 72cm vis. Voer gedurende de eerste paar weken de hoeveelheid vis in de vijver langzaam op, tot aan 20% van het maximaal aanbevolen niveau. Na 6 maanden kunt u dit tot 50% opvoeren. De rest is bedoeld voor natuurlijke aanwas.

Hozelock Benelux
Postbus 348, 5140 AH Waalwijk
Nederland
Tel: 0416 569290
Fax: 0416 569299

Hozelock Benelux
Postbus 108, 2920 Kalmthout
Belgie/Belgique
Tel: 03 2130883
Fax: 06 2130922

OVERZICHT VIJVERAFMETINGEN

Gebruik dit overzicht om ervoor te zorgen dat uw EasyClear onder de juiste omstandigheden werkt zodat u helder water krijgt. De diepte, plaats van de vijver en het klimaat bepalen hoe groot de vijver kan zijn.

VIJVEROVERZICHT Liter	 1.6m	Hmax - 1.6m			
Plaats en Diepte	Soort vis*	Gematigd klimaat	Warm klimaat	Heet klimaat	
Schaduw					
Dieper dan 0,5m	Goudvissen	4000 (880)	3600 (800)	3200 (700)	
Schaduw					
Minder dan 0,5m diep	Goudvissen	3600 (800)	3200 (700)	2800 (600)	
Zonlicht					
Dieper dan 0,5m	Goudvissen	3600 (800)	3200 (700)	2800 (600)	
Zonlicht					
Minder dan 0,5m diep	Goudvissen	3200 (700)	2800 (600)	2400 (500)	

* Uitgaande van de maximum hoeveelheid vis, zoals aangegeven in hoofdstuk 10.0
Gematigd klimaat - bv. Noord-Europa. Warm klimaat - bv. Zuid-Europa. Heet klimaat – bv. Zuid-Afrika

PROBLEEM OPLOSSEN.

WAARSCHUWING: TREK ALTIJD ALLE STEKKERS VAN ALLE APPARATUUR IN DE VIJVER UIT HET STOPCONTACT VOORDAT U UW HANDEN IN HET WATER STEEKT VOOR INSTALLATIE, REPARATIE, ONDERHOUD OF HET ANDERSZINS ONGAAN MET DE APPARATUUR.

SLAPPE STRAAL VANUIT DE POMP

- a – Zorg ervoor dat de buitenbehuizing schoon is.
- b – Verwijder eventuele verstoppingen en pas de stroomsnelheid aan.
- c – Controleer of de terugslagklep in de pompkamer vrij kan bewegen.

SLECHT SPROEIBEELD

UV-LAMP WERKT NIET

- a – Reinig de fonteinkop. (zie onderhoud, hoofdstuk 5.1)
- a – Controleer of u elektriciteit heeft.
- b – Controleer de zekering en bedrading
- c – Vervang de lamp – raadpleeg hoofdstuk 5.4

POMP WERKT NIET

- a – Controleer of u elektriciteit heeft.
- b – Controleer de zekering en bedrading.
- c – De pomp kan oververhit zijn vanwege een blokkering van de rotor.
- d – Controleer de rotorconstructie – raadpleeg hoofdstuk 5.6.
- e - De AUTOMATISCHE STROOMONDBREKING kan in werking zijn getreden – zie hoofdstuk ATTENTIE.
- f – Zorg ervoor dat de buitenbehuizing schoon is.

E INSTRUCCIONES DE INSTALACIÓN Y OPERACIÓN. LEER LAS INSTRUCCIONES CON ATENCIÓN ANTES DE COMENZAR LA

INSTALACIÓN. GUARDAR ESTAS INSTRUCCIONES PARA CONSULTA FUTURA.

La bomba Clearwater Hozelock Cyprio EasyClear™ para fuente y cascada fue diseñada para ser usada en forma sumergida en estanques al exterior. Es una unidad integrada que ofrece filtración mecánica y biológica con un aclarador ultravioleta, surtidor de fuente y salida para cascada. El transformador que viene con esta unidad es apropiado para uso interior solamente.

ATENCIÓN: PRECAUCIÓN: luz ultravioleta - La exposición a la luz ultravioleta (UV) puede ser peligrosa y lesionar los ojos y la piel. No se debe intentar, en ninguna circunstancia, tener acceso a la bombilla cuando la unidad esté encendida. Cuando está encendida, se puede constatar el buen funcionamiento de la bombilla si sale un brillo azulado de la salida de la articulación esférica (Fig 2-D).

Dimensiones del estanque

El sistema EasyClear™ es apropiado para estanques de hasta 500 galls. Sin embargo, para óptimos resultados, es posible que se tenga que tomar en cuenta algunas condiciones. En aquellos estanques que tengan gran densidad de peces o una profundidad de menos de 1'8", o que estén situados en países con clima cálido o que estén expuestos durante largos períodos a la luz directa del sol, las algas y la actividad de los peces aumentarán significativamente. A consecuencia de esto, se exige más al sistema de filtración. En la tabla de dimensionamiento que aparece al final de estas instrucciones se ofrecen algunas recomendaciones sobre las dimensiones recomendadas de los estanques, según estas condiciones.

Períodos de operación

El filtro debería funcionar durante las 24 horas del día. En lo posible, debería funcionar durante todo el año, pero de todas maneras en la temporada de alimentación de los peces (es decir, hasta que la temperatura del agua baje a menos de 10°C, y los peces dejen de alimentarse). En invierno, el equipo mantendrá un nivel básico de bacterias útiles en el filtro biológico, y ayudará a evitar que el estanque se congele. Sin embargo, hay que evitar que la unidad llegue al punto de congelación. Si se apagara el equipo durante el invierno, lávela bien antes de iniciar la filtración nuevamente en primavera. (ver 'Almacenamiento durante el invierno', 9.0). No se debe alimentar los peces cuando la unidad esté fuera de uso.

Estabilización

La estabilización biológica se define como el estado de preparación del filtro biológico en que en éste se hayan acumulado suficientes bacterias nitrificantes como para transformar los desperdicios de los peces y otros desechos orgánicos (es decir amoníaco, nitritos) en nitratos relativamente inofensivos. Este proceso suele tardar entre 6 a 8 semanas, sin embargo depende de muchos factores como la temperatura del agua, la velocidad de alimentación de los peces, y la densidad de aprovisionamiento de los

mismos.

1.0 IMPORTANTE

- 1.1 ADVERTENCIA: DURANTE LA INSTALACIÓN, REPARACIÓN, MANTENIMIENTO O MANEJO DEL EQUIPO, ANTES DE INTRODUCIR LAS MANOS EN EL AGUA, SIEMPRE DEBE DESENCUFAR O DESCONECTAR LA ENERGÍA ELÉCTRICA DE TODOS LOS APARATOS QUE SE ENCUENTREN EN EL ESTANQUE.**
- No use el cable eléctrico para levantar la unidad, porque se puede dañar el equipo. Si se instala en aguas profundas, para levantar la unidad recomendamos instalar una cuerda en el gancho que se halla en la base. (Fig 2-I).
- No se debe hacer funcionar la unidad ni se debe dejar en condiciones de helada.
- No deje que la unidad funcione en seco. El nivel del agua debe estar más arriba del indicador del aclarador ultravioleta (UVC) en la articulación esférica (Fig 4-L).
- Compruebe que el voltaje que se señala en la unidad coincida con el voltaje de la electricidad de la red.
- ATENCIÓN:** Esta bomba se debe utilizar en un circuito protegido con un disyuntor de circuito a tierra.
- NO SE DEBE HACER FUNCIONAR ESTA UNIDAD SIN TENER INSTALADA LA REJILLA EXTERIOR. EL USO DE LA UNIDAD SIN LA REJILLA EXTERIOR PUEDE DEJAR SIN VALOR SU GARANTÍA.**
- No se usa aceite ni grasa de lubricación en esta bomba, la cual puede usarse sin problema en estanques que contengan peces o plantas. El motor consiste en un estator sellado y un rotor de imán permanente que se enfría con el agua. Todos los componentes eléctricos están aislados del agua.
- Coloque el transformador en un garaje o cobertizo, cerca de la fuente de suministro de voltaje de la red. El transformador no es impermeable, y debe mantenerse seco y bajo cubierta, permitiendo a la vez una circulación suficiente del aire.
- ADVERTENCIA: SEGURIDAD Y CONEXIONES ELÉCTRICAS**
- Esta bomba viene con un cable eléctrico de 2 almas de 3 m, moldeado y conectado en forma permanente a la bomba. No se puede cambiar el cable de suministro eléctrico. Si este cable se dañara, se debe desecha la unidad. El enchufe que viene con este producto no es impermeable, y debe alojarse en una caja de protección seca e impermeable. Para instalar este producto se debe cumplir con las normas nacionales y locales para el alambrado eléctrico, lo cual podría incluir el uso de un conducto de plástico o metal para proteger el cable.
- 2.2 INSTALACIÓN DEL TRANSFORMADOR**
Conectar la bomba con el transformador de la siguiente manera: (Ver la figura 12)
A .. Cable de voltaje de la red
B .. Cable
C .. Cable de bajo voltaje para conexión a la bomba
Enchufe el cable de la bomba en el tomacorrientes provisto en el cable del transformador. Si se necesitara un cable de extensión, Hozelock Cyprio los tiene a disposición. (Consulte al Servicio de Atención al Cliente de Hozelock Cyprio).

Si se daña el cable que viene con esta unidad, no puede cambiarse el cable.

El enchufe que viene con el transformador es apropiado para uso interior solamente.

Procure que no se crucen los cables de 230 v y de 24 v.



Marrón - Fase

Azul - Neutro

El conductor MARRÓN debe conectarse con el terminal de FASE, que puede estar señalado con una 'L' o tener el color marrón o rojo.

El conductor AZUL debe conectarse con el terminal NEUTRO, que puede estar señalado con una 'N' o tener el color azul o negro.

Nota:

Este transformador está protegido por un fusible térmico reajutable de desconexión automática. Si se dispara este dispositivo, la bomba dejará de funcionar.

Apague el equipo y deje que el transformador se enfríe durante unas horas antes de ponerlo en marcha nuevamente.

Disparos constantes del fusible pueden ser consecuencia de haber instalado el transformador en un lugar cálido (por ej: a la luz solar directa).

- 2.3 En situaciones en que se podría producir contacto con equipos de jardinería (cortacéspedes, horquillas etc.), o con niños o animales domésticos, es importante situar el cable de la unidad (y el cable de extensión) en una posición apropiada, protegiéndolos para que no se dañen.

- 2.4 **EN CASO DE DUDAS SOBRE LA CONEXIÓN CON EL SUMINISTRO DE ELECTRICIDAD DE LA RED, CONSULTAR A UN TÉCNICO ELECTRICISTA CALIFICADO O A LA AUTORIDAD LOCAL.**

- 2.5 El tubo transparente que se halla en el interior de la unidad está hecho de vidrio de cuarzo, y hay que tener cuidado durante su instalación y mantenimiento. Recomendamos el uso de protección para los ojos y guantes apropiados.

3.0 MONTAJE DE ACCESORIOS

- 3.1 Fuente de campana (Fig 2).

Acople el soporte de la campana (E) con el cuerpo principal de la campana (F) y presione a fondo. Coloque la campana (G) en el conjunto de la fuente, y presione para instalarla en la posición central.

- 3.2 Conjunto para fuente de 2 y 3 gradas (Fig 2-H).

Los discos plásticos que crean formas de fuente de 2 y 3 gradas simplemente se acoplan con una sola acción sobre el conducto de la fuente.

4.0 INSTALACIÓN

- 4.1 Coloque la unidad al lado del estanque, y conduzca el cable hasta la fuente de alimentación del transformador de electricidad de la red. Procure dejar suficiente cable para permitir que el producto quede instalado en el lugar deseado en el estanque.

Operación de la fuente. (Véase la fig. 3 para una guía de instalación general)

- 4.2 Posición - Se debe construir una plataforma sólida y a nivel, para colocar

el filtro encima. La plataforma debería situarse a más de 12" debajo de la superficie del agua. Para profundidades de 12" a 24", utilice los tubos de extensión del conducto de la fuente (Fig 11-6), que simplemente van atornilladas una a la otra, de tal manera que se pueda dejar la fuente más arriba de la superficie del agua. Para instrucciones de instalación general, ver la Fig 3.

NOTA: Este producto cuenta con un sistema para desviar el agua para controlar el caudal. Por este motivo cierta cantidad de agua siempre sale del producto un poco más abajo del control de flujo. Ésta es una función normal de su operación.

- 4.3 Coloque la unidad en su posición dentro del estanque. Los cabezales de fuente con 2 y 3 gradas se acoplan fácilmente sobre el conducto de la fuente (Fig 2). Utilizando la articulación esférica, se puede ajustar el ángulo de la fuente para que quede en posición vertical (Fig 4). Se puede ajustar la firmeza de la articulación esférica (Fig 4-L).
- 4.4 En caso requerido, el cabezal de fuente de 2 gradas puede usarse para lograr una forma diferente, más alta que la que se produce con el de 3 gradas.
- 4.5 Para ajustar la altura de la fuente según sus requerimientos, gire el regulador de flujo de la fuente (Fig 5-N). Haga girar el mecanismo de ajuste de la cascada, dejándolo en la posición 'MIN' (Fig. 5-P).
- 4.6 La fuente de campana crea una atractiva campana de agua. Para ajustar el tamaño de la campana según sus requerimientos, gire el regulador de flujo de la fuente (Fig 5-N).

Fuente y cascada. (Véase la fig. 3 para una guía de instalación general)

- 4.7 Coloque la bomba como se ha descrito antes.
- 4.8 Conecte un tramo apropiado de tubo flexible con diámetro de 25 mm con la conexión roscada para manguera, fig. 5 (O), sujételo en posición con un clip de manguera apropiado, y ponga la salida de la manguera en la posición requerida.
- 4.9 Atornille el extremo de manguera roscado sobre la salida de la cascada que se halla en un lado del equipo EasyClear™ (Fig. 5-O).
- 4.10 La combinación de cascada y fuente reduce la altura de la fuente que se puede conseguir. Nota: La fuente de campana no puede funcionar simultáneamente con una cascada.
- 4.11 Una vez que la bomba esté funcionando, se pueden ajustar independientemente el paso de agua por la cascada y la altura de la fuente.

Cascada solamente. (Véase la fig. 3 para una guía de instalación general)

- 4.12 Atornille el tapón sobre la salida de la fuente (Fig. 2-K).
- 4.13 Ponga la bomba en posición de la manera señalada anteriormente.
- 4.14 Conecte un tramo apropiado de manguera de 25 mm en la conexión roscada para manguera, sujételo con un clip de manguera apropiado, y ponga la salida de la manguera en la posición requerida.
- 4.15 Atornille el extremo de manguera roscado sobre la salida de la cascada del equipo EasyClear™ (Fig. 5-O), y ajuste el caudal mediante el mecanismo de ajuste del caudal de la cascada (Fig. 5-P), según sus requerimientos.

Operación del aclarador ultravioleta

- 4.16 El aclarador ultravioleta se activará automáticamente una vez que se haya conectado el suministro de electricidad de la unidad.
- 4.17 Se puede constatar el buen funcionamiento de la bombilla si sale un brillo azulado de la salida de la articulación esférica (Fig 2-D).
- 4.18 Para cambiar la bombilla, ver la sección 5.4 de Mantenimiento.

5.0 MANTENIMIENTO

El sistema EasyClear™ de Hozelock Cypro ha sido diseñado para permitir mantenimiento rápido y fácil. Al igual que todos los equipos para estanque, de vez en cuando se hará necesario limpiar o cambiar algunas piezas. Consulte las secciones 1 y 2 antes de comenzar trabajos de mantenimiento.

ANTES DE PONER LAS MANOS EN EL AGUA O DE COMENZAR TRABAJOS DE MANTENIMIENTO, SE DEBEN DESENCHUFAR O DESCONECTAR DE LA ALIMENTACIÓN ELÉCTRICA TODOS LOS APARATOS DEL ESTANQUE.

- 5.1 Cabezal de fuente (Fig 2-J)
 - a - Coloque en la ranura una moneda o algo semejante, y haga palanca cuidadosamente en el cabezal de fuente para sacarlo.
 - b - Enjuáguelo con agua limpia y vuelva a montarlo.
- 5.2 Espuma
 - a - Presione los dos botones grises para soltar la tapa de la espuma, (Fig 6-R) y levántela (Fig 7-5).
 - b - Levante la espuma con el soporte de la espuma (Fig 8-T). Nota :- Si se saca la unidad del estanque durante más de 20 minutos, es posible que deje de funcionar el sistema de filtración biológica.
 - c - Saque la espuma del soporte, lave ambas piezas en un cubo de agua del estanque, y luego vuelva a instalarlos.
 - d - También se deben enjuagar la tapa y la base del filtro.
 - e - Vuelva a armar el filtro.
- 5.3 Tubo de cuarzo
 - a - Saque el tornillo de sujeción de la bayoneta (Fig 1-A), gírela, y levante el tubo de bayoneta (Fig 1-B).
 - b - Limpie el tubo de cuarzo. El tubo de cuarzo puede recubrirse de sarro, sobre todo en zonas de agua dura, lo cual reduciría la eficiencia del sistema. Limpie el tubo de cuarzo con un trapo y un descalcificador suaves, y lávelo con agua antes de volverlo a instalar.
- 5.4 Cambio de la bombilla
Al iniciar la temporada, se debe cambiar la bombilla. Aunque es posible que siga brillando, puede que no emita radiación ultravioleta en un nivel útil.
 - a - La eficiencia de funcionamiento del sistema EasyClear™ está relacionada con la intensidad de la luz ultravioleta que se emite. Esta luz reduce paulatinamente desde el primer día en que se enciende la bombilla. Esta bombilla tiene una vida útil de 12 meses, y se debe cambiarla cuando se produzca alguna reducción significativa de la claridad del agua. Hay que determinar si esto se debe al uso de una bombilla vencida o a un filtro que necesita mantenimiento o a la suciedad/sarro que se encuentra en la camisa de cuarzo. Los dos últimos factores pueden reducir enormemente

la transmisión de luz ultravioleta al agua.

- b - Retire el conjunto del tubo de bayoneta - refiérase a la sección 4.1.
- c - Del mismo modo, saque el tornillo de sujeción (Fig 9-U) para retirar el tubo de cuarzo, girando la moldura plástica hacia la izquierda para luego levantar el tubo y retirarlo (Fig 9-V).
- d - Ahora que se tiene acceso a la bombilla, sáquela del sujetador (Fig 9-X) e instale una bombilla nueva.
- e - Vuelva a armar el filtro y enciéndalo de nuevo.

5.5 Filtro biológico

Generalmente, no es necesario sacar los medios biológicos porque si se limpian pueden morir las colonias de bacterias que hacen inofensivos los desperdicios tóxicos.

- a - Saque la espuma - refiérase a la sección 5.2.
- b - Saque los 4 tornillos de sujeción (Fig 10-T) y levante la base para retirarla del estanque.
- c - Se pueden sacar los 12 pedazos de los medios biológicos (3 de cada lado de la bomba) para limpiarlos. 4 de ellos se instalan en la base (Fig. 10).
- d - Lávelos con agua del estanque.
- e - Vuelva a armar el filtro, y póngalo en marcha nuevamente.

5.6 Conjunto del rotor

- a - Saque la espuma - refiérase a la sección 5.2.
- b - Saque los 4 tornillos de sujeción (Fig 10-X) y levante la base y los medios biológicos, dejándolos fuera del estanque.
- c - Saque los 2 tornillos de sujeción (Fig 10-Y) y levante el conjunto de la bomba, dejándolo fuera del estanque.
- d - Gire la cámara de la bomba hacia la izquierda (Fig 10-Z) y déjala fuera del estanque. Ahora se puede sacar el rotor para fines de limpieza o para ser cambiado (Fig 10-AA).
- e - Vuelva a armar la bomba e instale 2 tornillos de sujeción (Fig 10-Y).
- f - Vuelva a conducir el cable hasta la alimentación de la red (Fig 10-BB).
- g - Vuelva a armar el filtro, y póngalo en marcha nuevamente.

6.0 CUIDADO DE LA BOMBA DURANTE TODO EL AÑO

Diariamente, debe realizarse una rápida revisión para comprobar que la bomba rinda satisfactoriamente.

Semanalmente, se debe quitar y limpiar la caja exterior y el cabezal de la fuente conforme a las notas de mantenimiento general.

Según las condiciones del agua del estanque, es posible que sea necesario hacer una limpieza más frecuente. Anualmente, se debe desarmar la bomba completamente, incluyendo el conjunto del rotor, tal como se señala en las notas de mantenimiento general, refiérase a las secciones 5.1 - 5.6, y lavar todos los componentes con agua dulce limpia. Cambie las piezas gastadas o rotas.

7.0 PIEZAS DE REPUESTO (refiérase a la Fig 11).

Comuníquese con el Servicio de Atención al Cliente, llamando al teléfono 93 3788 578.

Números de piezas

1. Espuma.	1375
2. Bombilla ultravioleta.	1520
3. Tubo de cuarzo.	1529
4. Cámara de la bomba y junta tórica.	Z13248
5. Rotor de bomba.	3402
6. Bolsa con conjunto de fuente y tubo de extensión segment bagged set.	Z31785
7. Cubierta de espuma.	Z13228
8. Soporte de espuma.	Z13230
9. Transformador	Z13194

8.0 GARANTÍA DE 2 AÑOS HOZELOCK CYPRIO

Si esta bomba, excluyendo el conjunto del rotor, la espuma del filtro y la bombilla ultravioleta, quedara fuera de servicio antes de transcurridos 2 años a partir de la fecha de compra, a discreción nuestra, se reparará o sustituirá gratuitamente, siempre que, en nuestra opinión, no se haya dañado ni se haya usado inapropiadamente. No se acepta responsabilidad por daño debido a accidente, o instalación o uso inapropiados.

Nuestra responsabilidad se limita al reemplazo de una bomba defectuosa. Esta garantía no es transferible. No afecta sus derechos estatutarios.

Para obtener los beneficios de la garantía, primeramente diríjase al Servicio Hozelock Cyprio de Atención al Cliente, que puede pedir que se envíe el filtro, junto con el comprobante de compra, directamente a la dirección que se señala más abajo.

DAÑO CAUSADO POR HABER HECHO FUNCIONAR LA BOMBA EN SECO O PORQUE HA SIDO EXPUESTA A HELADAS, INVALIDA LA GARANTÍA.

9.0 ALMACENAMIENTO DURANTE EL INVIERNO

Si se deja de usar el equipo, se debería sacar, lavar y limpiar bien, y, después de secarlo, se debe guardar en un lugar igualmente seco y protegido contra las heladas. Siempre se debe sacar la espuma y la tapa de la unidad al guardarla, para que haya suficiente ventilación y para que se mantenga seca. Al poner la unidad en marcha nuevamente, se debe consultar la sección sobre estabilización.

10.0 VELOCIDAD Y DENSIDAD DE APROVISIONAMIENTO DE PECES

En condiciones normales, con el sistema EasyClear™ se puede tener hasta 28" de peces por cada 1000 litros de agua en el estanque. Durante las primeras semanas, introduzca los peces paulatinamente, alcanzando hasta el 20% del nivel máximo recomendado, para aumentar al 50% después de seis meses. La parte restante dejará espacio para que crezcan los peces.

INVESTIGACIÓN DE AVERÍAS.

ADVERTENCIA:

AL INSTALAR, REPARAR, MANTENER O MANIPULAR EL EQUIPO, SIEMPRE DESENCHUFE O DESCONECTE DE LA ALIMENTACIÓN ELÉCTRICA TODOS LOS APARATOS DEL ESTANQUE ANTES DE PONER LAS MANOS EN EL AGUA.

FLUYE POCA AGUA DE LA BOMBA

a. Asegure que la reja exterior esté limpia.

b. Quite cualquiera obstrucción y ajuste los controles de paso.

c. Constate que pueda desplazarse libremente el dispositivo anti-retroceso en el interior de la cámara de la bomba.

EXHIBICIÓN DE FUENTE DEFECTUOSA

a. Limpie el cabezal de la fuente (véase la sección sobre mantenimiento, 5.1)

NO FUNCIONA LA BOMBILLA ULTRAVIOLETA

a. Compruebe que la alimentación eléctrica esté conectada.

b. Revise el fusible y el cableado.

c. Cambie la bombilla: refiérase a la sección 5.4

NO FUNCIONA LA BOMBA

a. Compruebe que la alimentación eléctrica esté conectada.

b. Revise el fusible y el cableado.

c. Es posible que se haya sobrecalentado la bomba, a consecuencia del atascamiento del rotor.

d. Revise el conjunto del rotor: refiérase a la sección 5.6.

e. Es posible que se haya disparado el mecanismo de DESONEXIÓN

AUTOMÁTICA: ver la sección 'ATENCIÓN'.

f. Compruebe que la rejilla exterior esté limpia.

TABLA DE DIMENSIONAMIENTO DEL ESTANQUE

Use esta tabla para constatar que su sistema EasyClear™ funciona en las condiciones correctas para poder garantizar agua clara. La profundidad del agua, el lugar donde está situado el estanque, y el clima, son factores que inciden para determinar el tamaño máximo que puede tener el estanque. in et le climat sont des facteurs déterminants dans le choix de la taille d'un bassin.

TABLA DE DIMENSIONAMIENTO DEL ESTANQUE		Litros (Galones)	∇ 1.6m	Hmax - 1.6m
Posición y profundidad	Peces * caluroso	Clima templado	Clima medit.	Clima
Sombra				
Más de 0.5m de profundidad	P. dorados	4000 (880)	3600 (800)	3200 (700)
Sombra				
Menos de 0.5m de profundidad	P. dorados	3600 (800)	3200 (700)	2800 (600)
Luz solar				
Más de 0.5m de profundidad	P. dorados	3600 (800)	3200 (700)	2800 (600)
Luz solar				
Menos de 0.5m de profundidad	P. dorados	3200 (700)	2800 (600)	2400 (500)
* Supone que el nivel de aprovisionamiento de peces corresponde a lo señalado en la sección 10.0				
Clima templado - por ej. Norte de Europa. Clima mediterráneo - por ej. Sur de Europa. Clima cálido - por ej. Sudáfrica				

Hozelock Tricoflex Iberica SL,

Parqu de Negocios Madblau,
C/Garrotxa, 10 - 12 Planta Baja A-1,
Edificio Oceano 1,
08820 Prat de Llobregat
Barcelona, España

Tel: 93 3788 578

Fax: 93 3706 614

S INSTRUKTIONER FÖR INSTALLATION OCH DRIFT. LÄS INSTRUKTIONERNA NOGA INNAN DU PÅBÖRJAR DIN INSTALLATION. SPARA DESSA INSTRUKTIONER SOM REFERENSER.

Fontän- och vattenfalls-pumpen HozeLOCK Cyprio EasyClear™ Clearwater är designad för nedsänkt användning i utomhusdammar. Den är en integrerad enhet som ger mekanisk och biologisk filtrering med en ultraviolet klargörare och fontän. Den transformator som medföljer denna enhet är designad endast för inomhusbruk.

OBSERVERA

UV-VARNING - Exponering för Ultraviolet (UV) strålning kan vara farlig och orsaka skador på ögon och hud. Under inga omständigheter får försök göras att bereda tillfärdigt till lampen när enheten är påslagen. Om påslagen kan lampans funktionskontrolleras genom att se efter om det visas ett blått sken vid kullekens utviss (fig. 2-D).

Dammstorlek

EasyClear kan underhålla dammar upp till 2 000 liter. Men för bästa resultat kan vissa villkor komma att behöva uppfyllas för detta. Dammar som är tät befolkade med fisk eller grundare 0,5 meter, eller belägna i varmare klimat eller utsatta för direkt solken under långa perioder kommer att ha överdriven alg tillväxt och fiskaktivitet. Detta ställer i sin tur större krav på filtreringssystemet. Dammstorlekstabellen i slutet av dessa instruktioner ger riktlinjer för rekommenderade dammstorlekar relaterande till dessa omständigheter.

Perioder för köning

Håll filtret i arbete 24 timmar per dygn. Helst ska det köras året runt, men ett minimum är under hela matningssäsongen (d.v.s. till dess att vattnets temperatur sjunker under 10°C och fiskarna slutar äta). Köring av pumpen vintertid upprätthåller en grundläggande nivå av användbara bakterier i det biologiska filtret och förhindrar att dammen fryser igen. Men enheten får inte tillåtas frysa. Om du stänger av den under vintern ska den tvättas noga innan filtreringen återupptas de påföljande våren (se 'Vinterförvaring', 9.0). Mata aldrig fiskarna när pumpen inte är i drift.

Mognad

Biologisk mognad innebär att filtret har byggts upp tillräckligt med nitrifierande bakterier i det biologiska filtret för omvandla skadligt fiskavfall och annat organiskt avfall (t. ex. ammoniak, nitrit) till relativt oskadligt nitrat. Denna process tar normalt 6-8 veckor, men är beror på många faktorer som vattnets temperatur, matningstakt och populationsdensitet.

1.0 VIKTIGT

1.1 VARNING: KOPPLA ALLTID UR ALLA APPARATER I DAMMEN FRÅN NÄTSTRÖMMEN INNAN DU DOPPAR HÄNDERNA I VATTNET MEDAN UTRUSTNING INSTALLERAS, REPARERAS, UNDERHÅLLS ELLER ELJEST HANTERAS.

1.2 Använd inte strömsladden för att lyfta enheten eftersom denna kan ta skada av detta. Vi rekommenderar att en lyftlina till kroken i foten i de fall filtret installeras i djupt vatten (fig. 2-I).

1.3 Varken kör eller lämna enheten i temperatur under fryspunkten.

1.4 Låt inte enheten köras torr. Nivån ska vara ovanför UV-enhetens indikator på kullen (fig. 4-L).

1.5 Kontrollera att angiven märkspänning motsvarar angiven nätspänning.

1.6 En 10 mA ELLER 30 mA RESTSTRÖMSENHET MÅSTE INGÅ I NÄTSTRÖMSKRETSEN.

1.7 **KÖR INTE DENNA ENHET UTAN ATT DEN YTTRE BUREN ÄR MONTERAD. KÖRNING UTAN YTTRE BUR KAN OGLITIGFÖRLARA GARANTIerna FÖR DENNA UTRUSTNING.**

1.8 Pumpen använder varken olja eller fett för smörjning och kan med säkerhet användas i dammar innehållande fisk eller växter. Motorn består av en förseglad stator och en vattenfylld permanentmagnetsrotor. Alla elektriska komponenter är isolerade från vattnet.

1.9 Placera transformatorn i ett garage eller skjul nära nätuttaget. Transformatorns är inte ventillätt uttan måste hållas torr och under skydd - dock medgivande tillräcklig luftcirkulation.

Placera inte transformatorn i direkt solsen, t. ex. i ett växthus, på en fönsterbräda etc. eftersom hög temperatur kan orsaka överhettning.

Pumpen får endast anslutas till en skyddsisolerad transformator med en 24 V utmatning.

2.0 VARNING: SÄKERHET OCH ELEKTRISKA ANSLUTNINGAR

2.1 Pumpen levereras med 3 m 2 kärnors elsladd som är permanent ansluten och förseglad till pumpen. Strömsladden kan inte bytas. Om strömsladden skadas ska hela enheten kasseras. Den kontakt som medföljer produkten är ej ventillätt och måste huseras i en torr, ventillätt kåpa.

Installationen måste göras i enlighet med el-myndighetens krav vilket kan innebära att kabeln måste skyddas i ett plast- eller metallrör.

2.2 TRANSFORMATORINSTALLATION

Anslut pumpen till transformatorn enligt följande (se fig. 12)

- A .. Nätspännings sladd
- B .. Parallellsladd
- C .. Lågspänningsladd till pump

Tryck in pumsladden i det medföljande uttaget på parallellsladden till transformatorn. Om en skarvsladd behövs tillhandahåller HozeLOCK Cyprio dessa (rådrågha HozeLOCK Cyprio kundtjänst).

Den sladd som medföljer denna enhet kan inte bytas om den tar skada.

Den kontakt som medföljer transformatorn är endast avsedd för inomhusbruk.

Säkerställ att sladdarna för 230 V och 24 V inte korsas.



Den BRUNA ledaren ska anslutas till det STRÖMFÖRANDE stiftet, som kan vara märkt med ett 'L' eller färgat brun eller rött.

Den BLÅ ledaren ska anslutas till det NEUTRALA stiftet, som kan vara märkt med ett 'N' eller färgat blått eller svart.

Obs: Denna transformator skyddas av en termisk automatsäkring. Om denna löser ut slutar pumpen att arbeta.

Stäng av och låt transformatorn svalna i två timmar innan omstart.

Upprepad utlösning kan orsakas av att transformatorn står på en varm plats (t. ex. i direkt solsen).

2.3 Enhetens sladd (och skarvsladd) ska vara utplacerad så att den är väl skyddad mot skador, speciellt där kontakt kan uppstå med annan trädgårdsutrustning (gräsklippare etc.), barn och husdjur.

2.4 **RÅDFRÅGA EN BEHÖRIG ELEKTRIKER ELLER LOKALA MYNDIGHETER OM NÅGOT TIVELSMÅL RÅDER ANGÅENDE ANSLUTNINGEN TILL NÄTSTRÖMMEN.**

2.5 Det gemenskinliga röret inne i enheten är tillverkat av kvartsglas och speciell varsamhet ska iakttagas vid installation och underhåll av detta. Vi rekommenderar användning av ögonskydd och lämpliga handskar.

3.0 MONTERING AV TILLBEHÖR

3.1 Klockfontän (fig. 2).

Placera klockstödet (E) på klockkroppen (F) och tryck in hela vägen. Placera klockan (G) på kroppen och tryck in den i ett centralt läge.

3.2 Hopsättning av 2 och 3 laggers fontänvisning (fig. 2-H).

Den plastskaiva som skapar den 2 och 3 lagrade fontänen snäpper enkelt på plats i fontänskaffet.

4.0 INSTALLATION

4.1 Placera enheten bredvid dammen och dra sladden tillbaka till nätets transformerade anslutning. Se till att ha nog med sladd för att kunna placera pumpen på önskad plats i dammen. **Fontänen i drift.** (se Fig. 3 för en allmän installationsguide).

4.2 Plats - bygg en solid och plan plattform för placering av filtret på. Plattformen ska vara mer än 300 mm under vattenytan. För djup mellan 300 och 600 mm används fontänskaffets förlängningsrör (fig. 11-6), som skruvas ihop, så att fontänen kommer ovanför vattenytan. För allmän installation, se fig. 3.

OBS - Produkten har en förbikoppling av vattnet för flödeskontroll. Det betyder att en viss mängd vatten alltid kommer ur pumpen precis under flödeskontrollen, vilket är normalt vid drift.

4.3 Placera enheten i dammen. De 2 och 3 lagrade fontänhuvudena snäpper på plats på fontänskaffet (fig. 2). Fontänvinkeln kan justeras till vertikal med kullen (fig. 4). Kullekens åtdragning är justerbar (fig. 4-M).

4.4 Om önskvärt används det 2-lagrade fontänhuvudet för att framställa ett alternativt, högre visningsmönster i stället för det 3-lagrade.

4.5 Fontänhöjden kan justeras efter ert behov genom att vrida på flödesregleraren (fig. 5-N). Vrid vattenfallens justerare till läget 'MIN' (Fig. 5-P).

4.6 Klockfontänen skapas en dekorativ vattenklocka. Klockans storlek kan justeras efter ert behov genom att vrida på flödesregleraren (fig. 5-M).

Fontän och vattenfall (se fig. 3 som en generell installationsguide).

4.7 Placera pumpen enligt föregående beskrivning.

4.8 Anslut en erforderlig slanglängd med innerdiameter 25mm på det gångande slanganslutningen (fig. 5-O), säkra med lämplig slangklämma och placera slangens utloppsända på önskad plats.

4.9 Skruva fast den gångföresdda slanganslutningen på vattenfallsutloppet på sidan av EasyClear™ (fig 5-O).

4.10 Kombinationen av vattenfall och fontän reducerar den maximala fontänhöjden.

4.11 När pumpen körs kan vattenfalllets flöde

och fontänhöjden justeras oberoende av varandra.

Endast vattenfall (se fig. 3 som en generell installationsguide)

- 4.12 Skruva fast blindpluggen på fontänutloppet (Fig. 2-K).
- 4.13 Placera pumpen enligt föregående beskrivning.
- 4.14 Anslut en erforderlig slanglängd med innerdiametern 25mm på den gängade slanganslutningen, säkra med lämplig slangklämma och placera slangens utloppsända på önskad plats.
- 4.15 Skruva fast den gängförsedda slanganslutningen på vattenfallsutloppet på EasyClear™ (Fig. 5-O) och justera flödet med vattenfallens flödesregulator, (Fig. 5-P), till dess att du är nöjd.

UV-klargörarens drift

- 4.16 UV-klargöraren slås på automatiskt när enheten kopplas in på näströmmen.
- 4.17 UV-klargörarens lampa kan funktionskontrolleras genom att se efter om det förekommer ett blått sken från kulladens utlopp (fig. 2-D).
- 4.18 Se underhållsavnitt 5.4 för utbyteslampor.

5.0 UNDERHÅLL

HozeLOCK Cyprio EasyClear har designats för att vara snabb och enkel att underhålla. Som med all utrustning för dammar blir det nu och då nödvändigt att rengöra eller ersätta delar. Läs avsnitt 1.2 och 2 innan du försöker utföra något underhållsarbete.

BRYT ALLTID STRÖMMEN TILL ALLA APPARATER I DAMMEN INNAN DU STICKER NED HÄNDERNA I VATTNET ELLER PÅBÖRJAR UNDERHÅLLSARBETEN.

- 5.1 Fontänhuvud (fig. 2-J)
 - a - Placera ett mynt eller liknande i spåret och bänd försiktigt loss fontänhuvudet.
 - b - Skölj i rent vatten och montera ihop.
- 5.2 Skumgummi
 - a - Lossa höljet genom att trycka på de två grå knapparna (fig. 6-N) och lyfta upp höljet (fig. 7-O).
 - b - Lyft skumgummit i stödet (fig. 8-P). Obs: Om enheten är ute ur dammen mer än 20 minuter kan det biologiska filtrets verkan upphöra.
 - c - Lyft av skumgummit från stödet, skölj bägge delarna i en hink dammvatten och sätt ihop igen.
 - d - Höljet och foten ska även de sköljas av.
 - e - Sätt ihop filtret.
- 5.3 Kvartrör
 - a - Skruva ur bajonetts låsskruv (fig. 1-A), vrid på och lyft ut det bajonettfattade röret (fig. 1-B).
 - b - Rengör kvartröret. Speciellt i områden med hårt (kalkhaltigt) vatten kan kvartröret bli täckt med kalkavlagringar, vilka reducerar effektiviteten. Rengör röret med en mjuk trasa och en mild avkalkare, skölj av i vatten innan monteringen.
- 5.4 Byte av lampa

Byt lampan i starten av varje säsong. Även om lampan fortfarande glöder kanske den inte längre avger någon nyttig UV-strålning.
a - Hur bra EasyClear presterar är relaterat till den producerade UV-strålningens styrka. Denna avklingar med tiden, från och med den dag lampan slås på. UV-klargörarens lampa har en effektiv livstid på 12 månader. Du måste byta lampan när det blir en

betydande reducering av vattnets klarhet. Säkerställ att detta beror på en uttjänt UV-lampa och inte ett dåligt underhållt filter eller en smutsig/igenkalkad kvartrörsylsa. Bägge kan i hög grad reducera UV-strålningens styrkeöverföring till vattnet.

- b - Avlägsna det bajonettfattade röret - se avsnitt 4.1.
 - c - Avlägsna kvartröret på liknande sätt genom att skruva ur hållarskraven (fig. 9-U), vrida plasthöljet motsols och lyfta utan (fig. 9-V).
 - d - Nu är lampan åtkomlig, så dra ut den ur hållaren (fig. 9-W) och tryck in en ny lampa.
 - e - Sätt ihop filtret och slå på det igen.
- 5.5 Biologiskt filter
Normalt föreligger inget behov av att avlägsna biomediat eftersom alla former av rengöring kan döda de bakteriekolonier som gör toxiskt avfall oskadligt.
a - Avlägsna skumgummit - se avsnitt 5.2.
b - Skruva ur de 4 skruvarna (fig. 10-X) och lyft undan foten.
c - De 12 bitarna biomediat (3 på var sida om pumpen) kan avlägsnas för rengöring. 4 bitar passlar in i foten (fig. 10).- d - Tvätta i dammvatten.
- e - Sätt ihop filtret och starta det igen.

5.6 Rotorn

- a - Avlägsna skumgummit - se avsnitt 5.2.
- b - Skruva ur de 4 skruvarna (fig. 10-X) och lyft undan fot & biomediat.
- c - Skruva ur de 2 skruvarna (fig. 10-Y) och lyft undan pumpen.
- d - Vrid pumpkammaren motsols (fig. 10-Z) och lyft undan den. Rotorn kan nu dras ut för rengöring eller byte (fig. 10-AA).
- e - Sätt ihop pumpen och skruva i de 2 skruvarna (fig. 10-Y).
- f - Dra om sladden (fig. 10-BB).
- g - Sätt ihop filtret och starta det igen.

6.0 PUMPVÅRD ÅRET RUNT

En snabb daglig kontroll bör utföras för att säkerställa att pumpen fungerar tillfredsställande.

En gång i veckan - Ta av höljet och fontänhuvudet enligt de allmänna instruktionerna för underhåll.

Beroende på dammvattnets skick kan

rengöring krävas mer frekvent.

En gång per år - Ta fullständigt isär hela enheten, inklusive rotorn, som beskrivet i de allmänna instruktionerna för underhåll, se avsnitt 5.1 - 5.6, och tvätta alla komponenter i rent sötvatten. Ersätt slitna eller skadade delar.

7.0 RESERVDELAR (se fig. 11).

Kontakta Kundtjänstens Hjälp linje på 031 289720.

Posters nummer

1. Skumgummi	1375
2. UV-lampa	1520
3. Kvartrör	1529
4. Pumpkammare & o-ring.	Z13248
5. Pumprotor.	3402
6. Fontän och förlängingar, sats i påse	Z31785
7. Skumgummit hölje.	Z13228
8. Skumgummits stöd.	Z13230
9. Transformator	Z13194

8.0 HOZELOCK CYPRIO 2 ÅRIG GARANTI

Om denna enhet, exkluderande rotor, skumgummitfilter & UV-lampa, blir otjänlig inom 2 år från inköpsdatum kommer den att repareras eller bytas ut, enligt vårt val, utan kostnad, såvida den inte, enligt vår åsikt har blivit skadad eller missbrukat. Ansvar accepteras inte för skador som uppkommer på grund av olycksfall, felaktig installation eller felanvändning. Ansaret är begränsat till ersättning av en defekt enhet. Denna garanti är inte överförbar. Den inverkar inte på dina lagstadgade rättigheter.

För att kunna erhålla förmånen av denna garanti ska kontakt först tagas med HozeLOCK Cyprios kundtjänst, som kan komma att begära att filtret skickas, tillsammans med bevis på inköp till den adress som anges.

SKADA ORSAKAD AV TORRKÖRNING AV FILTER ELLER AV FROST OGILTIGFÖRKLARAR GARANTIN.

9.0 VINTERFÖRVÅRING

När enheten inte används ska den tas ut ur dammen, tvättas noggrant och rengöras, torkas och förvaras i en torr och frostskyddad miljö. Förvara alltid enheten med skumgummit och höljet bortplockade för att säkerställa tillräcklig ventilation och torkning. Se avsnittet om mognad när

VARNING:

KOPPLA ALLTID BORT STRÖMMEN TILL ALLA APPARATER I DAMMEN INNAN DU STICKER NED HÄNDERNA I VATTNET FÖR INSTALLERING, REPARATION UNDERHÅLL ELLER HANTERING AV UTRUSTNINGEN.

LÅG FLÖDE FRÅN PUMPEN

- a - Säkerställ att den yttre buren är ren.
- b - Rensa eventuella blockeringar och justera flödesreglagen.
- c - Kontrollera att rekyklaffen inne i pumpkammaren rör sig fritt.

DÅLIG FONTÄNVISNING

UV-LAMPAN FUNGERAR INTE

- a - Rengör fontänhuvudet (se underhållsavnitt 5.1).
- a - Kontrollera att strömmen är påslagen.
- b - Kontrollera säkring och ledningar.
- c - Byt lampa - se avsnitt 5.4.

PUMPEN FUNGERAR INTE

- a - Kontrollera att strömmen är påslagen.
- b - Kontrollera säkring och ledningar.
- c - Pumpen kan ha överhettat som ett resultat av att rotorn kört fast.
- d - Kontrollera rotorn - se avsnitt 5.6.
- e - AUTOMATSÄKRINGEN kan ha löst ut - se avsnittet OBSERVERA.
- f - Säkerställ att ytterburen är ren.

enheten ska tas i bruk igen.

10.0 FISKBEFOLKNINGENS DENSITET

Under normala förhållanden stöder EasyClear upp till 72 cm fisk. Introducera fisk långsamt under de första veckorna, upp till 20% av maximal rekommenderad nivå, ökande till 50% efter sex månader. Balansen er utrymmer för fisktillväxt.

Hozelock Sweden AB

Box 1119

S-436 23 ASKIM

Tel. 031-28 97 20

Fax. 031-68 33 22

STORLEKSTABELL FÖR DAMMAR

Använd denna tabell för att säkerställa att din EasyClear arbetar under korrekta förhållanden för att garantera klarvatten. Dammen djup, placering och klimat påverkar hur stor en damm kan vara.

STORLEKSTABELL FÖR DAMMAR (Liter)		▽ 1.6m Hmax - 1.6m		
Placering och djup	Fisktyp *	Milt klimat	Varm klimat	Hett klimat
Skugga				
Djupare än 0,5 m	Guldfisk	4000	3600	3200
Skugga				
Grundare än 0,5 m	Guldfisk	3600	3200	2800
Solsken				
Djupare än 0,5 m	Guldfisk	3600	3200	2800
Solsken				
Grundare än 0,5 m	Guldfisk	3200	2800	2400

* Förutsätter maximal fiskpopulation enligt beskrivning i avsnitt 10.0
Milt klimat - t. ex. Nordeuropa. Varmt klimat - t. ex. Sydeuropa. Hett klimat - t. ex. Sydafrika.

FIN

ASENNUS- JA KÄYTTÖOHJEET. LUE OHJEET HUOLELLISESTI ENNEN ASENNUSTA. SÄILYÄ OHJEET MYÖHEMPÄÄ KÄYTTÖÄ VARTEN.

Hozelock Cyprio EasyClear™ kirkkaan veden suihkulähde- ja vesiputospumppu on tarkoitettu upotettavaksi ulkolampiin. Tämä integroitu yksikkö antaa mekaanista ja biologista suodatusta, ja siinä on UV-kirkastin-, suihkulähde- sekä vesiputoslaitantä.

Yksikön mukana toimitettu muuntaja on tarkoitettu vain sisäkäyttöön.

HUOMIO UV-VAROITUS:

altistus ultraviolettisäteilylle (UV) voi olla vaarallista ja aiheuttaa silmä- ja ihovaurioita. Lamppuun ei saa missään tapauksessa yrittää päästä käsiksi virran ollessa kytkettyä. Kun laitteeseen on kytketty virta, lampun toiminnan voi tarkastaa katsomalla, näkyvä kuulainvelden ulostulossa sinertävää hehkua (kuva 2-D).

Lammen koko

EasyClear sopii enintään 4000 litran lammille. Parhaat tulokset saadaan kuitenkin vain ottamalla huomioon tietyt olosuhteet. Jos lammessa on erittäin runsaasti kaloja, jos se on alle 0,5 metriä syvä tai sijaitsee lämpimässä ilmastossa tai suorassa auringonvalossa pitkiä aikoja, se lisää liiallista levän kasvua ja kalojen liikkuvuutta. Tämä johtaa suurempaan suodinjärjestelmän kuormaan. Tämän ohjeen lopussa oleva lampien kokotaulukko antaa viitteitä näihin oloihin suositeltavasta lampikoosta.

Käyttökäyttö

Pida suodin käytössä 24 tuntia vuorokaudessa. Ihnnetapauksessa sen pitäisi toimi vuoden ympäri ja vähintään kalojen syntokauden ajan (ts. kunnes veden lämpötila laskee alle 10 °C, jolloin kalat lakkaavat syömästä). Yksikön käyttäminen talvella säilyttää hyödyllisten bakteereiden perusmäärän biologisessa suotimessa ja estää lampea jääytymästä.

Yksikön ei kuitenkaan saa antaa jäätyä. Jos kytke yksikön pois käytöstä talveksi, pese se perusteellisesti ennen kuin jatkat suodattamista keväällä (katso osaa 9.0, Talvisäilytys). Älä ruoki kaloja, jos suodin ei ole käytössä.

Kypsytin

Biologinen kypsyminen merkitsee sitä, että biologiseen suotimeen on kertynyt riittävästi nitraavia bakteereita haitallisen kala- ja orgaanisen jätteen (esim. ammoniakki, nitriitti) muuntamiseksi suhteellisen vaarattomaksi nitraatiksi. Tähän kuluu normaalisti 6-8 viikkoa, mutta se riippuu monista eri tekijöistä, kuten veden lämpötilasta, syöntinopeudesta ja kalamäärästä.

1.0 TÄRKEÄÄ

1.1 VAROITUS: IRROTA KAIKKI LAMMESSA OLEVAT LAITTEET VIRTALÄHTEESTÄ ENNEN KÄSIEN TYÖNTÄMISTÄ VETEEN VÄLINEITÄ ASENNETTAESSA, KORJATTAESSA, HUOLLETTAESSA TAI KÄSITELTÄESSÄ.

1.2 Älä nosta yksikköä sähkökaapelista, ettei se vioitu. Suosittelemme nostonarun kiinnittämistä jalustan koukkuosaan, kun suodin asennetaan syvälle veteen. (Kuva 2-I).

1.3 Älä käytä yksikköä pakkasessa äläkä jätä sitä pakkaseen.

1.4 Älä anna yksikön käydä kuivana. Vedenpinnan on oltava kuulanivelessä olevan UV-kirkastimen yläpuolella (kuva 4-L).

1.5 Tarkista, että yksikköön merkitty jännite vastaa verkon jännitettä.

1.6 10 mA:n TAI 30 mA:n VIKAVIRTASUOJAKYTKIN TÄYTYY LIITTÄÄ VIRTALÄHTEESEEN.

1.7 ÄLÄ KÄYTÄ YKSIKÖÄ ILMAN ULKOKOTELOA. YKSIKÖN KÄYTTÖ ILMAN ULKOKOTELOA VOI MITÄTÖIDÄ TAKUUN.

1.8 Pumpussa ei käytetä öljyä eikä rasvaa voiteluun, joten sitä voidaan käyttää turvallisesti myös kaloja ja kasveja sisältävissä lammissa. Moottorin muodostavat suojattu staattori ja vesijäähdytteinen magneettiroottori. Kaikki sähköiset komponentit on eristetty vedestä.

1.9 Aseta muuntaja autotalliin tai vajaan

lähelle verkkovirtalähdettä. Muuntaja ei ole vestiiivis, ja se on pidettävä kuivattuna ja suojattuna. Myös riittävä ilmasto on varmistettava.

Muuntajaa ei saa asettaa auringonvaloon, esim. kasvihuoneeseen, ikkunalaudalle jne., ettei se ylikuumeene korkeissa lämpötiloissa.

Pumpun saa liittää vain turvakäytöllä varustettuun muuntajaan, jonka teho on 24 V.

2.0 VAROITUS: TURVALLISUUS JA SÄHKÖLIITÄNNÄT

2.1 Pumppu toimitetaan varustettuna 3 metrin 2-säikeisellä sähkökaapelilla, joka on kiinnitetty pumppuun pysyvästi ja suojattu. Sähkökaapelia ei voi vaihtaa. Jos kaapeli vioittuu, yksikköä ei saa enää käyttää. Tuotteen mukana toimitettu pistoke ei ole vestiiivis, ja se on asetettava kuivaan vestiiiviseen koteloon.

Asennuksen täytyy vastata kansallisia sähköasennusmääräyksiä, jotka voivat edellyttää johdon suojaamista muovisella tai metallisellä suojausputkella.

2.2 MUUNTAJAN ASENNUS

Liitä pumppu muuntajaan seuraavasti. (Ks. Kuva 12)

A .. Verkkovirtakaapeli

B .. Kaapeli

C .. Matalajännitekaapeli pumppuun

Työnnä pumpun johto muuntajan johdossa olevaan pistokkeeseen. Hozelock Cyprio toimittaa tarvittaessa johtokajoja (katso Hozelock Cyprian asiakaspalvelut).

Yksikön johtoa ei voi vaihtaa, jos se vioittuu.

Muuntajan mukana toimitettu pistoke on tarkoitettu vain sisäkäyttöön.

Varmista, etteivät 230 V:n kaapeli ja 24 V:n kaapelit mene ristiin.

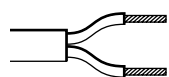

Ruskea – virta
Sininen – 0

RUSKEA kaapeli on liitettävä VIRTA-liittimeen, jossa saattaa olla merkki "L" tai joka on ruskea tai punainen.

SININEN kaapeli on liitettävä 0-liittimeen,

jossa saattaa olla merkki "N" tai joka on sininen tai musta.

Huomaa:

Muuntaja on suojattu automaattisesti nollauttavalla lämpökatkaisimella. Jos katkaisin toimii, pumppu lakkaa toimimasta.

Katkaise pumpun virta ja anna muuntajan käynnistyä kaksi tuntia ennen laitteen käynnistämistä uudelleen.

Jatkuvasti katkeava virta voi aiheuttaa siitä, että muuntaja on asennettu kuumaan paikkaan (esim. suoraan auringonvaloon).

- 2.3 Yksikön kaapeli (ja jatkokaapeli) on asetettava paikkaan, jossa se on suojattu vioittumiselta, etenkin jos se voi joutua kosketuksiin puutarhavälineiden (ruohonleikkureiden, haravoin jne.), lasten ja kotieläinten kanssa.

2.4 JOS OLET EPÄVARMA LAITTEEN SÄHKÖLIITÄNNÖISTÄ, PYYDÄ PÄTEVÄN SÄHKÖAMMILISEN TAI PAIKALLISEN SÄHKÖALAIKOSKEN APUA.

- 2.5 Yksikön sisällä oleva kirkas putki on valmistettu kvartsilasista. Siksi huolto ja ylläpito on tehtävä varoen. Suosittelemme suojalasin ja sopivien kasineiden käyttöä.

3.0 LISÄLAITTEET

- 3.1 Kellomainen suihkulähde (kuva 2). Aseta kellon tuki (E) kellon runkoon (F) ja työnnä se tiukasti perille. Aseta kello (G) runkoon ja paina se rungon keskelle.
- 3.2 2- ja 3-kerroksinen suihkuosa (kuva 2-H). Muovilevyt, joilla 2- ja 3-kerroksinen suihku saadaan aikaan, napsahtavat helposti suihkuvarteen.

4.0 ASENNUS

- 4.1 Aseta pumppu lammen vieren ja vie kaapeli takaisin muuntajan virtälähteeseen. Varmista, että varaat riittävästi kaapelia tuotteen asettamiseksi haluttuun lammen kohtaan.

Suihkulähteen käyttö. (Yleiset asennusohjeet kuvassa 3)

- 4.2 Sijainti – rakenna luja ja tasainen alusta suodinta varten. Alustan on oltava yli 300 mm vedenpinnan alapuolella. Jos syvyys on 300–600 mm, aseta suihkulähde vedenpinnan yläpuolelle käyttämällä suihkuvarsin jatko-osia (kuva 11-6), jotka on helppo ruuvata toisiinsa. Asennus näkyy kuvassa 3.

Laitte on varustettu ohivirtauslaitteella, josta johtuen laitetta käytettäessä tulee säätimen alta vettä. Tämä on täysin normaalia.

- 4.3 Aseta yksikkö lampeen. 2- ja 3-kerroksiset suihkupäät napsahtavat helposti suihkuvarteen (kuva 2). Suihkulähteen asennuskulmaa voidaan säätää kohtisuoraksi kuulanivelen avulla (kuva 4). Kuulanivelen kireyttä voidaan säätää (kuva 4-M).
- 4.4 2-kerroksista suihkupäätä voidaan tarvittaessa käyttää antamaan toinen, 3-kerroksista suihku korkeampi suihkukuvio.
- 4.5 Suihkulähteen korkeutta voidaan säätää halutuksi kiertämällä suihkupään vuonsäädintä (kuva 5-N). Kierrä vesiputouksen säädin "MIN"-asentoon (kuva 5-P).
- 4.6 Kellomainen suihkupää antaa koristeellisen vesikellon. Kellon kokoa voidaan säätää halutuksi kiertämällä vesiputouksen vuonsäädintä (kuva 5-N).

Suihkulähde ja vesiputous. (Yleiset asennusohjeet kuvassa 3)

- 4.7 Sijoita pumppu edellä kuvatulla tavalla.
- 4.8 Kiinnitä riittävä pitkä, 25 mm halkaisijalla varustettu letku kierteiseen letkunpäähän (kuva 5-O), kiristä sopivalla letkunkiristimellä ja aseta letkun ulostulopää haluttuun paikkaan.
- 4.9 Kierrä kierteinen letkunpää vesiputousliitäntään EasyClear™-pumppu puolelle (kuva 5-O).
- 4.10 Vesiputouksen ja suihkulähteen yhdistelmä vähentää saatavissa olevaa suihkulähteen korkeutta.
- 4.11 Kun pumppu on käynnissä, vesiputouksen vuota ja suihkulähteen korkeutta voidaan säätää erikseen.

Vain vesiputous. (Yleiset asennusohjeet kuvassa 3)

- 4.12 Kierrä suojus suihkulähdeliitäntään päälle (kuva 2-K).
- 4.13 Sijoita pumppu edellä kuvatulla tavalla.
- 4.14 Kiinnitä riittävä pitkä, 25 mm halkaisijalla varustettu letku kierteiseen letkunpäähän, kiristä sopivalla letkunkiristimellä ja aseta letkun ulostulopää haluttuun paikkaan.

- 4.15 Kierrä kierteinen letkunpää EasyClear™-pumppu vesiputousliitäntään (kuva 5-O) ja säädä virtausta vesiputouksen vuonsäätimellä (kuva 5-P), tarpeen mukaan.

UV-kirkastimen käyttö

- 4.16 UV-kirkastin kytkeytyy automaattisesti päälle, kun yksikkö kytketään virtälähteeseen.
- 4.17 UV-kirkastimen toiminnon voi tarkastaa katsomalla, näkykö kuulanivelen ulostulossa sinertävää hehkuu (kuva 2-D).
- 4.18 Katso lampun vaihto-ohjeet osasta 5.4, Huolto.

5.0 HUOLTO

Hozelock Cyprion EasyClear on nopea ja helppo huoltaa. Joskus osat joudutaan puhdistamaan tai vaihtamaan, kuten muutkin lammen varusteet. Lue osat 1 ja 2 ennen huoltoa.

IRROTA KAIKKI LAMMESSA OLEVAT LAITTEET VIRTÄLÄHTEESTÄ ENNEN KÄSIEN TYÖNTÄMISTÄ VETEEN TAI HUOLLO ALOITTAMISTA.

- 5.1 Suihkupää (kuva 2-J)
a – Aseta kolikko tai vastaava aukkon ja irrota suihkupää varovasti.
b – Huuhtele puhtaassa vedessä ja kokoa uudelleen.
- 5.2 Vaahtopanos
a – Vapauta vaahtopanosn kansa painamalla kahta harmaata painiketta (kuva 6-R) ja nosta kantta (kuva 7-S).
b – Nosta vaahtopanos vaahotuella (kuva 8-T). Huomaa: jos yksikkö on lammen ulkopuolella yli 20 minuuttia, biologiinen suodintoiminto voi lakata toimimasta.
c – Nosta vaahtopanos pois vaahdotuosta, huuhtelet molemmat osat lammen vedellä täytetyssä astiassa ja kokoa ne uudelleen.
d – Vaahtopanosn kansa ja alusta on myös huuhdeltava.
e – Kokoa suodin uudelleen.

5.3 Kvartsiputki

- a – Irrota bajonettikantainen ruuvi (kuva 1-A), kierrä ja nosta bajonettiputkea (kuva 1-B).
b – Pese kvartsiputki. Kvartsiputki voi peittyä kalkkikivillä ja sen tehokkuus heikentää etenkin kovan veden alueilla. Puhdista putki kiveillä liinan avulla. Miedolla kalkinpoistoinaerialla, huuhtelet vedessä ennen takaisin kiinnittämistä.

5.4 Lampun vaihto

Vaihda lampun uuden kauden alussa. Lamppu voi edelleen hehkua, mutta siitä ei ehkä enää lähte hyödyllistä UV-säteilyä.

a – EasyClearn tehokkuus riippuu tuotetun UV-säteilyn vahvuudesta. Lampun vahvuus heikkenee jatkuvasti sen jälkeen, kun se stytetään ensimmäisen kerran. UV-lampun tehollinen käyttöikä on 12 kuukautta. Lamppu on vaihdettava, kun veden kirkkaus vahenee huomattavasti.

Varmista ensin, että se johtuu loppuunkäytetyistä lampusta, eikä huonosti hoidetusta suostimesta tai likaisesta/kalkkikivellä peittyneestä kvartsiolosuhteesta. Kumpikin tilanne voi vähentää veteen siirtyvän UV-säteilyn määrää huomattavasti.

b – Poista bajonettiputkiosa – katso osaa 4.1.

c – Irrota kvartsiputki samaan tapaan kuin kiinnitysruuvi (kuva 9-U), kiertämällä ruuviosaa vastapäivään ja nostamalla se ylös ja irti (kuva 9-V).

d – Lamppu on nyt helppo vetää ulos puolituksesta (kuva 9-W) ja uusi lamppu voidaan työntää sen tilalle.

e – Kokoa suodin uudelleen ja kytke se takaisin päälle.

5.5 Biologiin suodin

Normaalisti biolevy ei tarvitse poistaa, koska sen puhdistaminen tappaisi bakteerikannat, jotka tekevät myrkyllisistä jätteistä vaarattomia.

a – Poista vaahtopanos – katso osaa 5.2.
b – Poista neljä sivuilla olevaa kiinnitysruuvia (kuva 10-X) ja nosta alusta irti.

c – Kaksitoista sivuilla olevaa biolevykappaletta (kolme pumppu kummallakin puolella) voidaan poistaa puhdistusta varten. Kuusi sivuilla olevaa kappaletta kiinnitetään alustaan (kuva 10).

d – Pese lammen vedessä.

e – Kokoa suodin ja käynnistä se uudelleen.

5.6 Roottoriosa

a – Poista vaahtopanos – katso osaa 5.2.
b – Poista neljä sivuilla olevaa kiinnitysruuvia (kuva 10-X) ja nosta alusta ja biolevy irti.

c – Poista kaksi sivuilla olevaa kiinnitysruuvia (kuva 10-Y) ja nosta pumppuosa irti.

d – Kierrä pumppukammiota vastapäivään (kuva 10-Z) ja nosta se irti. Roottorion on nyt helppo vetää ulos puhdistusta tai vaihtoa varten (kuva 10-AA).

e – Kokoa uudelleen pumppu ja kaksi sivuilla olevaa kiinnitysruuvia (kuva 10-Y).

f – Reititä kaapeli uudelleen (kuva 10-BB).

g – Kokoa suodin ja käynnistä se uudelleen.

6.0 PUMPUN YMPÄRIVUOTINEN HOITO

Tarkista päivittäin, että pumppu toimii moitteettomasti.

Kerran viikossa – irrota ulkokotelo ja suihkupää yleisten huolto-ohjeiden mukaisesti.

Lampiveden laadusta riippuen puhdistus voi olla tarpeen useamminkin.

Kerran vuodessa – pura yksikkö ja roottoriosa yleisten huolto-ohjeiden mukaisesti, osat 5.1–5.6, ja pese kaikki osat puhtaalla vedellä. Vaihda kuluneet

tai rikkoutuneet osat.

7.0 VARA-OSAT (kuva 11).

Soita asiakaspalveluun numeron 09 20 8392.

Osanumerot	
1. Vaahtopanos	1375
2. UV-lamppu	1520
3. Kvartsiputki	1529
4. Pumpukammio ja O-rengas.	Z13248
5. Pumpun roottori.	3402
6. Suihkulähde- ja jatko-osasarja	Z31785
7. Vaahtopanosken kansi.	Z13328
8. Vaahtotuki.	Z13230
9. Muuntaja	Z13194

8.0 HOZELOCK CYPRION 2 VUODEN TAKUU

Jos yksikkö, mukaan lukien roottoriosä, suotimen vaahtopanos ja UV-lamppu, lakkaa toimimasta kahden vuoden kuluessa ostopäivästä, Hozelock korjaa tai vaihtaa sen uuteen maksutta harkintamme mukaisesti, ellemmä katso, että sitä on vioitettu tai käytetty väärin. Takuu ei kata onnettomuuksien eikä väärän asennuksen tai käytön aiheuttamia vikoja.

Takuu rajoittuu viallisen yksikön vaihtamiseen uuteen. Takuuta ei voi siirtää toiselle. Se ei vaikuta laillisiin oikeuksiisi.

Saat takuun edut ottamalla yhteyttä Hozelock Cyprion asiakaspalveluun, josta voidaan pyytää, että suodin ja ostokuitti lähetetään pakkausksessa olevaan osoitteeseen.

KUIVAKÄYNNIN TAI PAKKASEN AIHEUTTAMA VAHINKO MITÄTÖI TAKUUN.

9.0 TALVISÄILYTYS

Jos laite ei ole käytössä, se on poistettava, pestävä ja puhdistettava perusteellisesti, kuivattava ja pantava kuivalle pakkaselä suojatulle varastoalueelle. Poista laitteen vaahtopanos ja vaahtokansi varastoinnin ajaksi, että ne saavat tarpeeksi ilmaa ja pysyvät kuivina. Katso osaa Kypsyminen, kun käynnistät yksikön uudelleen.

10.0 KALOJEN LISÄYSTIHEYD JA KALAMÄÄRÄ

Normaalioloissa EasyClear pystyy käsittelemään enintään 72 cm kalaa. Lisää kaloja hitaasti ensimmäisten viikkojen aikana, enintään 20 % suositeltavasta enimmäismäärästä, ja kasvata määrä 50 %:iin kuuden kuukauden kuluessa. Loppusuosuus on varattu kalojen kasville.

Hozelock Suomi
Vanha Porvoontie 229
01380 Vantaa
Suomi
Tel: 09 2707 8392
Fax: 09 2707 8393

LAMPIEN KOKOTAULUKKO

Tämän taulukon avulla voit varmistaa, että EasyClear toimii oikeissa olosuhteissa ja takaa kirkkaan veden. Lammen syvyys, sijainti ja ilmasto vaikuttavat lammen kokoon.

LAMPIEN KOKOTAULUKKO (litraa/tunti)		▽ 1.6m Hmax - 1.6m		
Sijainti ja syvyys	Kalatyypit*	Gematigd klimaatt	Warm klimaatt	Heet klimaatt
Varjo				
Yli 0, 5 m syvä	Kultakala	4000 (880)	3600 (800)	3200 (700)
Varjo				
Alle 0, 5 m syvä	Kultakala	3600 (800)	3200 (700)	2800 (600)
Auringonvalo				
Yli 0, 5 m syvä	Kultakala	3600 (800)	3200 (700)	2800 (600)
Auringonvalo				
Alle 0, 5 m syvä	Kultakala	3200 (700)	2800 (600)	2400 (50)
* Olettaen, että kaloja on osassa 10.0 mainittu enimmäismäärä. Leuto ilmasto – esim. Pohjois-Eurooppa. Lämmin ilmasto – esim. Etelä-Eurooppa. Kuuma ilmasto – esim. Etelä-Afrikka.				

VAROITUS:

IRROTA KAIKKI LAMMESSA OLEVAT LAITTEET VIRTALÄHTEESTÄ ENNEN KÄSIEN TYÖNTÄMISTÄ VETEEN VÄLINEITÄ ASENNETTAESSA, KORJATTAESSA, HUOLLETTAESSA TAI KÄSITELTÄESSÄ.

HUONO VEDENTULO PUMPUSTA

- a – Tarkasta, että ulkokotelo on puhdas.
- b – Poista tukokset ja säädä vuonsäätimiä.
- c – Tarkista, että pumpukammion sisällä oleva vastaläppä liikkuu vapaasti.
- d – Puhdista suihkupää (katso osaa 5.1, Huolto).

HUONO SUIHKU UV-LAMPPI EI TOIMI

- a – Tarkista, että virta on kytketty.
- b – Tarkista sulake ja johdotus.
- c – Vaihda lamppu – katso osaa 5.4.

PUMPPU EI TOIMI

- a – Tarkista, että virta on kytketty.
- b – Tarkista sulake ja johdotus.
- c – Pumppu on saattanut ylikuumentaa roottorin kiinnijuttumisen seurauksena.
- d – Tarkista roottoriosä – katso osaa 5.6.
- e – AUTOMAATTINEN KATKAISU on saattanut kytkeytyä päälle – katso osaa HUOMIO.
- f – Tarkasta, että ulkokotelo on puhdas.

N ASENNUS- JA KÄYTTÖOHJEET. LUE OHJEET HUOLELLISESTI ENNEN ASENNUSTA. SÄILYTÄ OHJEET MYÖHEMPÄÄ KÄYTTÖÄ VARTEN.

Hozelock Cyprion EasyClear™ pumpe til klarvannfontene og vannfall er beregnet til utendørs bruk neddykket i en dam. Dette er en integrert enhet som gir mekanisk og biologisk filtrering med ultrafiolett klaringsapparat (UVC), fontene og vannfallsutløp.

Transformatoren som leveres med denne enheten er bare beregnet til innendørs bruk.

OB5.

Advarsel om UV – Eksponering for ultrafiolett (UV) stråling kan være farlig og kan skade øynene og huden. Ikke under noen

omstendighet må man prøve å få tilgang til lampen når enheten er på. Når den er slått på, kan man sjekke om lampen virker ved å se etter om det gløder blått ved kuleledetløpet (Fig 2-D).

Dammens størrelse

EasyClear kan opprettholde dammer på opp til 4000 liter. Men for å best resultat må visse betingelser tas med i beregningen. Hvis det er mye fisk i dammen, eller hvis dybden er mindre enn 0,5 meter (1'8"), eller dammen befinner seg i et varmt klima eller er utsatt for direkte sol i lange perioder, vil det føre til overdreven algevekst og fiskeaktivitet. Dette fører til at det stilles større krav til filtersystemet. Tabellen sist i denne veiledningen gir retningslinjer om størrelse av dam i forbindelse med slike betingelser.

Driftsperioder

Filteret bør være i gang 24 timer i døgnet. Det bør helst være i gang hele året, men i alle fall så lenge fisken mates, (dvs. til vanntemperaturen synker til under 10 °C og fisken slutter å spise). Når enheten er i gang om vinteren, vil det være en viss mengde nyttige bakterier i det biologiske filteret, og dette vil bidra til at det ikke blir is på dammen. Enheten må imidlertid ikke få anledning til å fryse. Hvis enheten blir slått av for vinteren, må den vaskes grundig for filtreringen settes i gang igjen om våren (se Vinterlagring, 9.0). Fisken må aldri mates når enheten ikke er i bruk.

Modning

Biologisk modning betyr at filteret har utviklet nok nitrifiserende bakterier i det biologiske filteret til å omandle skadelig fiskeavfall og andre organiske avfallsstoffer (for eksempel ammoniak, nitritt) til relativt uskadelig nitrat. Prosessen tar vanligvis 6-8 uker, men er

avhengig av mange faktorer, som vanntemperatur, matingshyppighet og fisketetthet.

1.0 VIKTIG

1.1 ADVARSEL: TREKK UT KONTAKTEN ELLER KOPLE ALLE APPARATER I DAMMEN FRA

STRØMFORSYNINGEN FØR DU STIKKER HENDENE I VANNET FOR Å INSTALLERE, REPARERE, VEDLIKEHOLDE ELLER HÅNDTERE UTSTYRET.

2. Ikke bruk strømkabelen til å løfte enheten, for det kan forårsake skade. Vi anbefaler å feste en løftesnor på kroken på bunnstykket når filteret installeres i dypt vann. (Fig 2-1).
3. Ikke bruk enheten i kuldeperioder.
4. Ikke la enheten gå tørr. Vannstanden skal være over UV-indikatoren på kuleleddet (Fig 4-L).
5. Kontroller at spenningen merket på enheten er den samme som nettforsyningen.

1.6 NETTFORSYNINGEN MÅ VÆRE UTSTYRT MED EN 10mA ELLER 30mA RESTSTRØMBRYTER.

1.7 IKKE BRUK DENNE ENHETEN UTEN AT MANTELEN ER PÅ. BRUK AV ENHETEN UTEN MANTEL KAN UGYLDIGGJØRE GARANTIE.

8. Det brukes ikke olje eller fett til smøring, og pumpen kan trykt brukes i dammer med fisk eller planter. Motoren består av en lukket stator og vannavkjølt permanentmagnetmotor. Alle elektriske deler er isolert fra vannet.

9. Plasser transformatoren i en garasje eller uthus i nærheten av nettstrømtilførselen. Transformatoren er ikke vannrett og må stå tørt og under tak, med tilstrekkelig luft sirkulasjon.

Ikke plasser transformatoren i direkte sol, f.eks. drihuus, vinduskarm osv. fordi høye temperaturer kan forårsake overoppheting.

Pumpen må bare koples til en vernetransformator med 24 V effekt.

2.0 ADVARSEL: SIKKERHET OG ELEKTRISKE FORBINDELSER

- 2.1 Pumpen leveres med 3 m strømkabel som er permanent tilkoplet og forseglet til pumpen. Tilførselskabelen kan ikke skiftes ut. Hvis kabelen er skadd, må enheten kasseres. Støpselet som leveres med dette produktet er ikke vannrett og må anbringes på et tørt, vannrett sted.

For permanente installasjoner til hovedstrømforsyningen, må man forholde seg til de lover og regler som gjelder for ditt lokale elektrisitetstilsyn som inkluderer bruken av ledningsrør i plast eller metall.

2.2 INSTALLERING AV TRANSFORMATOR

Pumpen skal koples til transformatoren på følgende måte: (Se Fig. 12)

- A .. Nettpenningskabel
- B .. Fri tilkopplingsledning
- C .. Lavspenningskabel til pumpe

Plugg pumpeledningen inn i kontakten på den frie tilkopplingen til transformatoren. Hvis det er nødvendig med skjøteledning, kan Hozelock Cyprio skaffe skjøteledninger (ref. Hozelock Cyprio kundeservice).

Kabelen som leveres med denne enheten kan ikke skiftes ut hvis kabelen blir skadd.

Støpselet som leveres med transformatoren er kun beregnet til innendørs bruk.

Pass på at 230 v kabelen og 24 v kabelene ikke krysser over hverandre.



Brun - Strømførende
Blå - Null

Den BRUNE ledningen skal koples til den STRØMFØRENDE klemmen, som kan være merket L eller farget brun eller rød. Den BLÅ ledningen skal koples til NULLPUNKT-klemmen, som kan være merket N eller farget blå eller svart.

Note:

Denne transformatoren beskyttes av en termisk utkopling med automatisk tilbakestilling. Hvis denne innretningen fungerer, vil pumpen slutte å virke. Slå av og la transformatoren avkjøles i to timer før den startes igjen.

Kontinuerlig utsjaltning kan forårsakes ved at transformatoren installeres på et varmt sted (for eksempel i direkte sol).

- 2.3 Kabelen (og skjøteledningen) må plasseres og beskyttes på forsvarlig måte, spesielt der det er mulig at hageutstyr (gressklippere, greiper osv), barn og husdyr kan komme borti dem.

2.4 KONTAKT EN AUTORISERT ELEKTRIKER ELLER LOKALE MYNDIGHETER HVIS DU ER I TVIL OM TILKOPPLING TIL NETTET.

- 2.5 Det klare røret i enheten er laget av kvartsglass. Vær forsiktig ved montering og vedlikeholdsarbeid. Vi anbefaler bruk av vernebriller og hensiktsmessige hansker.

3.0 MONTERING AV TILBEHØR

3.1 Klokkefontene (Fig 2).

Plasser klokkeholderen (E) på hoveddelen (F) og skyv på plass. Plasser klokken (G) på hoveddelen og skyv den inn i midten.

- 3.2 2 og 3 etasjes fontenemontasje (Fig 2-H).

Plastskivene som danner vanninnslag i 2 og 3 etasjer skal bare kneppes på fontenerøret.

4.0 INSTALLASJON

- 4.1 Plasser enheten ved siden av dammen og for kabelen tilbake til nettransformatorforsyningen. Pass på å beregne nok kabel til å plassere produktet på det tiltenkte stedet i dammen.

Bruk av fontene. (Se fig. 3 for en generell installasjonsveiledning)

- 4.2 Plassering – Bygg en solid og jevn plattform som filteret kan plasseres på. Plattformen bør være minst 300 mm (12") under vannstanden. Når dybden er mellom 300 og 600 mm, skal forlengelsesstykkene til røret på fontenen (Fig 11-6) brukes; disse skal bare skrues til hverandre slik at fontenen kommer over vannstanden. Se fig 3 angående generell installasjon.

Produktet har en kontroll av vannflyt noe som kan medføre at noe vann vil renne ut av produktet. Dette er normalt under drift.

- 4.3 Plasser enheten i dammen. De 2- og 3-etasjes fontenehodene skal bare smekkes på plass på fontenerøret (Fig 2). Fontenen kan justeres til å stå i vertikal vinkel ved å bruke kuleleddet (Fig 4). Hvor stramt kuleleddet er, kan også justeres (Fig 4-M)

- 4.4 Det 2-etasjes fontenehodet kan eventuelt brukes til å få et alternativt og høyere strålemønster enn det 3-etasjes.

- 4.5 Fontenens høyde kan justeres etter behov ved å dreie på fontenens strømningsregulator. (Fig 5-N). Drei vannfallsregulatoren til innstillingen "MIN" (Fig. 5-P).

- 4.6 Klokkefontenen gir et dekorativt klokke-mønster. Størrelsen på klokken kan justeres etter behov ved å dreie på fontenens strømningsregulator (Fig 5-N).

Fontene og vannfall. (Se fig. 3 for en generell installasjonsveiledning)

- 4.7 Plasser pumpen som forklart tidligere.
 - 4.8 Sett en passe lang slange med 25 mm (1") diameter på slangestussen med gjenger (Fig. 5-O), og fest med en passende slangeklemme og plasser utlopenden av slangen på det tiltenkte stedet.
 - 4.9 Skru slangestussen med gjenger på vannfallutløpet på siden av EasyClear™ (Fig 5-O).
 - 4.10 Kombinasjonen vannfall og fontene vil redusere fontenehøyden.
 - 4.11 Når pumpen er i gang, kan vannfallets strømning og fontenens høyde justeres hver for seg.
- ### Bare vannfall. (Se fig. 3 for en generell installasjonsveiledning)
- 4.12 Skru blankpluggen på fonteneutløpet (Fig. 2-K).
 - 4.13 Plasser pumpen som forklart tidligere.
 - 4.14 Sett en passe lang slange med 25 mm (1") diameter på slangestussen med gjenger og fest med en passende slangeklemme og plasser utlopenden av slangen på det tiltenkte stedet.
 - 4.15 Skru slangestussen med gjenger på vannfallutløpet på EasyClear™ (Fig. 5-O) og juster strømmingen ved å bruke strømningsregulatoren til vannfallet (fig. 5-P), etter behov.

Bruk av UVC

- 4.16 UVC'en vil slås på automatisk når enheten er koplet til strømforsyningen.
- 4.17 Du kan kontrollere om UV-lampen virker ved å se etter en blålig glød fra kuleleddutløpet (Fig 2-D).
- 4.18 Se pkt. 5.4 Vedlikehold angående skifting av lampe.

5.0 VEDLIKEHOLD

Hozelock Cyprio EasyClear er konstruert med tanke på raskt og enkelt vedlikehold. Som alt utstyr til dammen vil det av og til bli nødvendig å rengjøre eller skifte deler. Se pkt. 1 og 2 for du tar fatt på noe vedlikeholdsarbeid.

TREKK UT KONTAKTEN ELLER KOPLE ALLE APPARATER I DAMMEN FRA STRØMFORSYNINGEN FØR DU STIKKER HENDENE I VANNET ELLER BEGYNNER MED

VEDLIKEHOLD.

5.1 Fontenehode (Fig 2-J)

- a – Sett en mynt eller liknende i sporet og vipp fontenehodet varsomt av.
- b – Skyll i rent vann og sett sammen igjen.

5.2 Skum

- a – Løsne lokket over skummet ved å trykke på de to grå knappene (Fig 6-R) og så løfte lokket (Fig 7-5).
- b – Løft skummet og holderen (Fig 8-T). Merk: Hvis enheten er ute av dammen i mer enn 20 minutter, kan den biologiske filteringsfunksjonen slutte å virke.
- c – Løft skummet av holderen, skyll begge delene i en bøtte vann fra dammen og sett sammen igjen.
- d – Lokket og underdelen skal også skylles.
- e – Sett filteret sammen igjen.

5.3 Kvarstrør

- a – Fjern bajonettlåseskruen (Fig 1-A), vri og løft ut bajonettløret (Fig 1-B).
- b – Vask kvarstrøret. Kvarstrøret kan få

kalkbelegg, spesielt i områder med hardt vann, noe som vil gjøre det mindre effektivt. Røret rengjøres med myk klut og mildt skuremiddel, og skylles i vann før det settes inn igjen.

5.4 Utskifting av lampe

Skift lampe når den nye sesongen begynner. UV-strålingen vil ikke være så effektiv selv om lampen fremdeles gløder.

a – Hvilken yteevne EasyClear har, henger sammen med hvor kraftig UV-stråling den produserer. Strålingen reduseres fra den dagen lampen blir slått på. UV-lampen har en effektiv brukstid på 12 måneder. Du må skifte lampe når vannets klarhet er betraktelig redusert. Du må forsikre deg om at dette skyldes en utbrukt lampe og ikke et dårlig vedlikeholdt filter eller kvartsrør som er skittent/har kalkbelegg. Begge deler kan i stor grad redusere overføring av UV-stråler i vannet.

b – Fjern montasjen med bajonettørret – se pkt. 4.1.

c – Fjern kvartsrøret på samme måte, ved å ta ut holdeskruen (Fig 9-U), dreie profilen av plast mot uret og løfte den opp og vekk (Fig 9-V).

d – Lampen er nå tilgjengelig: trekk den ut av holderen (Fig 9-W) og skyv en ny lampe inn.

e – Sett filteret sammen igjen og slå det på igjen.

5.5 Biologisk filter

Det er som regel ikke nødvendig å ta ut de biologiske mediene, fordi enhver rengjøring kan drepe bakteriekoloniene som uskadeliggjør giftig avfall.

a – Fjern skummet – se pkt. 5.2.

b – Ta ut 4 stk. festeskruer (Fig 10-T) og løft av underlaget.

c – De 12 stykkene med Biomedia (3 på hver side av pumpen) kan tas ut og vaskes. 4 stykker skal ligge i bunnen (Fig. 10).

d – Vask dem i vann fra dammen.

e – Sett filteret sammen igjen og start igjen.

5.6 Rotormontasje

a – Fjern skummet – se pkt. 5.2.

b – Ta ut 4 stk. festeskruer (Fig 10-X) og løft underlag og biologiske medier av.

c – Ta ut 2 stk. festeskruer (Fig 10-Y) og løft av pumpemontasjen.

d – Drei pumpekammeret mot uret (Fig 10-Z) og løft det av. Rotoren kan nå trekkes ut for rengjøring eller utskifting. (Fig 10-AA).

e – Sett sammen pumpen igjen, og 2 stk. festeskruer (Fig 10-Y).

f – Legg kabelen på plass igjen (Fig 10-BB).

g – Sett filteret sammen igjen og start igjen.

6.0 STELL AV PUMPE HELE ÅRET

Det bør foretas en rask kontroll hver dag for å sikre at pumpen virker som den skal.

En gang i uken: Fjern mantel og fontenehode i henhold til generelle vedlikeholdsnoter.

Rengjøring må kanskje foretas oftere, det kommer an på tilstanden av vannet i dammen.

En gang i året: Ta enheten helt fra hender, rotormontasjen inkludert, som forklart i de generelle vedlikeholdsnotene, se pkt. 5.1 - 5.6, og vask alle komponentene i rent ferskvann. Skift ut slitte eller defekte deler.

7.0 RESERVEDELER (se Fig 11).

Kontakt kundeservice på 66 79 67 00.

FEILSØKING

ADVARSEL:

TREKK UT KONTAKTEN ELLER KOPLE ALLE APPARATER I DAMMEN FRA STRØMFORSYNINGEN FØR DU STIKKER HENDENE I VANNET FOR Å INSTALLERE, REPARERE, VEDLIKEHOLDE ELLER HÅNTERE UTSTYRET.

LAV STRØMNING FRA PUMPEN

- a – Sørg for at mantelen er ren.
- b – Fjern eventuelle tilstoppinger og juster strømningskontrollene.
- c – Kontroller at tilbakeslagsklaffen i pumpekammeret beveger seg fritt.

DÅRLIG FONTENEMØNSTER

UV-LAMPEN VIRKER IKKE

a – Vask fontenehodet. (se vedlikeholdsavsnittet 5.1)

a – Kontroller at strømmen er på.

b – Kontroller sikring og vikling

c – Skift lampe – se pkt. 5.4

c – Kontroller at strømmen er på.

b – Kontroller sikring og vikling.

c – Pumpen kan ha gått varm fordi rotoren har satt seg fast.

d – Kontroller rotormontasjen – se pkt. 5.6.

e – Den AUTOMATISKE UTKOPLINGEN kan ha fungert – se punktet OBS.

f – Sørg for at mantelen er ren.

TABELL OVER DAMMENS STØRRELSE

Bruk denne tabellen for å sikre at din EasyClear brukes under de rette forhold for å garantere klart vann. Dammens dybde, beliggenhet og klima vil virke inn på hvor stor en dam kan være.

TABELL OVER DAMMENS STØRRELSE		Liter (Gallons)	Hmax - 1.6m	
Beliggenhet og dybde	Type fisk*	Mildt klima	Temp. klima	Varmt klima
Skygge Over 0,5 m dybde	Kultakala	4000 (880)	3600 (800)	3200 (700)
Skygge Under 0,5 m dybde	Gulfisk	3600 (800)	3200 (700)	2800 (600)
Sol Over 0,5 m dybde	Gulfisk	3600 (800)	3200 (700)	2800 (600)
Sol Under 0,5 m dybde	Gulfisk	3200 (700)	2800 (600)	2400 (500)

* Basert på maksimal fiskebestand som forklart i pkt. 10.0
Mildt klima – f.eks. Nord-Europa. Temperert klima – f.eks. Sør-Europa. Varmt klima – f.eks. Sør-Afrika.

Artikkelnummer	
1. Skum	1375
2. UV-lampe	1520
3. Kvartrør	1529
4. Pumpekammer og O-ring.	Z13248
5. Pumperotor.	3402
6. Fontene og forlengelsesstykke (sett i pose)	Z31785
7. Lokk til skum.	Z13228
8. Underlag til skum.	Z13230
9. Transformatoren	Z13194

8.0 HOZELOCK CYPRIO 2 ÅRS GARANTI

Hvis denne enheten, unntatt rotormontasje, filterskum og UV-lampe blir ubrukelig innen 2 år fra innkjøpsdato, vil den bli reparert eller erstattet gratis, med mindre den etter vårt skjønn er blitt ødelagt eller misbrukt. Vi påtar oss ikke noe ansvar for skade forårsaket av uhell eller feilaktig installasjon eller bruk.

Ansvar er begrenset til erstatning av en defekt enhet. Denne garantien kan ikke overdras. Den har ingen innvirkning på lovbestemte rettigheter.

For å benytte seg av garantien, skal man først kontakte kundeservice hos Hozelock Cyprío, som kan be om at filter samt kvittring sendes direkte til den oppgitte adressen.

SKADE FORÅRSAKET AV Å LA FILTERET GÅ TØRT ELLER AV FROST UGYLDIGGJØR GARANTIE.

9.0 VINTERLAGRING

Når enheten ikke er i bruk, skal den tas ut, vaskes grundig, tørkes og lagres på et tørt, frostfritt sted. Enheten skal alltid lagres uten skum og med lokket av for å sikre tilstrekkelig lufting og tørking. Se avsnittet om modning når enheten startes igjen.

10.0 FISKEBESTAND OG TETTHET

Under normale forhold vil EasyClear kunne opprettholde opp til 72 cm med fisk. La fisken tilføres langsomt i løpet av de første ukene, inntil 20 % av det anbefalte maksimumsnivået, deretter kan mengden økes til 50 % etter seks måneder. Resten tas opp etter hvert som fisken vokser.

Gronn Industri a/s

Almedalsveien 6
Postboks 206
N-3471 Slemmestad
Norge
Tel: 66 79 67 00
Fax: 66 79 69 20
e mail: post@gronn-industri.no

**INSTALLATION FORSØGES. GEM DENNE
VEJLEDNING TIL FREMTIDIG BRUG.**

Hozelock Cyprio EasyClear™ Clearwater springvands- & vandfaldspumpe er en konstrueret til undervandsbrug i udendørs bassiner. Det er en integreret enhed, der giver mekanisk og biologisk filtrering med en ultraviolet vandklaringsenhed og springvand.

Transformeren, der medleveres med denne enhed, er kun beregnet til indendørsbrug.

VÅR OPMÆRKSOM PÅ

UV-advarsel - udsættelse overfor ultraviolet (UV) stråling kan være farlig og beskadige øjne og hud. Under ingen omstændigheder må man forsøge at få adgang til lampen, mens der er tændt for enheden. Når den er tændt, kan det kontrolleres, at lampen fungerer korrekt ved at se om der er et blåt glødene skær ved kugleledsudløbet (Fig. 2-D).

Bassin størrelse

EasyClear kan vedligeholde bassiner op til 4000 liter. For at opnå de bedste resultater skal der imidlertid tages hensyn til visse forhold: Bassiner, som har en meget stor fiskebestand, eller er mindre end 0,5 meter dybe, eller placeret under varme klimatiske forhold eller udsat for direkte sollys i længere perioder, vil have en algevækst og fiskeaktivitet, som er højere end normalt. Dette vil stille større krav til filtreringssystemet.

Bassin størrelsestabellen bag i denne vejledning giver retningslinier med hensyn til anbefalede bassin størrelser under disse forhold.

Driftstid

Filtret skal køre 24 timer i døgnet. Det bør helst køre hele året rundt, men skal i det mindste køre i hele fodrings sæsonen (dvs. indtil vandtemperaturen kommer ned under 10°C og fiskene holder op med spise). Ved at lade enheden køre om vinteren vil der blive opretholdt et vist indhold af nyttige bakterier i det biologiske filter, og dette vil bidrage til at forhindre at bassinet fryser til. Man skal imidlertid sørge for, at enheden ikke fryser til. Hvis enheden slukkes for vinteren, skal den vaskes grundigt før filtreringen påbegyndes om foråret (se "Vinterlagring", 9.0). Fiskene må aldrig dødes, når enheden ikke er i brug.

Modning

Biologisk modning betyder, at filtret har opbygget tilstrækkelig med nitrificerende bakterier i det biologiske filter til at omdanne skadeligt fiske- og andet organisk affald (dvs. ammoniak, nitrit) til relativt uskadeligt nitrat. Denne proces tager normalt 6-8 uger, men afhænger af mange faktorer såsom vandtemperatur, fodringshyppighed og fiskebestand.

1.0 VIGTIGT

1.1 ADVARSEL: MAN SKAL ALTID TAGE STIKKET UD AF KONTAKTEN ELLER KOBLE ALLE BASSINUDSTYR FRA STRØMFORSYNINGEN, FØR MAN PUTTER HÆNDERNE NED I VANDET FOR AT INSTALLERE, REPARERE, VEDLIGEHOLDE ELLER HÅNDTERE UDYSTRET.

1.2 Forsyningskablet må ikke bruges til at

løfte enheden, da dette kan beskadige den. Vi anbefaler, at man monterer et løftekabel til håndtagsøsknetet på bunden, når filtret installeres på dybt vand. (Fig. 2-I).

- 1.3 Enheden må hverken køre eller efterlades i bassinet i frostvejr.
- 1.4 Pumpen må ikke køre uden vand. Vandniveauet skal være over UVC-indikatoren ved kugleledet (Fig. 4-L).
- 1.5 Kontrollér, at den spænding, der er angivet på enheden, svarer til netspændingen.
- 1.6 **EN 10mA ELLER 30mA FEJLTILZEMSAFBRYDER (RCD) SKAL SÆTTES I FORSYNINGSNETTET.**
- 1.7 **PUMPEN MÅ IKKE KØRE UDEN DEN YDRE KURV ER MONTERET. HVIS PUMPEN BRUGES UDEN DEN YDRE KURV, KAN GARANTIEEN UGYLDIGGØRES.**
- 1.8 Pumpen bruger hverken olie eller fedtstof som smøremiddel og er derfor sikker at bruge i bassiner med fisk og planter. Motoren består af en forseglet stator og vandkølet permagnetrotor. Alle elektriske komponenter er isoleret fra vandet.
- 1.9 Placér transformeren i en garage eller et skur tæt på lysnetforsyning. Transformeren er ikke vandtæt og skal holdes tør og opbevares under dækning - sørg for tilstrækkelig luftcirkulation. Transformeren må ikke placeres i direkte sollys som f.eks. i drivhus, vindueskarm eller lignende, da høje temperaturer kan føre til overophedning.

Pumpen må kun tilsluttes til en sikkerheds-kildeværkstransformer med en 24V udgang.

2.0 ADVARSEL: SIKKERHED OG ELFORBINDELSER

- 2.1 Pumpen er udstyret med 3m 2-lederkabel, som er permanent tilkoblet og forseglet til pumpen. Pumpens strømkabel kan ikke udskiftes. Hvis kablet beskadiges, skal enheden kasseres. Ledningsstikket, som leveres med dette produkt, er ikke vandtæt og skal anbringes i en tør, vandtæt indkapsling. Installationen skal overholde de lokale elmyndigheders krav. Disse omfatter brugen af ledningsrør af plastik eller metal for at beskytte kablet.

2.2 TRANSFORMER INSTALLATION

Tilslut pumpen til transformeren som følger: (se Fig. 12)

- A .. Lysnetkabel
- B .. Hængeledning
- C .. Lavspændingskabel til pumpe

Sæt pumpeledningen ind i stikket på transformeren's forbindelsesledning. Hvis det er nødvendigt at bruge en forlængerledning, kan disse fås fra Hozelock Cyprio (ref. Hozelock Cyprio kundeservice).

Kablet, der leveres med denne enhed, kan ikke udskiftes, hvis kablet beskadiges.

Ledningsstikket, der medleveres med denne enhed, er kun beregnet til indendørsbrug.

Sørg for at 230V kablet og 24V kablet ikke krydser hinanden.

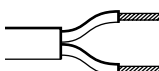

Brun - Strømførende
Blå - Nul

Den BRUNE ledning skal tilsluttes til den STRØMFØRENDE klemme, som enten er afmærket med et 'L' eller er brun eller rød.

Den BLÅ ledning skal tilsluttes til NUL klemmen, som enten er afmærket med et 'N' eller er blå eller sort.

Bemærk:

Denne transformere er beskyttet af en selv-nulstillende termisk afbryder. Hvis denne indretning aktiveres, vil pumpen holde op med at fungere.

Sluk for transformeren og lad den køle af i to timer, før den startes igen.

Hvis den termiske afbryder aktiveres konstant, kan årsagen være, at transformeren er blevet installeret i varme omgivelser (f.eks. direkte sollys).

- 2.3 Enhedens kabel (og eventuel forlængerledning) skal være beskyttet mod beskadigelse på behørig vis, især hvis det kan komme i kontakt med haveredsgeråd (græsslåmaskiner, gravegræber etc.) børn og husdyr
- 2.4 **RÅDFØR DIG MED EN KVALIFICERET ELEKTRIKER ELLER DE LOKALE MYNDIGHEDER, HVIS DU ER I NOGEN SOM HELST TVIVL VEDRØRENDE LEDNINGSFØRING TIL FORSYNINGSNETTET.**

2.5 Det gennemsnitlige rørd i enheden er fremstillet af kvartsglas og der skal udvises forsigtighed under installation og vedligehold. Vi anbefaler, at der anvendes beskyttelsesbriller og behørig håndværktøjer.

3.0 MONTERING AF TILBEHØR

- 3.1 Klokkespørgvand (Fig. 2). Placér klokkeholderen (E) på klokkens hoveddel (F) og skub den helt på plads. Placér klokken (G) på selve hoveddelen og tryk den på plads i midten.
- 3.2 2- og 3-etagers springvands-displaysamling (Fig. 2-H). Plastsiverner, som skaber de 2- og 3-etagers vanddisplays, klikkes helt enkelt fast på springvandsspindlen.

4.0 INSTALLATION

4.1 Placér enheden ved siden af bassinet og for kablet tilbage til transformatorforsyningsnettet. Sørg for, at kablet er langt nok til, at produktet kan placeres i den ønskede position i bassinet.

Springvandsdrift. (Se Fig. 3 for generel installationsvejledning).

- 4.2 Position - byg en solid og jævn platform, som filtret kan placeres på. Platformen skal være mindst 300 mm under vandoverfladen. For dybder på mellem 300mm og 600mm skal springvandsspindel-forlængelsesdelene bruges (Fig. 11-6), som helt enkelt skrues sammen, så springvandet kommer op over vandoverfladen. Se Fig. 3 for generel installationsvejledning.
- OBS:** produktet har gennemstrømnings kontrol som gør at en hvis mængde vand altid vil strømme ud af filterpumpen præcis under gennemstrømningsregulatoren. Dette er en normal driftsfunktion.
- 4.3 Placér enheden i bassinet. De 2- og 3-etagers springvandshoveder klikkes helt enkelt fast på springvandsspindlen (Fig. 2). Springvandsvinklen kan justeres til lodret vha. kugleledet (Fig. 4). Kugleledets tilspænding kan justeres (Fig. 4-M)
- 4.4 Hvis det ønskes, kan det 2-etagers springvandshovede bruges til at opnå et

anderledes og højere sprøjtemønster end det 3-etagers.

- 4.5 Højden på springvandet kan justeres efter ønske ved at dreje på springvandets strømningsindstillere. (Fig. 5-N). Drej springvandsregulatoren til 'MIN' position (Fig. 5-P).
- 4.6 Klokkespringvandet danner en dekorativ vandklokke. Klokkens størrelse kan justeres, så den passer til det pågældende behov, ved at dreje på springvandets strømningsindstillere (Fig. 5-N).

Springvand og vandfald (Se fig. 3 for generel installationsvejledning)

- 4.7 Placér pumpen som beskrevet tidligere.
- 4.8 Fastgør en passende længde 25mm slange til den gevindskårne slangestuds (fig. 5-O), og fastgør den med en passende slangeklemme og placér slangens udløbende i den ønskede position.
- 4.9 Skru den gevindskårne slangestuds fast på vandfaldets udløbsstuds på siden af EasyClear™ (Fig. 5-O).
- 4.10 Kombinationen af vandfald og springvand reducerer springvandshøjden.
- 4.11 Når pumpen er i gang, kan du justere vandfaldets strømning og springvandets højde hver for sig.

Kun vandfald. (Se fig. 3 for generel installationsvejledning)

- 4.12 Skru lukkeproppen på springvandets udløb (Fig. 2-K).
- 4.13 Placér pumpen som beskrevet tidligere.
- 4.14 Fastgør en passende længde 25mm slange til den gevindskårne slangestuds, fastgør den med en passende slangeklemme og placér slangens udløbende i den ønskede position.
- 4.15 Skru den gevindskårne slangestuds fast på vandfaldets udløbsstuds på EasyClear™ (Fig. 5-O) og justér vandstrømmen vha. af springvandets strømningsregulator (Fig. 5-P), efter ønske.

UVC-drift

- 4.16 UVC-enheden vil automatisk tænde, når enheden kobles til strømforsyningen.
- 4.17 Det kan kontrolleres, om UVC-lampen fungerer korrekt, ved at se om der er et blåt glødende skær ved kugleledsudløbet (Fig. 2-D).
- 4.18 Se afsnit 5.4 under Vedligehold for lampeudskiftning.

5.0 VEDLIGEHOLD

Hozelock Cyprio EasyClear er konstrueret med henblik på nemt og hurtigt vedligehold. Som med alt pumpeudstyr af denne type vil det nu og da være nødvendigt at rengøre eller udskifte dele. Der henvises til afsnit 1 & 2 for vedligehold forsøges.

MAN SKAL ALTID TAGE STIKKET UD AF KONTAKTEN ELLER KOBLE ALLE BASSINUDSTYR FRA FORSYNINGSNETTET, FØR MAN PUTTER HÆNDERNE NED I VANDET ELLER PÅBYGGER VEDLIGEHOLDSARBEJDE.

- 5.1 Springvandshovede (Fig. 2-J).
- a - Put en mønt eller lignende i rillen og vip forsigtigt springvandshovedet af.
- b - Skyl det i rent vand og sæt det tilbage på plads.
- 5.2 Skum
- a - Udløs skumets låg ved at trykke de to grå knapper ned (Fig. 6-R) og løft låget (Fig. 7-S).
- b - Løft skummet ud med dets underlagsplade (Fig. 8-T). Bemærk :-

Hvis enheden er ude af bassinet i over 20 minutter, kan den biologiske filteraktion holde op med at virke.

- c - Løft skummet af dets underlagsplade, skyl begge dele i en spand bassinvand og genmonter dem.
- d - Skummet låg og underlagsplade skal også skylles.
- e - Genmonter filteret.

5.3 Kvartrør

- a - Tag bajonet-låseskruen ud (Fig. 1-A), drej og løft bajonetrøret (Fig. 1-B).
- b - Rengør kvartrøret. Kvartrøret kan blive dækket med kalkbelægninger, især i områder med hård vand, hvilket vil reducere effektiviteten. Rengør røret med en blød klud og et mildt rengøringsmiddel til fjernelse af kalkbelægninger (kedelsten) og skyl det i vand, før det genmonteres.

5.4 Udskiftning af lampe

Udskift lampen i begyndelsen af den nye sæson. Selv om lampen stadig gløder, er det ikke sikkert, den vil afgive nogen nyttig UV-stråling. EasyClear's ydelse er forbundet med den styrke af UV-stråling, der produceres. Denne vil langsomt falde fra den dag, lampen tændes. UVC-lampen har en effektiv levetid på 12 måneder. Det vil være nødvendigt at udskifte lampen, når vandets klarhed reduceres signifikant. Kontrollér, at årsagen hertil er en udrændt lampe og ikke et dårligt vedligeholdt filter eller en snavset/kedelstenbelagt kvartrør. Begge kan reducere UV-transmissionen i vandet.

- b - Fjern bajonetrørssamlingen - der henvises til afsnit 4.1.
- c - Tag kvartrøret ud på lignende vis ved at fjernes holdeskruen (Fig. 9-U), dreje plastdelen mod uret og løfte den op og væk (Fig. 9-V).
- d - Der er nu adgang til lampen, som trækkes ud af holderen (Fig. 9-W) og put en ny lampe i.
- e - Genmonter filteret og tænd for enheden igen.

5.5 Biologisk filter

Det er normalt ikke nødvendigt af fjerne biomediet, da rengøring kan dræbe de bakteriekolonier, der usadeliggør de giftige affaldsstoffer.

- a - Tag skummet ud - der henvises til afsnit 6.2.
- b - Skru de 4 monteringskruer (Fig. 10-X) ud, og løft bunden fri.
- c - De 12 stykker biomedie (3 på hver side af pumpen) kan fjernes og rengøres. 4 passer ind i bunden (Fig. 10).
- d - Rengør dem i bassinvand.
- e - Genmonter filteret og start enheden igen.

5.6 Rotorsamling

- a - Tag skummet ud - der henvises til afsnit 6.2.
- b - Skru de 4 monteringskruer (Fig. 10-X) ud, og løft bunden & biomediet fri.
- c - Skru de 2 monteringskruer (Fig. 10-Y) ud, og løft pumpeasamlingen fri.
- d - Drej pumpekammeret mod uret (Fig. 10-Z) og løft det fri. Rotoren kan nu trækkes ud og rengøres eller udskiftes (Fig. 10-AA).
- e - Genmonter pumpen og de 2 monteringskruer (Fig. 10-Y).
- f - Omlæg kablet (Fig. 10-BB).

g - Genmonter filteret og start enheden igen.

6.0 PUMPEPLEJE ÅRET RUNDT

Check hurtigt hver dag for at sikre, at pumpen fungerer som den skal. En gang om ugen - tag den ydre indkapsling og springvandshovedet ud, som beskrevet i de generelle vedligeholdelsesnoter.

Rengøring kan være påkrævet oftere, alt afhængig af vandforholdene i bassinet. En gang om året - skil enheden, inklusiv rotorsamlingen, fuldstændig ad, som beskrevet i de generelle vedligeholdelsesnoter, der henvises til afsnit 6.1 - 6.6, og vask alle komponenter i rent, frisk vand. Udskift slidte og beskadigede dele.

7.0 RESERVEDELE (der henvises til Fig. 11).

Kontakt kunde-hjælperlinjen på 64 72 36 07

Delnumre	
1. Skum	1375
2. UV-lampe	1520
3. Kvartrør	1529
4. Pumpekammer & o-ring.	Z13248
5. Pumperotor.	3402
6. Springvand- og forlængelsesdele (posesæt)	Z31785
7. Filter beskyttelse	Z13228
8. Filter støtte	Z13230
9. Transformer.	Z13194

8.0 HOZELOCK CYPRIO 2 ÅRS GARANTI.

Hvis denne enhed, eksklusiv rotorsamling, filterskum og UV-lampe, bliver ubrugelig indenfor 2 år efter indkøbsdato, vil vi alt efter vor vurdering reparere eller udskifte den, med mindre den efter vor mening er blevet beskadiget eller misbrugt. Vi påtager os intet ansvar for skade der er forårsaget af uheld, ukorrekt installation eller - brug.

Ansvar er begrænset til udskiftning af en defekt enhed. Denne garanti kan ikke overføres. Den har ingen indvirkning på dine lovbestemte rettigheder.

For at drage fordel af denne garanti skal du først kontakte din leverandør, som måske vil bede dig om at sende filteret til den angivne adresse sammen med kvitteringen for pumpen.

SKADE FORÅRSAGET AF, AT FILTERET HAR KØRT UDEN VAND ELLER PGA. FROST, VIL UGYLDIGGØRE GARANTIE.

9.0 VINTEROPBEVARING

Når enheden ikke er i brug, skal den tages ud, vaskes, skylles og tørres grundigt og derefter opbevares på et tørt og frostfrit sted. Enheden skal altid opbevares med skummet og skumlåget taget ud for at sikre god udluftning og tørring. Der henvises til modning-afsnittet for genstart af enheden.

10.0 FISKEBESTAND OG MÆNGDE

Under normale forhold vil EasyClear kunne opretholde op til 72cm fisk. Tilfød fiskene langsomt i løbet af de første uger op til 20% af det anbefalede maksimumsniveau og forøg derefter dette til 50% efter seks måneder. Restkapaciteten vil tillade fiskevækst.

Hozelock Denmark

Postboks 12
5620 Glamsbjerg
Danmark
Tel: 64 72 36 07
Fax: 64 72 32 27

BASSINSTØRRESESTABEL

Brug denne tabel til at sikre, at EasyClear drives under de rette forhold til at garantere klart vand. Bassindybde, placering og klima vil have indflydelse på, hvor stort bassinet kan være.

FEJLFINDING.**ADVARSEL:**

ADVARSEL: MAN SKAL ALTID TAGE STIKKET UD AF KONTAKTEN ELLER KOBLE ALLE BASSINUDSTYR FRA FORSYNINGSNETTET, FØR MAN PUTTER HÆNDERNE NED I VANDET, NÅR UDSTYRET INSTALLERES, REPARERES, VEDLIGEHOLDES ELLER HÅNTERES.

LAV STRØMNING FRA PUMPEN

- a - Sørg for at den ydre kurv er ren.
- b - Fjern eventuelle tilstopninger og justér strømningsregulatorer.
- c - Check at tilbageslagsklapperne indeni pumpekammeret bevæger sig frit.

DÅRLIGT SPRINGVANDSDISPLAY

- a - Rengør springvandshovedet. (Se vedligehold-afsnit 6.1).

UV-LAMPEN FUNGERER IKKE

- a - Check at der tændt for strømforsyningen.
- b - Check sikring og ledningsføring.
- c - Udskift lampen – der henvises til afsnit 5.4

PUMPEN FUNGERER IKKE

- a - Check at der tændt for strømforsyningen.
- b - Check sikring og ledningsføring.
- c - Pump kan være overophedet, som et result af, at rotoren sidder fast.
- d - Undersøg rotorsamlingen – der henvises til afsnit 6.6.
- e - Den AUTOMATISKE AFBRYDER kan være blevet aktiveret – se VÆR OPMÆRKSOM PÅ-afsnittet.
- f - Sørg for at den ydre kurv er ren.

BASSINSTØRRESESTABEL		Liter (Gallon)		∇ 1.6m	Hmax - 1.6m
Beliggenhed og dybde	Type fisk*	Mildt klima	Varmt klima	Tropisk klima	
Skygge Over 0,5 m dyb	Guldfisk	4000 (880)	3600 (800)	3200 (700)	
Skygge Under 0,5 m dyb	Guldfisk	3600 (800)	3200 (700)	2800 (600)	
Sol Over 0,5 m dyb	Guldfisk	3600 (800)	3200 (700)	2800 (600)	
Sol Under 0,5 m dyb	Guldfisk	300 (700)	2800 (600)	2400 (500)	

* Baseret på maksimal fiskebestand som beskrevet i afsnit 10.0
Mildt klima - f.eks. Nordeuropa. Varmt klima - f.eks. Sydeuropa Tropisk klima - f.eks. Sydafrika

P

A bomba para fontes e cascatas EasyClear™ da Hozelock Cyprio foi concebida para utilizar em posição submersa, em lagos ao ar livre. É uma unidade integrada que lhe oferece uma filtração mecânica e biológica, com um clarificador de raios ultravioleta e uma fonte.

O transformador fornecido com esta unidade não foi concebido para ser utilizado ao ar livre.

ATENÇÃO

ADVERTÊNCIA EM RELAÇÃO AOS RAIOS ULTRAVIOLETA – A exposição à radiação ultravioleta (UV) pode ser perigosa e causar lesões oculares e dérmicas. O utilizador não deve, em circunstância alguma, tentar aceder à lâmpada enquanto a unidade estiver ligada. Quando a unidade estiver ligada pode-se verificar se a lâmpada está a funcionar devidamente – em cujo caso emitirá uma luz azulada da saída com a rótula de engate (Fig. 2-D).

Dimensões do lago

A bomba EasyClear tem capacidade para efectuar a manutenção de lagos com uma capacidade máxima de 4000 litros. Todavia, para obter os melhores resultados, pode ser necessário tomar em consideração determinadas condições. Os lagos que tenham grandes números de peixes ou que tenham menos de 0,5 metros de profundidade, ou os lagos situados em climas quentes ou expostos à luz solar directa durante longos períodos de tempo, têm a tendência de criar um crescimento excessivo de algas e também um excesso de actividade dos peixes. Isto requer mais trabalho do sistema de filtração. O gráfico de calibração do tamanho dos lagos, que se encontra no final destas instruções, inclui directrizes sobre os tamanhos de lagos recomendados em relação a estas condições.

Períodos de funcionamento

Manter o filtro em funcionamento durante 24 horas por dia. O ideal seria que o filtro permanecesse em funcionamento constante durante todo ano, mas pelo menos durante a estação em que os peixes se alimentam (ou seja, até que a temperatura da água desça abaixo de 10° C e os peixes parem de comer). No Inverno, a operação da unidade mantém um nível básico de bactérias benéficas no Filtro Biológico, o que ajuda a evitar que a superfície do lago fique congelada. Porém não se deve permitir que a unidade congele. Caso se desligue a unidade no Inverno, convém lavá-la bem antes de tornar a efectuar a filtração na primavera (consultar a secção 'Armazenamento do aparelho durante o Inverno', 9.0). Não alimentar nunca os peixes enquanto a unidade estiver desligada.

Maturação

A maturação biológica é o processo pelo qual o filtro acumula uma quantidade suficiente de bactérias nitrificantes, dentro do Filtro Biológico, para transformar os detritos nocivos dos peixes e outros detritos orgânicos (tais como o nitrato de amónia) em nitrato, que é relativamente inofensivo. O processo costuma levar 6 a 8 semanas mas depende de muitos factores, tais como a temperatura da água, a taxa de alimentação e a densidade dos peixes.

1.0 IMPORTANTE

1.1 ADVERTÊNCIA: DESLIGAR SEMPRE TODOS OS APARELHOS ELÉCTRICOS EMPREGADOS NO LAGO DAS SUAS TOMADAS DE ABASTECIMENTO ANTES DE COLOCAR AS MÃOS NA ÁGUA CASO ESTEJA A INSTALAR, CONSERTAR OU MANIPULAR O EQUIPAMENTO, OU A FAZER QUALQUER TRABALHO DE MANUTENÇÃO DO MESMO.

1.2 Não utilizar o cabo de ligação à rede para elevar a unidade, o que poderia danificar a mesma. O método ideal a utilizar para içar o filtro, quando este estiver instalado em águas profundas, é enganchar um cabo de içamento ao gancho que se encontra na base da unidade. (Fig. 2-I).

1.3 Não operar a unidade nem deixá-la exposta a temperaturas abaixo de zero.

1.4 Não permitir que a unidade funcione em seco. O nível de água deve permanecer acima do indicador do clarificador de raios ultravioleta, na rótula de engate (Fig. 4-L).

1.5 Verificar se a voltagem marcada na unidade corresponde à da alimentação eléctrica.

1.6 É necessário encaixar um **DISPOSITIVO DE CORRENTE RESIDUAL (DCR) DE 10mA OU 30mA ÀS LINHAS DE ALIMENTAÇÃO DA REDE.**

1.7 **NÃO PÔR A FUNCIONAR ESTE APARELHO CASO A CAIXA EXTERIOR NÃO ESTEJA ENCAIXADA. A UTILIZAÇÃO DO APARELHO SEM A CAIXA EXTERIOR PODERÁ INVALIDAR A SUA GARANTIA.**

1.8 A bomba não emprega óleo ou massa lubrificante para fazer a lubrificação, e pode ser utilizada em segurança nos lagos que contenham peixes ou plantas. O motor consta de um estator vedado e um rotor com iman permanente e com arrefecimento por água. Todos os componentes eléctricos se encontram isolados da água.

1.9 Posicionar o transformador dentro de uma garagem ou pequeno edifício, próximo da fonte de alimentação eléctrica. O transformador não é à prova de água e deve permanecer seco e em local protegido, mas onde haja suficiente circulação do ar. Não colocar o transformador directamente exposto à luz solar como por exemplo numa estufa, no peitoril de uma janela, etc., pois as temperaturas elevadas podem causar o sobreaquecimento do aparelho.

A bomba deve ser ligada apenas a um transformador com isolamento de segurança, com 24V de potência útil.

2.0 ADVERTÊNCIA: A SEGURANÇA E AS LIGAÇÕES ELÉCTRICAS

2.1 A bomba é fornecida com 3 m de cabo eléctrico com 2 núcleos, o qual se encontra permanentemente ligado à bomba e vedado. O cabo de alimentação não pode ser substituído. Caso o cabo sofra danos, a unidade deverá ser descartada. A tomada fornecida com este produto não é impermeável e deve ser guardada num recipiente seco e à prova de água. A instalação deve aderir à legislação nacional e local relativa às conexões eléctricas, a qual pode incluir a utilização de condutores de plástico ou metal para protecção do cabo.

2.2 INSTALAÇÃO DO TRANSFORMADOR

Ligar a bomba ao transformador da seguinte maneira: (Ver a figura 12)
A .. Cabo de ligação à fonte de alimentação pela rede
B .. Cabo chicote
C .. Cabo de baixa voltagem para a bomba

Aparafusar o transformador contra a parede até fixar em posição, assegurando a facilidade do acesso ao bloco do terminal de baixa voltagem. Inserir o cabo da bomba na tomada fornecida no cabo chicote para o transformador. Caso seja necessário um cabo de extensão, a Hozelock Cyprio pode fornecer estes cabos (ref. Hozelock Cyprio Serviços ao Consumidor).

3 O cabo fornecido com esta unidade não pode ser substituído caso o cabo sofra danos.

A ficha fornecida com o transformador foi concebida para ser utilizada apenas dentro de casa.

Certifique-se de que o cabo de 230v e os cabos de 24v não se entrecruzam.

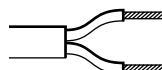

Castanho – em tensão
Azul – Neutro

O cabo CASTANHO deve ser ligado ao terminal EM TENSÃO, o qual poderá patentear a marca 'L' ou ser de cor castanha ou vermelha.

O cabo AZUL deve ser ligado ao terminal NEUTRO, o qual poderá patentear a marca 'N' ou ser de cor azul ou preta.

Nota:

Este transformador encontra-se protegido por um corta-circuito térmico auto-inicializador. Caso este dispositivo seja accionado, a bomba deixará de funcionar.

Desligar e permitir que o transformador arrefea durante duas horas antes de reinicializar.

O posicionamento do transformador em locais de temperatura elevada (p. ex. exposto à luz solar directa) pode causar o accionamento repetido do corta-circuito.

2.4 O cabo da unidade (bem como o cabo de extensão) devem ser posicionados e devidamente protegidos contra danos, especialmente em casos em que possa haver contacto com equipamento de jardim (máquinas de cortar relva, forquilha, etc.), crianças e animais domésticos.

2.5 **CONSULTAR UM ELECTRICISTA QUALIFICADO OU AS AUTORIDADES LOCAIS EM CASO DE DÚVIDA SOBRE A CABLAGEM DE LIGAÇÃO À REDE PÚBLICA.**

2.6 O tubo transparente que se encontra dentro da unidade é feito de vidro de quartzo e é necessário tomar cuidado com esta peça ao fazer a instalação e manutenção do equipamento. Recomendamos a utilização de protectores dos olhos e de luvas apropriadas.

3.0 MONTAGEM DOS ACESSÓRIOS

3.1 Fonte em forma de sino (Fig. 2). Ligar o suporte do sino (E) à parte principal do sino (F) e empurrar firmemente até engatar. Posicionar o sino (G) no conjunto do sino e premir

- até encaixar na posição central.
- 3.2 Montagem de uma fonte com um efeito de 2 e 3 camadas (Fig. 2-H).

Basta encaixar, no eixo da fonte, os discos de plástico que criam o efeito da visualização de 2 e 3 camadas.

4.0 INSTALAÇÃO

- 4.1 Colocar a unidade ao lado do lago e fazer passar o cabo de novo em direcção à fonte de alimentação. Permitir um comprimento suficiente de cabo para poder posicionar o produto no local desejado dentro do lago.

Funcionamento da fonte. (Consultar a Fig. 3 para ter uma ideia geral da instalação)

- 4.2 Posição – Construir uma plataforma sólida e plana, sobre a qual se irá colocar o filtro. A plataforma deverá ser colocada dentro da água, a uma profundidade de mais de 300 mm. Em casos de 300mm a 600mm de profundidade, empregar os segmentos de extensão do eixo da fonte (Fig. 11-6), bastando para tal aparafusá-los uns aos outros, para permitir que a fonte fique posicionada acima do nível da água. Estudar a Fig. 3 para ficar com uma ideia geral sobre como fazer a instalação.

ATENÇÃO: o produto inclui uma passagem secundária para água, para controlar as taxas da corrente de água, o que significa que uma certa quantidade de água entrará sempre em contacto com o produto, logo abaixo do controlo da corrente de água. Isto é normal durante a operação.

- 4.3 Posicionar a unidade dentro do lago. As cabeças de fonte de 2 e 3 camadas engatam muito simplesmente no eixo da fonte (Fig. 2). O ângulo da fonte pode ser ajustado na posição vertical; para tal, utilizar a rótula de engate (Fig. 4). A tensão da rótula de engate pode ser ajustada (Fig. 4-M)
- 4.4 Caso seja necessário, a cabeça de fonte de 2 camadas pode ser utilizada para obter um efeito alternativo, e mais elevado, do que o de 3 camadas.
- 4.5 A altura da fonte pode ser ajustada, conforme necessário, bastando para tal fazer rodar o dispositivo de ajuste da corrente da fonte (Fig. 5-N). Rodar a peça de ajuste da cascata para a posição 'MIN' (Fig. 5-P).
- 4.6 A fonte em sino cria um sino aquático decorativo. O tamanho do sino pode ser ajustado ao tamanho que se queira, bastando para tal rodar o dispositivo de ajuste da corrente da fonte (Fig. 5-N).
- Para Fontes e Cascatas.** (Consultar a Fig. 3 para ter uma ideia geral da instalação)
- 4.7 Posicionar a bomba conforme descrito anteriormente.
- 4.8 Ligar um comprimento adequado de mangueira com 25mm (1") de diâmetro à peça roscada da extremidade da mangueira, conforme a Fig. 5 (O), e prender com um clipe de mangueira apropriado, e posicionar a extremidade de saída da mangueira na posição desejada.
- 4.9 Enroscar a peça roscada de extremidade da mangueira na abertura de saída da cascata que fica do lado do EasyClear™ (Fig. 5-O).
- 4.10 A combinação da cascata com a fonte reduzirá a altura da fonte que é possível obter.
- 4.11 Uma vez que a fonte esteja em operação, a corrente da cascata e a altura

da fonte poderão ser ajustadas independentemente uma da outra.

Apenas para Cascatas. (Consultar a Fig. 3 para ter uma ideia geral da instalação)

- 4.12 Enroscar o tampão obturador na abertura de saída da fonte (Fig. 2-K).
- 4.13 Posicionar a bomba conforme descrito anteriormente.
- 4.14 Ligar um comprimento apropriado de mangueira de 25mm (1") de diâmetro à peça roscada da extremidade da mangueira e prender com um clipe de mangueira apropriado, e posicionar a extremidade de saída da mangueira na posição desejada.
- 4.15 Aparafusar a peça roscada de extremidade da mangueira na abertura de saída do EasyClear™ que fica do lado da cascata (Fig. 5-O) e ajustar a corrente utilizando o dispositivo de ajuste da corrente da cascata (Fig. 5-P), de acordo com os requisitos pessoais.

Funcionamento do clarificador de raios ultravioleta

- 4.16 O clarificador de raios ultravioleta liga-se automaticamente uma vez que a unidade tenha sido ligada à rede de alimentação.
- 4.17 A operação da lâmpada de raios ultravioleta pode ser verificada, bastando para tal verificar a presença de um brilho azulado à saída da rótula de engate (Fig. 2-D).
- 4.18 A secção de manutenção (5.4) indica-lhe como substituir a lâmpada.

5.0 MANUTENÇÃO

O aparelho EasyClear da Hozelock Cypro foi concebido para necessitar de um nível de manutenção rápido e fácil. Tal como com todos os aparelhos para lagos, de vez em quando será necessário limpar ou substituir peças do equipamento. Consultar as secções 1 e 2 antes de tentar fazer qualquer trabalho de manutenção.

DESLIGAR OU DESCONECTAR SEMPRE TODOS OS APARELHOS ELÉCTRICOS DO LAGO DAS SUAS RESPECTIVAS TOMADAS DE ABASTECIMENTO ELÉCTRICO ANTES DE COLOCAR AS MÃOS DENTRE DE ÁGUA OU DE EXECUTAR QUALQUER TRABALHO DE MANUTENÇÃO.

- 5.1 Cabeça da fonte (Fig. 2-J)

a – Colocar uma moeda ou um objecto semelhante na ranhura e levantar a cabeça de fonte como se fosse uma alavanca.

b – Enxaguar em água limpa e voltar a montar.

- 5.2 Espuma

a – Soltar a tampa da espuma, carregando para tal nos dois botões cinzentos (Fig. 6-R) e levantar a tampa (Fig. 7-S).

b – Levantar a espuma com o suporte da espuma (Fig. 8-T). Nota : Se a unidade estiver fora de água durante mais de 20 minutos, a acção do filtro biológico poderá parar de funcionar.

c – Levantar a espuma do suporte da espuma, enxaguar ambas as partes num balde de água do lago e voltar a montar.

d – A tampa da espuma e a sua base devem também ser enxaguadas.

e – Voltar a montar o filtro.

- 5.3 Tubo de quartzo

a – Remover o parafuso de travamento

de baioneta (Fig. 1-A), torcer e erguer o tubo de baioneta (Fig. 1-B).

b – Limpar o tubo de quartzo. Pode acontecer, especialmente em zonas de águas muito duras, que o tubo de quartzo fique coberto de placas de calcário, o que reduzirá a sua eficiência. Limpar o tubo com um pano macio e um produto suave, próprio para remover o calcário. A seguir, lavar com água antes de voltar a montar as peças.

- 5.4 Substituição das lâmpadas

Mudar a lâmpada no início de cada estação. Mesmo que a lâmpada ainda emita luz, talvez não produza nenhuma radiação ultravioleta apropriada.

a – A eficiência de desempenho do EasyClear está relacionada com a potência da radiação ultravioleta produzida pelo aparelho. Esta radiação enfraquece gradualmente, a partir do dia em que a lâmpada for ligada pela primeira vez. A lâmpada de raios ultravioleta tem uma vida efectiva de 12 meses, e é necessário substituir a lâmpada sempre que se observe uma redução significativa da claridade da água. Verificar se esta redução se deve a uma lâmpada caducada, e não a um filtro indevidamente mantido ou a uma manga de quartzo suja ou coberta de placas de calcário. Ambos estes casos podem reduzir grandemente a transmissão de raios ultravioleta através das águas.

b – Remover o conjunto do tubo de baioneta – consultar a secção 4.1.

c – Remover o tubo de quartzo de modo semelhante, removendo para tal o parafuso de retenção (Fig. 9-U), fazendo rodar a moldagem de plástico em direcção oposta à dos ponteiros do relógio, levantando a peça e empurrando-a para fora (Fig. 9-V).

d – Com a lâmpada agora em posição acessível, puxá-la para fora do suporte (Fig. 9-W) e encaixar nova lâmpada em posição.

e – Voltar a montar o filtro e ligar de novo a lâmpada.

- 5.5 Filtro biológico

Normalmente não é necessário remover o meio biológico, pois a sua limpeza pode matar as colónias de bactérias benéficas que tornam os detritos tóxicos inofensivos.

a – Remover a espuma – consultar a secção 5.2.

b – Remover os 4 parafusos de fixação (Fig. 10-X) e levantar completamente a base.

c – As 12 peças exteriores de meios biológicos (3 de cada lado da bomba) podem ser removidas e limpas. 4 encaixar na base (Fig. 10).

d – Lavar em água do lago.

e – Montar novamente o filtro e ligar o aparelho.

- 5.6 Conjunto do rotor

a – Remover a espuma – consultar a secção 5.2.

b – Remover os 4 parafusos de fixação (Fig. 10-X) e levantar a base e os meios biológicos até saírem.

c – Remover os 2 parafusos de fixação (Fig. 10-Y) e levantar o conjunto da bomba até sair.

d – Torcer a câmara da bomba em direcção oposta à dos ponteiros do relógio (Fig. 10-Z) e levantar até sair.

Nessa altura pode-se remover também o rotor para o limpar ou substituir (Fig. 10-AA).

e – Montar novamente a bomba e os 2 parafusos de fixação (Fig. 10-Y).

f – Inserir novamente o cabo e colocar o cabo em posição (Fig. 10-BB).

g – Montar novamente o filtro e ligar o aparelho.

6.0 MANUTENÇÃO DA BOMBA DURANTE O ANO

Convém examinar rapidamente o aparelho todos os dias, para verificar se a bomba está a funcionar satisfatoriamente.

Uma vez por semana – Remover a caixa exterior e a cabeça da fonte, em conformidade com as directrizes de manutenção geral fornecidas.

Dependendo das condições da água do lago, poderá ser necessário limpá-lo com mais frequência.

Uma vez por ano – Desmontar por completo a unidade, incluindo o conjunto do rotor, conforme descrito nas notas de manutenção geral; consultar as secções 5.1 a 5.6, e lavar todos os componentes em água doce pura. Substituir as peças gastas ou quebradas.

7.0 PEÇAS SOBRESSELENTES (consultar a Fig.11).

Contactar a linha telefónica de assistência ao consumidor no número 234 941082 / 942936.

Números das peças

1. Espuma	1375
2. Lâmpada de raios ultravioleta	1520
3. Tubo de quartzo	1529
4. Câmara da bomba e anel em O.	Z13248
5. Rotor da bomba.	3402
6. Conjunto da fonte e segmento de extensão em saco	Z31785
7. Tampa da espuma.	Z13228
8. Suporte da espuma.	Z13230
9. Transformador	Z13194

8.0 GARANTIA DE 2 ANOS DA HOZELOCK CYPRIO

Caso esta unidade, com excepção do conjunto do rotor, da espuma do filtro e da lâmpada de raios ultravioleta, deixar de funcionar no prazo de 2 anos a contar da data em que tenha sido comprada, a unidade será consertada ou substituída, consoante decisão nossa, sem que o consumidor incorra quaisquer perdas, a não ser que, na nossa opinião, o aparelho tenha sido incorrectamente utilizado ou danificado. Não aceitamos qualquer responsabilidade por danos devidos a acidentes ou a erros de instalação ou utilização.

A nossa responsabilidade limita-se à substituição de uma unidade defeituosa. Esta garantia não é transferível e não afecta os seus direitos estatutários.

Para poder beneficiar da garantia, o cliente deve começar por contactar o departamento de assistência ao consumidor da Hozelock Cyprio, cujos técnicos poderão requerer que comece por enviar-lhes o filtro, juntamente com o recibo da compra, directamente para o endereço fornecido.

OS DANOS CAUSADOS PELO FUNCIONAMENTO DO APARELHO EM SECO, OU PELA GEADA, INVALIDARÃO A GARANTIA.

9.0 ARMAZENAMENTO DO APARELHO

IDENTIFICAÇÃO DE PROBLEMAS.

ADVERTÊNCIA:

DESLIGAR SEMPRE TODOS OS APARELHOS ELÉCTRICOS EMPREGADOS NO LAGO DAS SUAS TOMADAS DE ABASTECIMENTO ANTES DE COLOCAR AS MÃOS NA ÁGUA CASO ESTEJA A INSTALAR, CONSERTAR OU MANIPULAR O EQUIPAMENTO, OU A FAZER QUALQUER TRABALHO DE MANUTENÇÃO DO MESMO.

CORRENTE FRACA PROVENIENTE DA BOMBA

- a – Verificar se a caixa exterior está limpa.
- b – Limpar qualquer entupimento e ajustar os controlos da corrente.
- c – Verificar se a aba de retrocesso, localizada no interior da bomba, se movimenta livremente.
- a – Limpar a cabeça da fonte. (ver a secção de manutenção 5.1)

EFEITO DE FONTE FRACO

A LÂMPADA DE RAIOS ULTRAVIOLETA NÃO FUNCIONA

- a – Verificar se a alimentação eléctrica está ligada.
- b – Examinar o fusível e os cabos das ligações.
- c – Substituir a lâmpada – consultar a secção 5.4
- a – Verificar se a alimentação eléctrica está ligada.

A BOMBA NÃO FUNCIONA

- b – Examinar o fusível e os cabos das ligações.
- c – Pode ser que a bomba tenha sobreaquecido como resultado do rotor ter ficado bloqueado.
- d – Examinar o conjunto do rotor – consultar a secção 5.6.
- e – O CORTA-CIRCUITO AUTOMÁTICO pode ter sido activado – consultar a secção com o título ATENÇÃO.
- f – Verificar se a caixa exterior está limpa.

GRÁFICO DE CALIBRAÇÃO DO TAMANHO DOS LAGOS

Utilizar este gráfico para verificar se o seu EasyClear está a funcionar nas condições correctas para garantir águas límpidas. A profundidade, localização e clima do lago afectarão o seu tamanho máximo em relação à bomba.

GRÁFICO DE CALIBRAÇÃO DO LAGO		Litros (Galões)		 Hmax - 1.6m
Localização e profundidade	Tipo de peixes*	Clima temperado	Clima quente	Clima muito quente
Sombra Mais de 0,5m de profundidade	Peixe dourado	4000 (880)	3600 (800)	3200 (700)
À sombra Menos de 0,5m de profundidade	Peixe dourado	3600 (800)	3200 (700)	2800 (600)
Ao sol Mais de 0,5m de profundidade	Peixe dourado	3600 (800)	3200 (700)	2800 (600)
Ao sol Menos de 0,5m de profundidade	Peixe dourado	3200 (700)	2800 (600)	2400 (500)

* Assumindo que os níveis máximos de povoamento de peixes correspondam ao que está descrito na secção 10.0
Clima temperado, p. ex. Norte da Europa. Clima quente, p. ex. Sul da Europa. Clima muito quente, p. ex. África do Sul

DURANTE O INVERNO

Quando não estiver a ser utilizada, a unidade deve ser removida da água, completamente lavada e enxugada, e armazenada num local seco, protegido contra a geada. Armazenar sempre a unidade com a espuma e tampa da espuma removidas, para assegurar um nível adequado de ventilação e secagem. Antes de ligar novamente o aparelho, consultar a secção de maturação.

10.0 CARGA MÉDIA DE POVOAMENTO E DENSIDADE DE PEIXES

Em condições normais, o EasyClear suporta até 72cm de peixes. Introduzir os peixes lentamente, durante as primeiras

semanas, até alcançar 20% do nível máximo recomendado, e aumentar até 50% desse nível passados 6 meses. O saldo deve ser reservado para o crescimento dos peixes.

Pompa EasyClear™ wyrobu firmy Hozelock Cyprio do filtra, fontanny i wodospadu przeznaczona jest do pracy pod wodą w sadzawkach ogrodowych. Urządzenie wyposażone jest w mechaniczno-biologiczną instalację filtrującą zintegrowaną z promiennikiem ultrafioletowym oraz obejmuje fontannę i wylot do wodospadu.

Transformator złączony w zestawie nie jest przeznaczony do użytku na dworze.

UWAGA NA PROMIENIE UV – narażenie na promieniowanie ultrafioletowe (UV) może być niebezpieczne i spowodować uszkodzenia oczu i skóry. W żadnym wypadku nie należy manipulować przy lampie kwarcowej przy włączonym urządzeniu. Podczas pracy urządzenia można sprawdzić, czy lampa działa, gdyż wówczas widoczne jest niebieskawe światło na złączu kulowym przy wylocie (rys. 2-D).

Uwaga na promienie UV – narażenie na promieniowanie ultrafioletowe (UV) może być niebezpieczne i spowodować uszkodzenia oczu i skóry. W żadnym wypadku nie należy manipulować przy lampie kwarcowej przy włączonym urządzeniu. Podczas pracy urządzenia można sprawdzić, czy lampa działa, gdyż wówczas widoczne jest niebieskawe światło na złączu kulowym przy wylocie (rys. 2-D).

Wielkość sadzawki

Zestaw EasyClear można instalować w sadzawkach o pojemności do 4000 litrów. Dla zapewnienia optymalnych rezultatów należy jednak uwzględnić pewne warunki. W sadzawkach gęsto zarybionych, płytkich (tj. o głębokości poniżej 0,5 m), znajdujących się w gorącym klimacie lub umieszczonych w pełnym słońcu zachodzi znacznie aktywniejszy wzrost glonów i większa jest aktywność ryb, co z kolei w większym stopniu obciąża instalację filtracyjną. Tabela kalibracyjna, znajdująca się na końcu instrukcji, podaje zalecane rozmiary sadzawki z uwzględnieniem wymienionych warunków.

Czas pracy filtra

Filtr powinien działać 24 godziny na dobę. Najlepiej, aby działał przez cały rok (tj. przynajmniej do czasu, gdy temperatura wody spadnie poniżej 10°C i ryby przestają zerować). Praca urządzenia w zimie pozwoli utrzymać niezbędny poziom pożytecznych bakterii w filtrze biologicznym i zapobiega zamarzaniu sadzawki. Nie można jednak podpuszczać do zamarznięcia urządzenia. Jeżeli urządzenie wyłącza się na zime, należy je dokładnie umyć przed rozpoczęciem filtracji na wodną przetrzawę „Przechowywanie w okresie zimowym” (9.0). Jeżeli urządzenie jest wyłączone, nie można karmić ryb.

Dojrzwianie filtra

Biologiczne dojrzwianie filtra oznacza, że filtr został w dostatecznym stopniu skolonizowany przez bakterie nityfikacyjne, które przetwarzają szkodliwe odchody rybnie i inne zanieczyszczenia organiczne (np. amoniak, azotyny) na nieszkodliwe azotany. Proces dojrzwiania trwa zazwyczaj 6-8 tygodni, ale zależy od wielu czynników, takich jak temperatura wody, intensywność karmienia i gęstość zarybienia.

1.0 UWAGA!

1.1 UWAGA: PRZED PRZYSTĄPIENIEM DO

INSTALACJA, NAPRAW, KONSERWACJA LUB PRZENOSZENIA SPRZĘTU SADZAWKOWEGO WYŁĄCZYĆ DOPŁYW PRĄDU I NIE WŁĄCZAĆ RĄK DO WODY PRZED ODŁĄCZENIEM WSZYSTKICH URZĄDZEŃ W SADZAWCE OD SIECI.

- 1.2 Nie podnosić pompy za kabel zasilający, gdyż grozi to uszkodzeniem urządzenia. Jeżeli pompa zainstalowana jest w głębokiej wodzie, zaleca się przymocowanie linki do haka na podstawie urządzenia (rys. 2-I).
- 1.3 Nie włączać urządzenia i nie pozostawiać na dworze podczas mrozów.
- 1.4 Nie należy dopuszczać, aby urządzenie pracowało na sucho. Poziomą wodę powinien przekraczać poziom wskazany na promienniku UV przy złączu kulowym (rys. 4-L).
- 1.5 Sprawdzić, czy napięcie na tabliczce znamionowej urządzenia odpowiada napięciu w sieci.
- 1.6 **INSTALACJA ELEKTRYCZNA SIECI ZASILANIA MUSI BYĆ ZABEZPIECZONA WYŁĄCZNIKIEM RÓŻNICOWOPRĄDOWYM O NATĘŻENIU 10mA LUB 30mA.**
- 1.7 **NIE UŻYWAĆ URZĄDZENIA PRZED ZAMONTOWANIEM FILTRA SIATKOWEGO. STOSOWANIE URZĄDZENIA BEZ ZEWNĘTRZNEGO FILTRA MOŻE UNIEWAŻNIĆ GWARANCJĘ.**
- 1.8 Pompa nie wymaga stosowania olejów ani smarów, a zatem można ją bezpiecznie stosować w sadzawce bez szkody dla ryb i roślin wodnych. Silnik składa się z hermetycznie uszczelnionego stojana i chłodzonego wodą wirnika na magnes trwały. Wszystkie części elektryczne są odizolowane w wodoszczelnej obudowie.
- 1.9 Transformator należy umieścić w garażu lub szopie w pobliżu sieci zasilania. Transformator nie jest wodoszczelny i powinien znajdować się w pomieszczeniu suchym z odpowiednią wentylacją.
- 2.0 **UWAGA NA BEZPIECZEŃSTWO POŁĄCZEŃ ELEKTRYCZNYCH!**
- 2.1 Pompa wyposażona jest w 3-metrowy trójżyłowy kabel elektryczny trwale podłączony i uszczelniony. Kabla doprowadzającego zasilanie do pompy nie można wymienić. W razie uszkodzenia kabla urządzenie nie nadaje się do użytku i należy je wymienić. Wtyczka kabla nie jest wodoszczelna i należy ją zabezpieczyć osłoną odporną na warunki atmosferyczne.

2.2 INSTALACJA TRANSFORMATORA

Podłączyć pompę do transformatora zgodnie z instrukcją poniżej (patrz rys. 12)

- A .. Kabel zasilania sieciowego
- B .. Kabel dodatkowy
- C .. Kabel niskonapięciowy do pompy

Podłączyć kabel pompy do gniazda na kablu transformatora. Jeżeli konieczne jest użycie przedłużacza, firma Hozelock Cyprio oferuje przedłużacze kablowe (zamówienia w dziale serwisowym firmy Hozelock Cyprio).

W razie uszkodzenia kabla złączącego z urządzeniem, uszkodzonego kabla nie można wymienić.

Wtyczka złączona w zestawie nie jest przeznaczona do użytku na dworze. Nie należy dopuścić do skrzyżowania kabla 230 V z kablami 24 V.

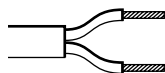

Brazowy – pod napięciem
Niebieski - zerowy

Przewód **BRAZOWY** musi być podłączony do końcówki **POD NAPIĘCIEM**, która może być oznaczona literą „**LC**” albo kolorem brązowym lub czerwonym.

Przewód **NIEBIESKI** musi być podłączony do końcówki **ZEROWEJ**, która może być oznaczona literą „**NC**” albo kolorem niebieskim lub czarnym.

Uwaga:

Transformator wyposażony jest w samoregulujący się wyłącznik termiczny. Aktywacja wyłącznika zatrzyma pracę pompy

Przed ponownym włączeniem urządzenia należy wyłączyć transformator i odczekać, aż się ochłodzi.

Częste wyłączanie się urządzenia może być spowodowane umieszczeniem transformatora w miejscach narażonych na nadmierne nagrzewanie (np. bezpośrednio na słońcu).

- 2.4 Kabel urządzenia (łącznie z przedłużaczem) należy przeprowadzić w bezpiecznym miejscu i chronić przed uszkodzeniem, zwłaszcza tam, gdzie występuje ryzyko kontaktu ze sprzętem ogrodowym (kosiarka, widły itp.), dziećmi i zwierzętami domowymi.

2.5 W RAZIE PROBLEMÓW Z PODŁĄCZENIEM URZĄDZENIA DO SIECI NALEŻY ZWRÓCIĆ SIĘ DO WYKwalifikowanego Elektryka lub Miejscowego Zarządu Sieci Elektrycznej.

- 2.6 Przezroczysta tuleja lampy wewnątrz urządzenia wykonana jest ze szkła kwarcowego i należy zachować ostrożność podczas instalacji i czyszczenia. Zaleca się stosowanie okularów ochronnych i odpowiednich rękawic.

3.0 MONTAŻ AKCESORIÓW

- 3.1 Fontanna w kształcie dzwonu (rys. 2). Wpasować podstawę dzwonu (E) w korpus kielicha (F) i wcisnąć do oporu. Wpasować kielich (G) w środek głównego korpusu i wcisnąć w miejsce zamocowania.
- 3.2 Montaż fontanny dwu- i trzypoziomowej (rys. 2-H).

Plastikowe dysze, dające dwu- lub trzypoziomowy rozprysk, mocuje się bezpośrednio na trzonie fontanny.

4.0 INSTALACJA

- 4.1 Umieścić urządzenie przy sadzawce i przeprowadzić kabel do gniazda transformatora. Kabel powinien mieć odpowiednią długość, pozwalającą na umieszczenie urządzenia w wybranym miejscu w sadzawce.

Fontanna. (ogólne wskazówki dotyczące instalacji przedstawia rys. 3).

- 4.2 Miejsce instalacji - przygotować mocną i równą podstawę, na której umieszczony będzie filtr. Wierzchołki podstawy powinny znajdować co najmniej 300 mm poniżej poziomu wody. W sadzawkach o głębokości 300 – 600 mm należy użyć wkręcanych elementów przedłużacza trzonu fontanny (rys. 11-7), aby wylot fontanny znalazł się nad poziomem

wody. Ogólne wskazówki dotyczące instalacji przedstawione są na rys. 3.

Uwaga: produkt posiada obejście do kontroli przepływu wody, co oznacza, że pewna ilość wody będzie zawsze wydostawać się z produktu zaraz poniżej punktu kontroli przepływu. Jest to normalne podczas działania urządzenia.

- 4.3 Umieścić urządzenie w sadzawce. Dysze dwu- i trzyzpoziomej fontanny mocuje się bezpośrednio na trzonie (rys. 2). Kąt nachylenia fontanny można wyregulować do pionu przy pomocy złącza kulowego (rys. 4). Zacisk złącza kulowego też można regulować (rys. 4-L)
- 4.4 Dwuzpoziomą fontannę można stosować dla odmiany i uzyskania wyższego wodotrysku niż przy fontannie trzyzpoziomej.
- 4.5 Wysokość fontanny można wyregulować obracając pokręteł regulatora przepływu fontanny (rys. 5-N). Należy obrócić regulator wodospadu ustawiając w położeniu „MIN” (rys. 5-P).
- 4.6 Fontanna „dzwoń” daje efektywny rozprysk w kształcie dzwonu. Wielkość dzwonu można regulować przy pomocy pokrętła regulatora natężenia przepływu (rys. 5-N).

Pompa do fontanny i wodospadu

(przykładową instalację pokazano na rys. 3)

- 4.7 Umieścić pompę w wybranym miejscu zgodnie z instrukcją powyżej.
- 4.8 Podłączyć odpowiedni odcinek węża o średnicy 25 mm (1") do gwintowanej końcówki węża, rys. 5 (0) i zamocować odpowiednią opaską zaciskową, umieszczając na wylotowym końcu węża w żądanym miejscu.
- 4.9 Nakręcić gwintowaną końcówkę węża na wylot do wodospadu umieszczony na boku urządzenia EasyClear™ (rys. 5-O).
- 4.10 Jednoczesna eksploatacja pompy i wodospadu obniży optymalną wysokość rozprysku fontanny.
- 4.11 Przy funkcjonującej pompie można osobno regulować natężenie przepływu w wodospadzie i wysokość wytrysku fontanny

Pompa tylko do wodospadu (przykładową instalację pokazano na rys. 3)

- 4.12 Nakręcić zaślepkę na wylot do fontanny (rys. 2-K).
- 4.13 Umieścić pompę w wybranym miejscu zgodnie z instrukcją powyżej.
- 4.14 Podłączyć odpowiedni odcinek węża o średnicy 25 mm (1") bezpośrednio do gwintowanej końcówki węża i zamocować odpowiednią opaską zaciskową, umieszczając na wylotowym końcu węża w żądanym miejscu.
- 4.15 Nakręcić gwintowaną końcówkę węża na wylot do wodospadu umieszczony na boku urządzenia EasyClear™ (rys. 5-O) i wyregulować odpowiednio przepływ przy pomocy regulatora wodospadu – patrz (rys. 5-P)

Promiennik UV

- 4.16 Promiennik UV włączy się automatycznie po podłączeniu urządzenia do sieci elektrycznej.
- 4.17 Niebieskawe światło na złączu kulowym przy wylocie wskazuje, że lampa UV działa (rys. 2-D).
- 4.18 Wymiana lampy: patrz „Konservacja”, punkt 5.4.

5.0 KONSERWACJA

Zestaw sadzawkowy „EasyClear” wyrobu

firmy Hozeleck Cyprio zaprojektowano w ten sposób, aby wymagały niewielu prostych zabiegów konserwacyjnych. Podobnie jak we wszystkich urządzeniach sadzawkowych konieczne jest okresowe czyszczenie lub wymiana części. Przed przystąpieniem do zabiegów konserwacyjnych należy zapoznać się ze wskazówkami w punkcie 1 i 2.

PRZED PRZYSTĄPIENIEM DO KONSERWACJI NALEŻY WYŁĄCZYĆ DOPŁYW PRĄDU I NIE WKŁADAĆ RĄK DO WODY PRZED ODŁĄCZENIEM WSZYSTKICH URZĄDZEŃ W SADZAWCE OD SIĘCI.

- 5.1 Dysza fontanny (rys. 2-J)
 - a – podważyć dyszę wkładając w szczelinę monetę i ostrożnie zdjąć.
 - b – wypłukać w czystej wodzie i ponownie zmontować.
- 5.2 Pianka
 - a – zwinąć pokrywę pianki naciskając dwa szare przyciski (rys. 6-R) i zdjąć pokrywe (rys. 7-S).
 - b – wyjąć piankę wraz z ramką (rys. 8-T). Uwaga – jeżeli urządzenie pozostaje poza wodą przez ponad 20 minut, biologiczne działanie filtra może ustać.
 - c – wyjąć piankę z ramki, wypłukać obie części w wiaderku z wodą ze stawu i ponownie zmontować.
 - d – pokrywę i podstawę pianki należy także wypłukać.
 - e – zmontować ponownie filtr.
- 5.3 Tuleja kwarcowa
 - a – Wykręcić śrubę mocującą oprawkę bagnetową (rys. 1-A), przekręcić i zdjąć oprawkę bagnetową (rys. 1-B).
 - b – oczyścić kwarcową tuleję. Na tulei lampy kwarcowej może osadzać się kamień wapienny, szczególnie jeżeli woda jest twarda. Osad obniży wydajność promieniowania lampy. Tuleję kwarcową należy oczyścić miękką ściereczką zwinioną łagodnym środkiem usuwającym osad, wypłukać i ponownie zamontować.
- 5.4 Wymiana lampy
Lampę należy wymienić na początku każdego nowego sezonu.
Promieniowanie UV może po upływie całego sezonu użytkowania utracić skuteczność, nawet jeżeli lampa jeszcze się świeci.
a – wydajność filtra EasyClear zależy od mocy emitowanego promieniowania UV. Moc promieniowania będzie powoli słabnąć od momentu włączenia lampy. Okres użytkowy lampy UV wynosi 12 miesięcy. Gdy woda w sadzawce w widoczny sposób straci przejrzystość, lampę należy wymienić. Zaleca się wpiern sprawdzić, czy przyczyną jest istotnie wyczerpana lampa, a nie silnie zanieczyszczony filtr lub brudna/pokryta osadem tuleja kwarcowa. Oba te czynniki mogą w istotny sposób osłabić przenikanie promieni UV do wody.
b - wymontować oprawkę bagnetową według instrukcji w punkcie 4.1.
c – w podobny sposób wyjąć kwarcową tuleję, wyjmując śrubę mocującą (rys. 9-U), obracając plastikową oprawkę w kierunku przeciwnym do ruchu wskazówek zegara i wyciągając do góry (rys. 9-V).
d – gdy lampa znajdzie w zasięgu ręki należy ją wyjąć z oprawki (rys. 9-W), a do oprawki wcisnąć nową lampę.
e – zmontować ponownie filtr i włączyć urządzenie.

5.5 Filtr biologiczny

- Zwyczajny nie ma potrzeby wymywania z filtra materiału filtracyjnego („biomedia”), ponieważ oczyszczenie może zniszczyć kolonie pożytecznych bakterii, które przetwarzają toksyczne zanieczyszczenia w nieszkodliwe związki
- a – wyjąć piankę zgodnie z instrukcją podaną w punkcie 5.2.
 - b – wykręcić 4 śruby mocujące (rys. 10-X) i wyjąć podstawę.
 - c – 12 elementów materiału filtracyjnego (po 3 z każdej strony pompy) można myć w celu oczyszczenia. 4 elementów może się w podstawie (rys. 10).
 - d – umyć w wodzie z sadzawki.
 - e – zmontować ponownie filtr i włączyć urządzenie.
- 5.6 Wirnik
 - a - wyjąć piankę zgodnie z instrukcją podaną w punkcie 5.2.
 - b – wykręcić 4 śruby mocujące (rys. 10-X) oraz wyjąć podstawę i materiał filtracyjny („biomedia”).
 - c - wykręcić 4 śruby mocujące (rys. 10-Y) i wyjąć w całości pompę.
 - d – obrócić komorę pompy w kierunku przeciwnym do ruchu wskazówek (rys. 10-Z) i wyjąć. Umożliwi to wyjęcie wirnika dla oczyszczenia lub wymiany (rys. 10-AA).
 - e – zmontować ponownie pompę i zamocować 2 śrubami (rys. 10-Y).
 - f – odprowadzić kabel (rys. 10-BB).
 - g - zmontować ponownie filtr i włączyć urządzenie.

6.0 CAŁOROCZNA KONSERWACJA POMPY

Zaleca się codziennie sprawdzać, czy pompa działa prawidłowo.

Raz w tygodniu – wyjąć i oczyścić filtr i głowicę rozpryskową zgodnie z instrukcją konserwacji.

Częstość czyszczenia zależeć będzie od stanu wody w sadzawce.

Raz w roku – całkowicie zdemontować pompę, łącznie z wirnikiem, zgodnie z instrukcją podaną w punktach 5.1 - 5.6. Umyć wszystkie części w czystej, świeżej wodzie. Wymień części zużyte lub uszkodzone.

7.0 CZĘŚCI ZAMIENNE (patrz rys. 11).

Infolinia działu serwisowego: 061 8238 369.

Numer części	
1. Pianka	1375
2. Lampa UV	1520
3. Tuleja kwarcowa	1529
4. Komora pompy i pierścien samouszczelniający („O-ring”).	Z13248
5. Wirnik pompy.	3402
6. Fontanna i zestaw elementów przedłużających w opakowaniu	Z31785
7. Pokrywa pianki.	Z13228
8. Ramka pianki.	Z13230
9. Transformator	Z13194

8.0 2-LETNIA GWARANCJA HOZELECK CYPRIO

Jeżeli przed upływem 2 lat od daty zakupu urządzenia (z wyjątkiem wirnika, pianki i lampy UV) przestanie działać prawidłowo, producent zleci nieodpłatną naprawę lub wymianę pompy, chyba że w opinii producenta urządzenie zostało uszkodzone

lub używane niezgodnie z przeznaczeniem. Producent nie ponosi odpowiedzialności za uszkodzenia spowodowane wypadkiem, nieprawidłową instalacją lub niewłaściwym użytkowaniem urządzenia.

Odpowiedzialność ogranicza się do wymiany wadliwej pompy. Niniejsza gwarancja jest nieprzenoszalna. Gwarancja nie wpływa na ustawowe prawa nabywcy. Aby skorzystać z gwarancji należy wpierv zwrócić się do działu serwisowego firmy Hozelock Cyprio, który może zażądać wysłania filtra wraz z dowodem zakupu na adres podany poniżej.

USZKODZENIE POMPY SPOWODOWANE EKSPLOATACJĄ FILTRA NA SUCHO LUB PODCZAS MROZÓW UNIEWAŻNIA GWARANCJĘ.

9.0 PRZECHOWYWANIE W OKRESIE ZIMOWYM

Urządzenie, którego się w danym okresie nie używa, należy wymontować, dokładnie umyć, oczyścić, wysuszyć i przechowywać w suchym, zabezpieczonym przed mrozem miejscu. Przechowywać wraz z pianką i ze zdjętą pokrywą pianki, aby zapewnić urządzeniu odpowiednią wentylację i suche warunki. Przed włączeniem urządzenia patrz instrukcja podana w punkcie „Dojrzwianie filtra”.

10.0 GĘSTOŚĆ ZARYBIENIA

W normalnych warunkach filtry EasyClear można stosować w sadzawkach o zarybieniu 72 cm ryby. Zarybienie należy wprowadzać stopniowo, osiągając 20% maksymalnego zarybienia po kilku tygodniach i zwiększając do 50% po sześciu miesiącach. Optymalne zarybienie uzyska się drogą przrostu naturalnego

Victus International Trading SA

61-619 Poznań
ul. Naramowicka 150
Polska
Tel: 61 8 238369
Fax: 61 8 205139

WYKRYWANIE USTEREK

UWAGA:

PRZED PRZYSTĄPIENIEM DO INSTALOWANIA, NAPRAW, KONSERWACJI LUB PRZENIESZENIA SPRZĘTU SADZAWKOWEGO WYŁĄCZ DOPEŁYW PRĄDU I NIE WKŁADAĆ RĄK DO WODY PRZED ODŁĄCZENIEM WSZYSTKICH URZĄDZEŃ W SADZAWCE OD SIECI.

SŁABE NATĘŻENIE WYPŁYWU Z POMPY

a - sprawdzić, czy zewnętrzny filtr siatkowy nie jest zanieczyszczony.
b - usunąć zanieczyszczenia i wyregulować natężenie przepływu.

c - sprawdzić, czy zawór klapowy w komorze pompy może się swobodnie poruszać.

SŁABY ROZPRYSK Z FONTANNY.

a - oczyścić głowicę fontanny (patrz instrukcja konserwacji, punkt 5.1).

NIE DZIAŁA LAMPKA UV

a - sprawdzić, czy jest dopływ prądu do lampy

b - sprawdzić bezpieczniki i oprzewodowanie

c - wymienić lampę – patrz instrukcja podana w punkcie 5.4.

POMPA NIE DZIAŁA

a - sprawdzić, czy jest dopływ prądu do pompy

b - sprawdzić bezpieczniki i oprzewodowanie.

c - pompa mogła się przegrzać na skutek zakleszczenia się wirnika

d - sprawdzić wirnik – patrz punkt 5.6.

e - nastąpiła aktywacja AUTOMATYCZNEGO WYŁĄCZNIKA PRZECIĄŻENIOWEGO – patrz UWAGA

f - sprawdzić, czy filtr nie jest zanieczyszczony.

TABELA KALIBRACYJNA SADZAWKI

Tabelą kalibracyjną należy się posłużyć dla zapewnienia, aby filtr EasyClear działał w warunkach odpowiednich dla uzyskania czystej i klarownej wody w sadzawce. Na faktyczną pojemność sadzawki wpływają czynniki takie jak głębokość sadzawki, jej umiejscowienie oraz strefa klimatyczna, w której znajduje się sadzawka.

TABELA KALIBRACYJNA SADZAWKI		Litry (galony)	$\sum_{1.6m}$	Hmax - 1.6m	
Umiejscowienie i głębokość	Zarybienie*	Klimat umiarkowany	Klimat ciepły	Klimat gorący	
W cieniu Głębokość ponad 0,5m	złote rybki	4000 (880)	3600 (800)	3200 (700)	
W cieniu Głębokość ponad 0,5m	złote rybki	3600 (800)	3200 (700)	2800 (600)	
W słońcu Głębokość ponad 0,5m	złote rybki	3600 (800)	3200 (700)	2800 (600)	
W słońcu Głębokość ponad 0,5m	złote rybki	3200 (700)	2800 (600)	2400 (500)	

* zakładając maksymalny poziom zarybienia, zgodnie z informacją w punkcie 10.0
Klimat umiarkowany – np. Europa Północna. Klimat ciepły – np. Europa Południowa.
Klimat gorący – np. Afryka Południowa

Fig. 1

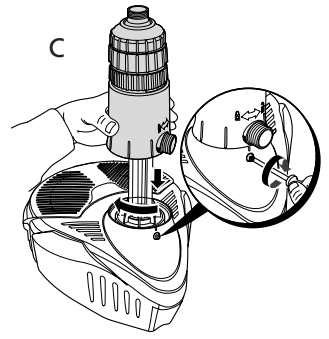
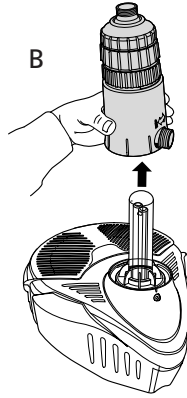
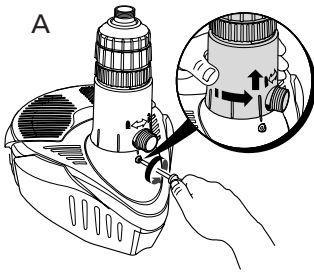

Fig. 2

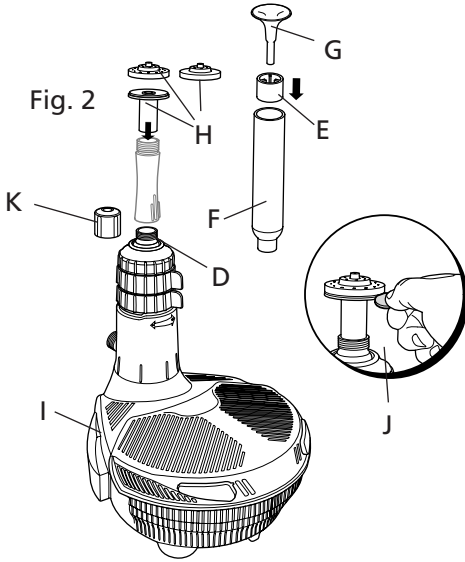

Fig. 3

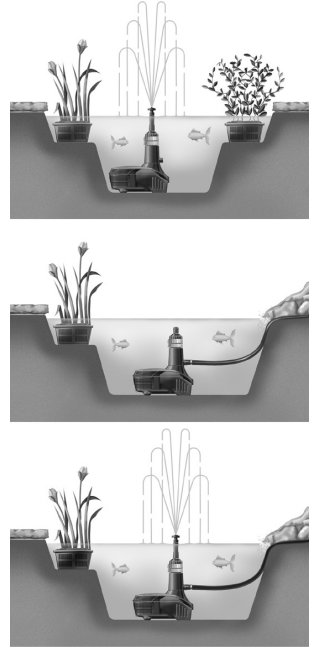

Fig. 4

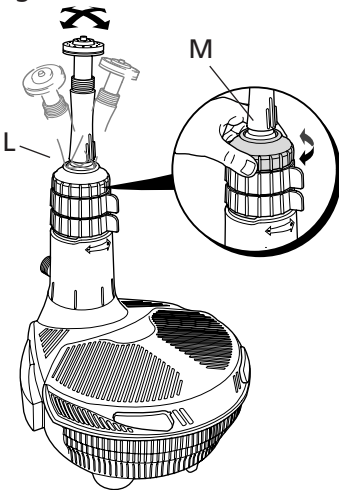

Fig. 5

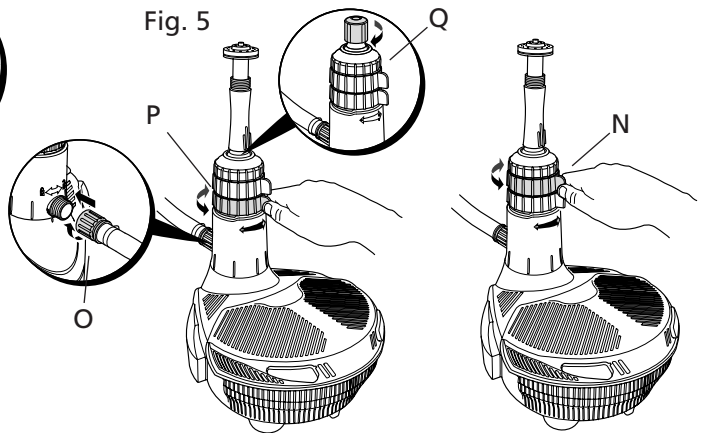

Fig. 6

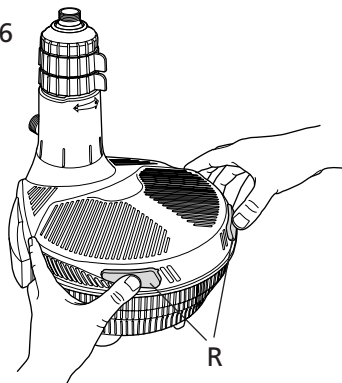

Fig. 7

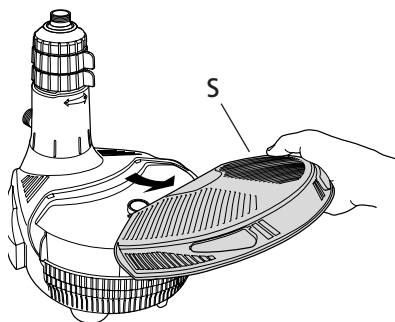

Fig. 8

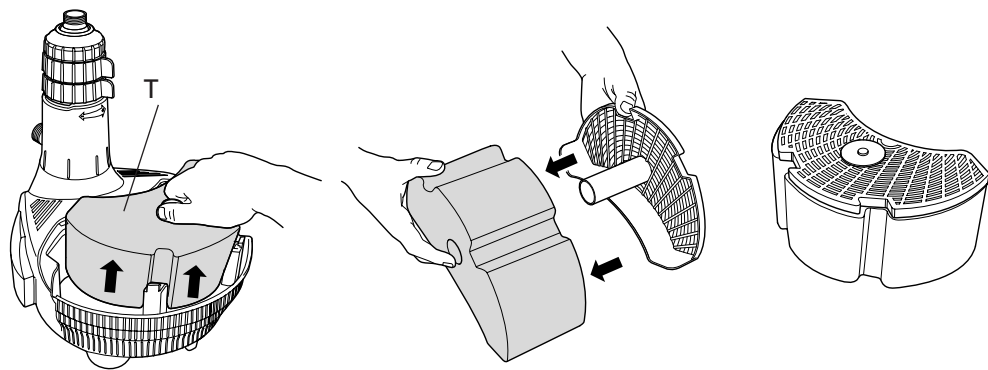

Fig. 9

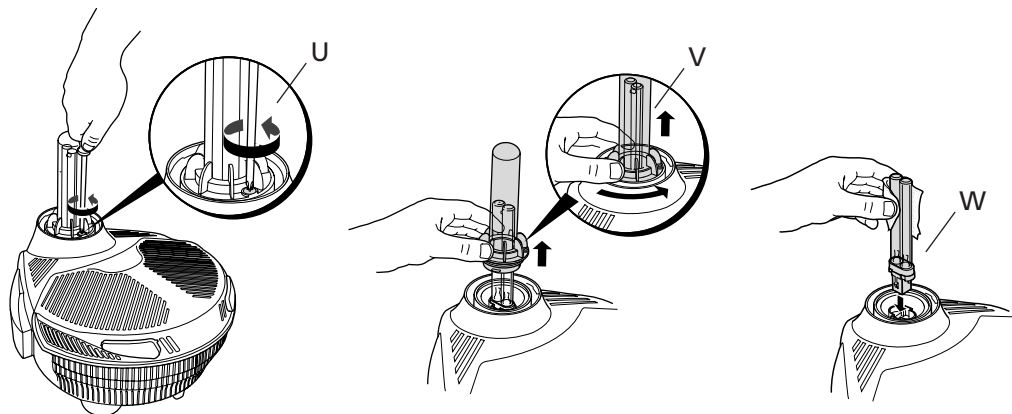

Fig. 10

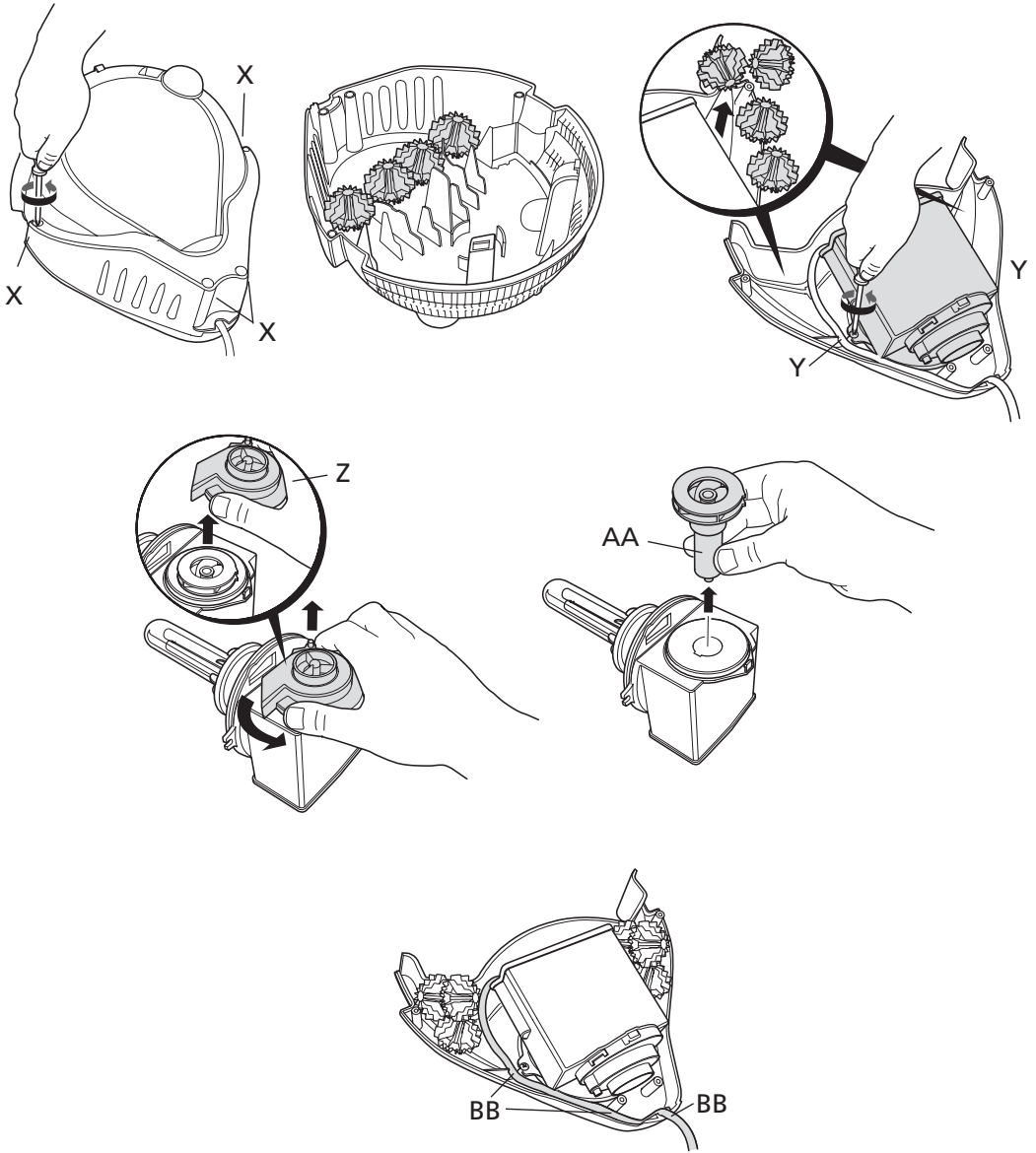

Fig. 11

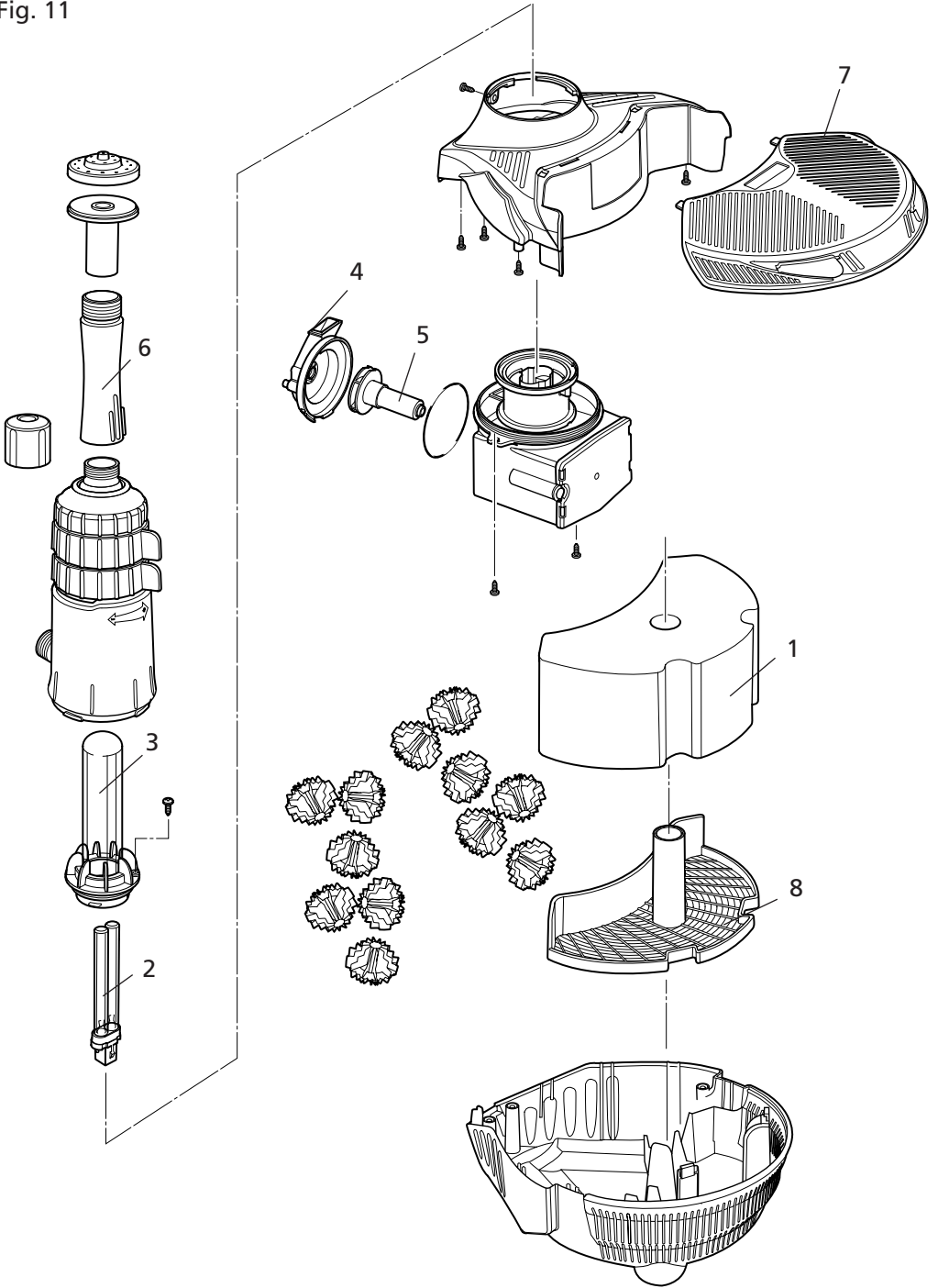
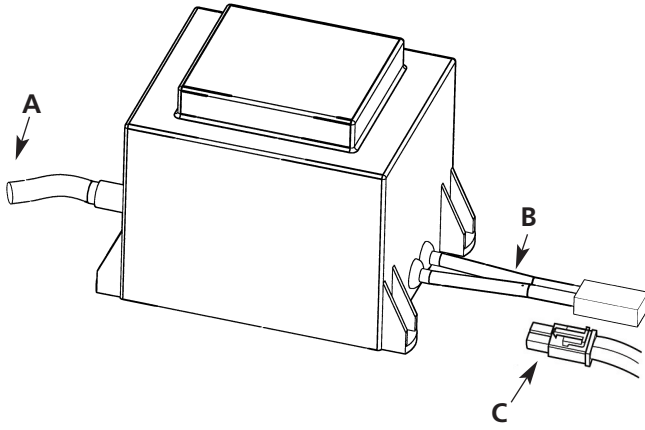

Fig. 12





Hozelock Cyprío
Midpoint Park, Birmingham B76 1AB. England.
Tel: +44 (0)870 850 1959
www.hozelock.com

The Aquatics Division of Hozelock Group

33424-000